



Português



English



Español



Italian

HIGH LINE

1200.4

2000.4

Amplifier Automotive

Manual do Usuário
User Manual
Manual de Usuario
Manuale dell'utente

Recursos

O **HL1200.4** e **HL2000.4** oferece 4 canais sendo eles canais frontais (**FRONT**) e traseiros (**REAR**) com recursos independentes:

- **Level:** Permite ajustar o nível do sinal de entrada;
- **Crossover:** Permite escolher entre atuações **Low-Pass**, **High-Pass** ou **Flat (Full-Range)**.

Antes de Instalar

Leia este manual cuidadosamente antes de instalar o amplificador. As instruções de montagem e conexões devem ser seguidas para o melhor uso do produto. Se necessário, consulte a nossa fábrica. Antes do uso, é necessário se atentar a algumas informações:

- Tenha certeza que o amplificador esteja desligado antes de fazer ou remover qualquer conexão. Isso impede possíveis danos a falantes conectados ao mesmo;
- Distribua todos os cabos o mais longe possível dos cabos de ignição, módulos de injeção eletrônica e chave de partida, pois eles podem gerar interferências no som;
- Utilize sempre cabos e conectores de boa qualidade. Isso garante qualidade e fidelidade sonora;
- Para não danificar os cabos, tome cuidado para que eles não passem através de bordas metálicas pontiagudas.

Importante: Utilize um fusível ou disjuntor de 50A (HL1200.4) ou 95A (HL2000.4) a 30cm da bateria para proteção.

Descrição Geral

Entradas e Controles de Áudio

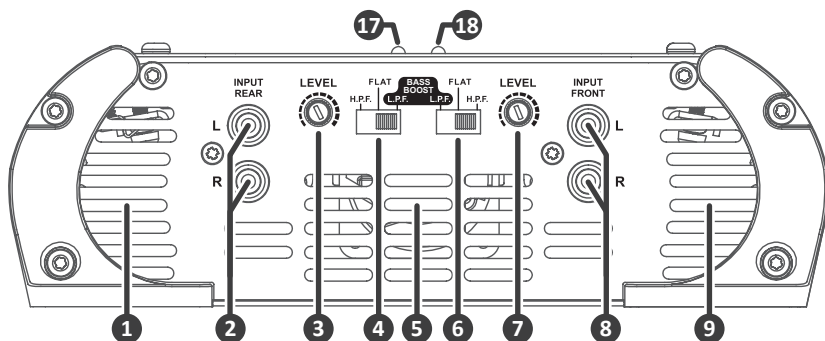

Alimentação e Saídas de Áudio

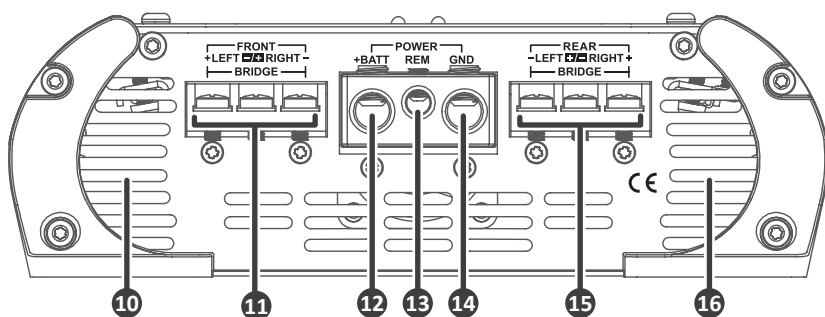

Descrição Geral

- 9 10 16 VENTILAÇÃO:** Permite a saída do ar aquecido do amplificador.
- 8 INPUT (ENTRADA RCA):** Esta entrada deverá receber o sinal através de um cabo RCA que deverá estar conectado à saída RCA do CD/MP3-Player. Utilize cabos blindados de boa qualidade, próprios para áudio, para evitar a captação de ruídos indesejados. **(2 REAR/8 FRONT)**
(Recomendamos os Cabos RCA com Blindagem Tripla - STETSOM)
- 7 LEVEL (CONTROLE DE NÍVEL):** Controla o nível do sinal de entrada, permitindo uma regulagem adequada a qualquer CD/MP3-Player existente no mercado. Para fins práticos poderá ser regulado da seguinte forma:
a) No CD/MP3-Player, coloque um sinal musical qualquer e posicione o volume em 80% do máximo.
Por exemplo: se o máximo do volume do CD/MP3-player é 45 (100%), ajuste para 36 (80%).
b) No amplificador, a partir do LEVEL no mínimo, aumente gradativamente até perceber o som distorcer.
c) Retorne devagar o LEVEL até que o som não distorça.
- 6 CROSSOVER (CHAVE H.P.F./FLAT/L.P.F.):** Esta chave permite escolher qual tipo de CROSSOVER vai ser usado, pelos canais. Se esta chave estiver na posição (L.P.F); então o filtro ativo será o LOW-PASS. Se a chave estiver na posição (H.P.F); então o filtro ativo será o HIGH-PASS. Na posição FLAT, os canais estarão operando em FULL-RANGE (toda a faixa de áudio). **(4 REAR/6 FRONT)**
- COOLER:** Este ventilador irá funcionar quando o aparelho for acionado. Eles proporcionam o resfriamento do aparelho.
- 15 SAÍDA PARA ALTO-FALANTES:** Cuidado com a polaridade correta das conexões com os alto-falantes e verifique a impedância mínima permitida nesta saída. Utilize cabos de no mínimo **4 mm²**.
- 12 ALIMENTAÇÃO POSITIVA (+):** Conecte o terminal (+) (+BAT) ao pólo positivo da bateria (+12V) com um cabo de no mínimo **13,3mm² (1200.4) / 21mm² (2000.4)**. É extremamente importante que seja utilizado um fusível ou disjuntor de proteção neste cabo a uma distância máxima de 30 cm da bateria. O fusível ou disjuntor deverá ser no mínimo igual ao valor máximo de corrente consumida com sinal musical (**vide tabela de especific. técnicas**).
- 13 REM (ACIONAMENTO REMOTO):** Conecte o terminal REM à saída para antena elétrica do seu CD/MP3-Player. Assim quando ligar seu CD/MP3-Player, o amplificador automaticamente ligará. Um cabo de 0,5 mm² é suficiente.
- 14 CONEXÃO DE TERRA (-):** Utilize a mesma bitola da conexão +BAT. Conecte o cabo no chassi do veículo.
OBS: sempre ligue o fio GND (-) do CD-Player, ou outros aparelhos no mesmo ponto.
- 17 POWER LED (AZUL):** O led indicador acenderá quando o aparelho for acionado pelo sinal remoto vindo do CD/MP3-player.
- 18 PROT LED (VERMELHO):** O Led acenderá nas seguintes situações:
a) Curto-circuito nas saídas de alto-falantes
b) Temperatura acima da permitida.

Instalando os Cabos de Alimentação

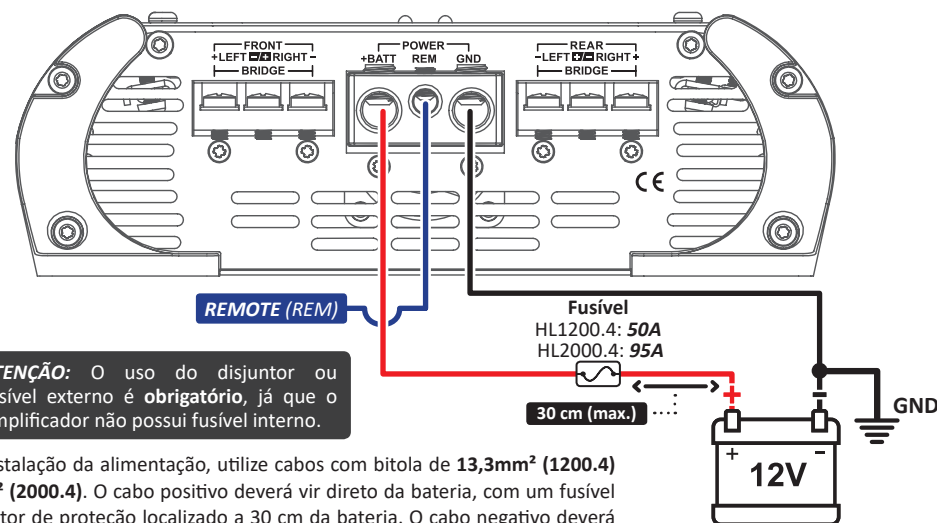

ATENÇÃO: O uso do disjuntor ou fusível externo é obrigatório, já que o amplificador não possui fusível interno.

Para a instalação da alimentação, utilize cabos com bitola de **13,3mm² (1200.4) / 21mm² (2000.4)**. O cabo positivo deverá vir direto da bateria, com um fusível ou disjuntor de proteção localizado a 30 cm da bateria. O cabo negativo deverá ter a mesma bitola do positivo, e parafusado no chassi do veículo, tomando-se o cuidado de evitar tinta e ferrugem que poderão impedir a passagem da corrente elétrica, causando perda de potência e ruídos no som.

USO DE BATERIA AUXILIAR OBRIGATÓRIA.

Instalação da Saída de Alto-Falantes

Os cabos dos alto-falantes deverão ser polarizados (**marcados**) para facilitar a identificação de positivo e negativo. A bitola mínima é de **4mm²**. Mantenha os cabos dos alto-falantes bem isolados. Cuidado com partes metálicas que podem danificar a isolamento dos cabos.

• COM 4 ALTO-FALANTES

HL 1200.4 (1 OHM):

4 x 2 OHMS

HL 1200.4 (2 OHMS):

4 x 1 OHMS

HL 2000.4 (2 OHMS):

4 x 2 OHMS

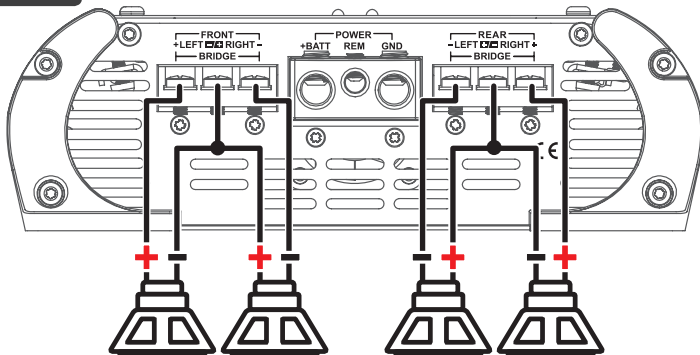

• BRIDGE (WOOFER/SUBWOOFER)

HL 1200.4 (2 OHMS):

2 x 4 OHMS

HL 2000.4 (2 OHMS):

2x 4 OHMS

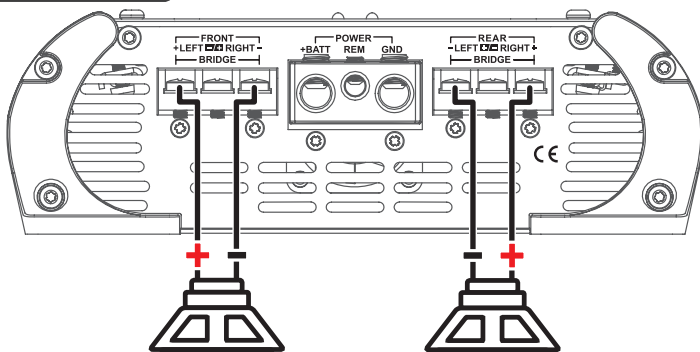

• STEREO + BRIDGE

HL 1200.4 (2 OHMS):

STEREO: 2 x 2 OHMS

BRIDGE: 1 x 4 OHMS

HL 2000.4 (2 OHMS):

STEREO: 2 x 2 OHMS

BRIDGE: 1 x 4 OHMS

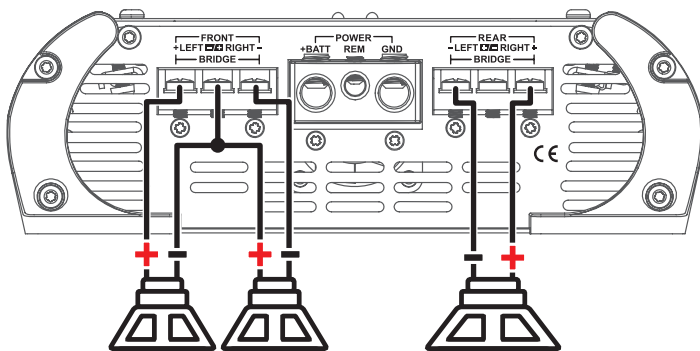

Como Proceder em Caso de Problemas

NÃO LIGA:

- Os cabos não estão conectados corretamente (terminais "+", "BATT", "-", "GND e REM). Assegure-se que todas as conexões têm contato elétrico e mecânico.
- Os fusíveis/disjuntores estão com defeito ou queimados. Efetue a troca, atenção no valor correto dos novos!

Como Proceder em Caso de Problemas

SEM SOM:

- Os cabos dos alto-falantes ou plugs RCA não estão conectados corretamente.
- Verifique se o controle LEVEL não está no mínimo. Verifique os ajustes dos filtros do amplificador.

SEM SOM / LED VERMELHO DE PROTEÇÃO PISCANDO:

- Os alto-falantes ou cabos estão com defeito, deste modo cheque os alto falantes, cabos e conexões.

BAIXA QUALIDADE DO SOM (DISTORÇÕES):

- Os alto-falantes estão sobrecarregados, diminua o nível e refaça o ajuste de nível (vide item "LEVEL (CONTROLE DE NÍVEL)").

GRAVES FRACOS:

- Cabos de falantes (+) e (-) estão trocados, alto falante fora de fase (vide item "INSTALAÇÃO DA SAÍDA DE ALTO FALANTES"). Verifique o ajuste do controle de áudio.

RUÍDO DO MOTOR, BUZINA, PISCA, ETC:

- Utilize cabos supressivo nas velas de ignição.
- Utilize capacitores no alternador, buzina e ignição.
- Passo o cabo blindado de entrada longe de qualquer outro cabo, pois ele é mais sensível a interferências.
- Faça a ligação de alimentação (+12V) separada para o sistema de som. Utilize um fusível/disjuntor a 30 cm da bateria para proteção.
- Faça um bom aterramento do amplificador. Para isto remova a tinta do chassi do veículo no ponto desejado. Parafuse o fio utilizando um terminal terra. Para proteger de oxidação, isole com tinta.
- Não faça loop com terra. Evite utilizar vários terras. Prefira a ligação estrela, com todos os terras partindo de um único ponto.

Especificações Técnicas

	HL 1200.4 / 1 OHM	HL 1200.4 / 2 OHMS	HL 2000.4 / 2 OHMS
Número de Canais:	4	4	4
Potência @ 13.8V - STEREO 1 Ohm (RMS):	4 x 350W	-	-
Potência @ 13.8V - STEREO 2 Ohms (RMS):	4 x 250W	4 x 320W	4 x 580W
Potência @ 13.8V - STEREO 4 Ohms (RMS):	-	4 x 170W	4 x 364W
Potência @ 13.8V - BRIDGE 2 Ohms (RMS):	2 x 700W	-	-
Potência @ 13.8V - BRIDGE 4 Ohms (RMS):	-	2 x 640W	2 x 1160W
Potência @ 12.6V - STEREO 1 Ohm (RMS):	4 x 300W	-	-
Potência @ 12.6V - STEREO 2 Ohms (RMS):	4 x 200W	4 x 300W	4 x 500W
Potência @ 12.6V - STEREO 4 Ohms (RMS):	-	4 x 165W	4 x 290W
Potência @ 12.6V - BRIDGE 2 Ohms (RMS):	2 x 600W	-	-
Potência @ 12.6V - BRIDGE 4 Ohms (RMS):	-	2 x 600W	2 x 1000W
Impedância Mín. de Saída STEREO:	1 OHMS	2 OHMS	2 OHMS
Impedância Mín. de Saída BRIDGE:	2 OHMS	4 OHMS	4 OHMS
Impedância de Entrada:	14K OHMS	14K OHMS	15 KOHms
Sensibilidade Mínima de Entrada:	0,2 V	0,2 V	0,2 V
Distorção Harmônica Total:	> 0,4 % THD	> 0,4 % THD	> 0,4% THD
Relação Sinal Ruído:	> 90 dB	> 90 dB	> 90 db
Resp. Freq. (-3dB) @ 1 Ohm:	10 Hz ~ 26 KHz	10 Hz ~ 26 KHz	19 Hz ~ 26 KHz
Crossover Low Pass:	90 Hz	90 Hz	90 Hz
Crossover High Pass:	90 Hz	90 Hz	90 Hz
Bass Boost:	+12 dB	+12 dB	+12 dB
Tensão de Alimentação:	9 ~ 15 V	9 ~ 15 V	9 ~ 15V
Consumo Musical (12,6V):	57 A	53 A	96 A
Consumo BASS (12,6V):	114 A	106 A	192 A
Dimensões (A x L x C):	66 x 206 x 216 mm	66 x 206 x 216 mm	66 x 206 x 241 mm
Peso:	1,94 Kg	1,95 Kg	2,23 Kg

Eventuais atualizações feitas neste manual serão disponibilizadas para consulta do consumidor gratuitamente no site da marca. Recomenda-se que o manual atualizado seja consultado sempre que necessário.



EU Declaration of Conformity (DoC):

HL1200.4 - 1 OHM/2 OHMS: www.stetsom.com.br/certifications/HL1200_4_stamped_signed.pdf

HL2000.4 - 2 OHMS: www.stetsom.com.br/certifications/HL2000_4_stamped_signed.pdf

The **HL1200.4** and **HL2000.4** has 4 channels divided into front (**FRONT**) and rear (**REAR**) channels with independent controls:

- **Level:** Adjusts the level of the input signal;
- **Crossover:** Lets you choose between **Low-Pass**, **High-Pass** or **Flat (Full-Range)** performances.

Before Installing

Read this manual carefully before installing the amplifier. You must follow the instructions for the product's installation and connections to guarantee optimal performance. If you have any questions, get in touch with us. Before using the amplifier, always follow these guidelines:

- Make sure the appliance is switched off before adding or removing any connections. This prevents possible damage to the equipment connected to the amplifier;
- Keep all cables as far away as possible from the ignition cables, electronic injection modules and starter switch since they may cause noise interference;
- Always use good quality cables and connectors. This guarantees the sound's quality and fidelity;
- To avoid damaging the cables, make sure that they do not touch sharp metal edges.

Important: Use a 50A (HL1200.4) or 95A (HL2000.4) fuse 30 centimeters from the battery as a safety precaution.

General Description

Audio Inputs and Controls

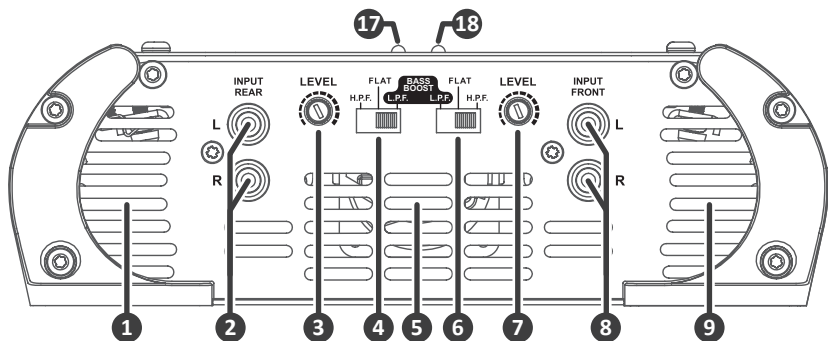

Power and Audio Outputs

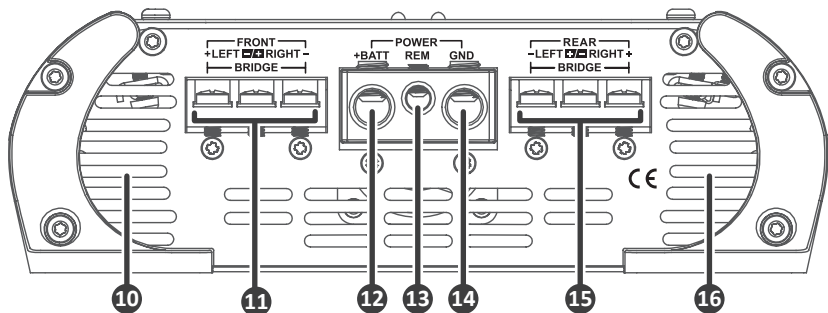

- 1 9 10 16 VENTS:** : Allows warm air to be removed from the amplifier.
- 2 8 INPUT (RCA INPUT):** This input should receive the signal through an RCA cable connected to the output of the CD/MP3 player. Use quality shielded cables that are specifically for audio to avoid interference from unwanted noise sources. **(2 REAR/8 FRONT)**
(We recommend the RCA cables with Triple shielding - STETSOM)

General Description

- 3 7 LEVEL (LEVEL CONTROL):** Controls the level of the input signal, allowing for adequate control of any CD/MP3 player currently on the market. It can be regulated as follows:
 - a) on the CD/MP3 player, play any music signal up to 80% volume
(Ex. If the maximum volume on the player is 45 [100%], adjust it to 36 [80%]).
 - b) on the amplifier, begin at the lowest setting and gradually increase the LEVEL until the sound distorts.
 - c) slowly decrease the LEVEL until the sound is not distorted.
- 4 6 CROSSOVER (SWITCH H.P.F./FLAT/L.P.F.):** This switch allows you to choose what type of CROSSOVER will be used on the channel. If the switch is on (L.P.F), then the active filter is the LOW-PASS. If the switch is on (H.P.F), the active filter is the HIGH PASS. In FLAT position, the channels will be operating in FULL-RANGE. **(4 REAR/FRONT 6)**
- 5 COOLER:** This fan turns on when the device is activated. It cools the device.
- 11 15 SPEAKER OUTPUT:** Be careful to maintain the correct polarity on the connections between the speakers and check the minimum impedance of this output. Use cables with a minimum gauge of **11 AWG**.
- 12 POSITIVE POWER SUPPLY +:** Connect the terminal **+** (+BAT) to the positive terminal of the battery (+12V) with a cable that has a minimum gauge of **6 AWG (1200.4) / 4 AWG (2000.4)**. It is extremely important that a protective fuse or circuit breaker be used on this cable at a distance of 30 cm from the battery. The fuse or circuit breaker should be at least equal to the max current consumption that the amplifier will use as it plays music signals. **(see technical specifications table)**
- 13 REM (REMOTE CONTROL):** Connect the REM terminal to the electric antenna output of the CD/MP3 player. This will turn the amplifier on automatically when you turn on your CD/MP3 player. A cable with a gauge of **20 AWG** is adequate.
- 14 GROUND CONNECTION -:** Use a cable with the same gauge as the +BAT connection. Connect the cable to the chassis of the vehicle.
(Note: always connect the GND wire - of the CD player—or other equipment—to the same ground point.)
- 17 POWER LED (BLUE):** This indicator LED will light up when it is activated by the remote control signal from the CD/MP3 player.
- 18 PROT LED (RED):** This LED will light up for the following reasons:
 - a) Short circuit in the speakers
 - b) Excessive temperature

Installing the Input Cables

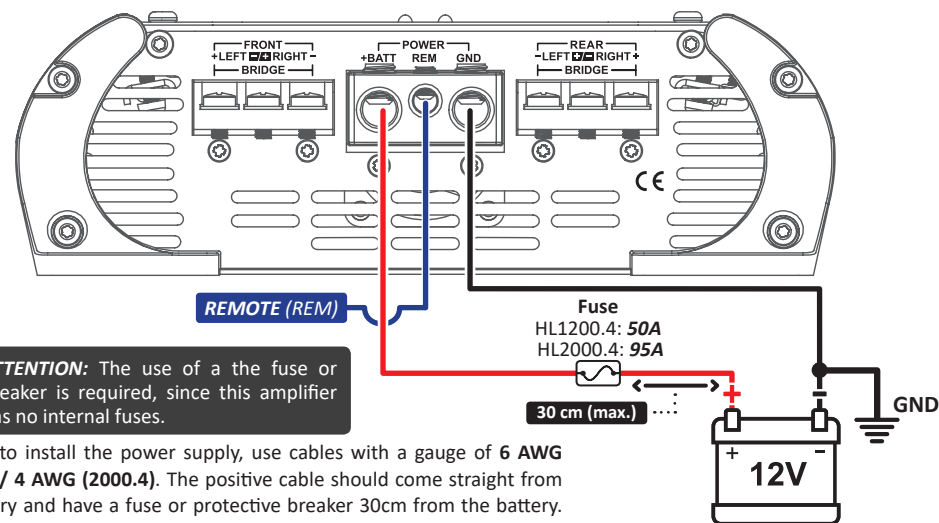

ATTENTION: The use of a the fuse or breaker is required, since this amplifier has no internal fuses.

In order to install the power supply, use cables with a gauge of **6 AWG (1200.4) / 4 AWG (2000.4)**. The positive cable should come straight from the battery and have a fuse or protective breaker 30cm from the battery. The negative cable should have the same gauge as the positive cable and be screwed to the chassis of the vehicle, being careful to avoid paint and rust. These may interfere with the flow of the electrical current and cause loss of power and interference in the sound.

AUXILIARY BATTERY REQUIRED.

Installation of the Speaker Outputs

The speaker cables should be polarized (marked) so that you can easily identify which is positive and which is negative. Minimum gauge is **11 AWG**. Keep the cables well insulated and avoid metal parts as these may damage the insulation.

• WITH 4 SPEAKERS

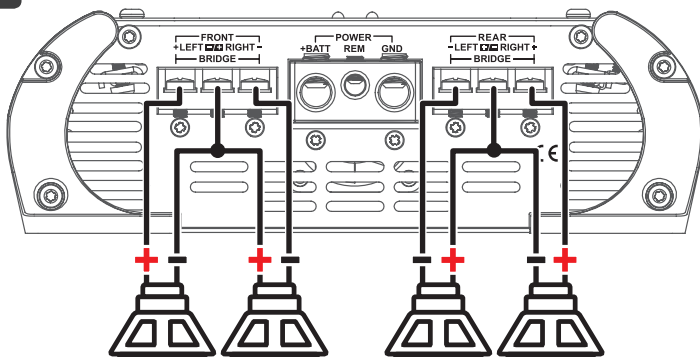

HL 1200.4 (1 OHM):
4 x 2 OHMS
HL 1200.4 (2 OHMS):
4 x 1 OHMS

HL 2000.4 (2 OHMS):
4 x 2 OHMS

• BRIDGE (WOOFER/SUBWOOFER)

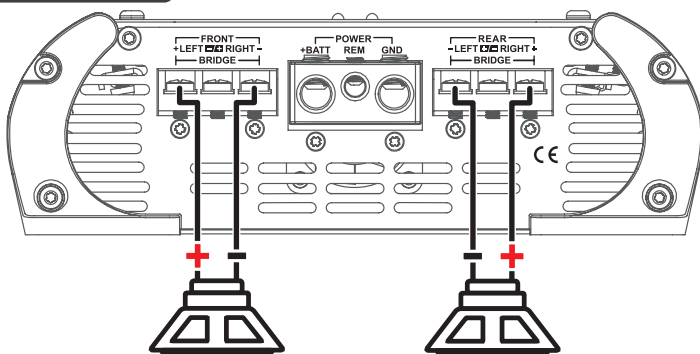

HL 1200.4 (2 OHMS):
2 x 4 OHMS

HL 2000.4 (2 OHMS):
2 x 4 OHMS

• STEREO + BRIDGE

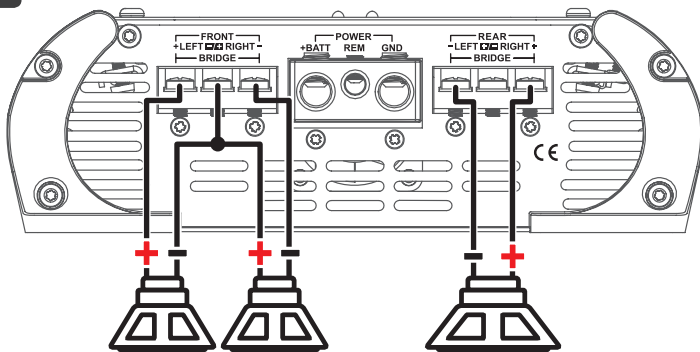

HL 1200.4 (2 OHMS):
STEREO: 2 x 2 OHMS
BRIDGE: 1 x 4 OHMS

HL 2000.4 (2 OHMS):
STEREO: 2 x 2 OHMS
BRIDGE: 1 x 4 OHMS

Troubleshooting

NO POWER

- The power cables are not connected correctly (terminals +BAT, GND and REM). Verify that all the connections have electrical and mechanical contact.
- The fuse/circuit breakers are defective or blown. Replace them, making sure that the replacements are the correct ones!

Troubleshooting

NO SOUND

- The speaker cables or RCA plugs are not connected correctly.
- Check to see if the LEVEL control is on the lowest setting. Check the amplifier filter controls.

NO SOUND. RED ALERT PROT BLINKING:

- The speakers or cables are defective. Check speakers, cables and connections.

POOR SOUND QUALITY (DISTORTIONS):

- The speakers are overloaded. Decrease and readjust the volume level (see entry "LEVEL (LEVEL CONTROL)")

WEAK BASS:

- Speaker cables (+) and (-) are switched or the speaker is out of phase (see entry "INSTALLATION OF THE SPEAKER OUTPUTS").
- Also check audio control adjustment.

ENGINE, HORN, TURN SIGNAL, INTERFERENCE:

- Use suppressing/insulated cables on the spark plugs.
- Use capacitors on the alternator, horn and ignition.
- Run the shielded input cable away from any other cables, as they are particularly prone to interference.
- Install a separate power source (+12V) for the sound system. Use a fuse/circuit breaker 30 centimeters from the battery as a safety precaution.
- Ground the amplifier properly. Remove paint from the chassis at the selected point and connect the wire using a grounded terminal. In order to prevent rust, insulate it with paint. Do not loop the ground. Avoid using multiple grounds. If possible, use a star connection in which all the grounds run from a single point.

Technical Specifications

	HL 1200.4 / 1 OHM	HL 1200.4 / 2 OHMS	HL 2000.4 / 2 OHMS
Channels:	4	4	4
Power @ 14.4V - STEREO 1 Ohm (RMS):	4 x 350W	-	-
Power @ 14.4V - STEREO 2 Ohms (RMS):	4 x 250W	4 x 320W	4 x 580W
Power @ 14.4V - STEREO 4 Ohms (RMS):	-	4 x 170W	4 x 364W
Power @ 14.4V - BRIDGE 2 Ohms (RMS):	2 x 700W	-	-
Power @ 14.4V - BRIDGE 4 Ohms (RMS):	-	2 x 640W	2 x 1160W
Power @ 12.6V - STEREO 1 Ohm (RMS):	4 x 300W	-	-
Power @ 12.6V - STEREO 2 Ohms (RMS):	4 x 200W	4 x 300W	4 x 500W
Power @ 12.6V - STEREO 4 Ohms (RMS):	-	4 x 165W	4 x 290W
Power @ 12.6V - BRIDGE 2 Ohms (RMS):	2 x 600W	-	-
Power @ 12.6V - BRIDGE 4 Ohms (RMS):	-	2 x 600W	2 x 1000W
Min. Output Impedance STEREO:	1 OHMS	2 OHMS	2 OHMS
Min. Output Impedance BRIDGE:	2 OHMS	4 OHMS	4 OHMS
Input Impedance:	14K OHMS	14K OHMS	15 KOHms
Input Sensitivity:	0,2 V	0,2 V	0,2 V
T.H.D:	> 0,4 % THD	> 0,4 % THD	> 0,4% THD
Signal to Noise Ratio:	> 90 dB	> 90 dB	> 90 db
Freq. Resp. (-3dB) @ 1 Ohm:	10 Hz ~ 26 KHz	10 Hz ~ 26 KHz	19 Hz ~ 26 KHz
Crossover Low Pass:	90 Hz	90 Hz	90 Hz
Crossover High Pass:	90 Hz	90 Hz	90 Hz
Bass Boost:	+12 dB	+12 dB	+12 dB
Power Supply:	9 ~ 15 V	9 ~ 15 V	9 ~ 15V
Consumption Music (12,6V):	57 A	53 A	96 A
Consumption BASS (12,6V):	114 A	106 A	192 A
Dimensions (H x W x L):	66 x 206 x 216 mm	66 x 206 x 216 mm	66 x 206 x 241 mm
Weight:	1.94 Kg	1.95 Kg	2.23 Kg

Any updates made in this manual will be available for consumers to consult without any charge on the brand's site. It is recommended that the updated manual be consulted whenever necessary.

EU Declaration of Conformity (DoC):
 HL1200.4 - 1 OHM/2 OHMS: www.stetsom.com.br/certifications/HL1200_4_stamped_signed.pdf
 HL2000.4 - 2 OHMS: www.stetsom.com.br/certifications/HL2000_4_stamped_signed.pdf

El **HL1200.4** y **HL2000.4** ofrece 4 canales dividido en canales frontales (**FRONT**) y traseros (**REAR**) con recursos independientes:

- **Nivel:** Permite ajustar el nivel de la señal de entrada;
- **Crossover:** permite elegir entre actuaciones **Low-Pass**, **High-Pass** o **Flat (Full-Range)**.

Tener Atención

Lea este manual cuidadosamente antes de instalar el amplificador. Las instrucciones de montaje y las conexiones se deben seguir para un mejor uso del producto. Si es necesario, consulte nuestra fábrica. Antes del uso, es necesario tener atención a algunas informaciones:

- Asegúrese de que el aparato esté apagado antes de realizar o quitar cualquier conexión. Esto impide posibles daños a los aparatos conectados el amplificador;
- Distribuir todos los cables lo más lejos posible de los cables de encendido, módulos de inyección electrónica y llave de arranque, ya que pueden generar interferencias en el sonido;
- Utilice siempre cables y conectores de buena calidad. Esto garantiza calidad y fidelidad sonora;
- Para no dañar los cables, tenga cuidado de no pasar a través de bordes metálicos puntiagudos.

Importante: Utilice un fusible de 50A (HL1200.4) o 95A (HL2000.4) a 30cm de la batería para protección.

Descripción General

Entradas y Controles de Audio

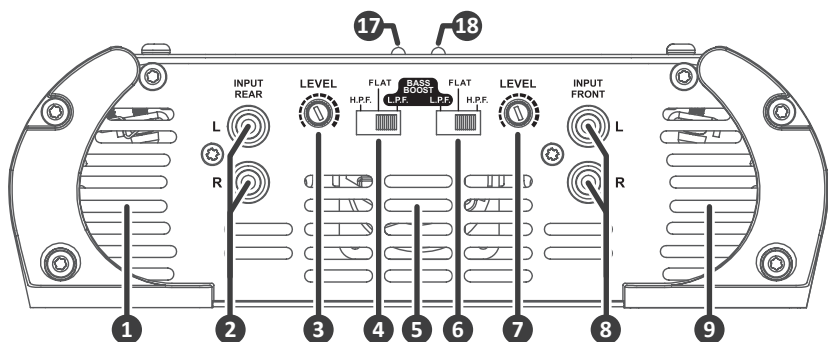

Alimentación y Salidas de Audio

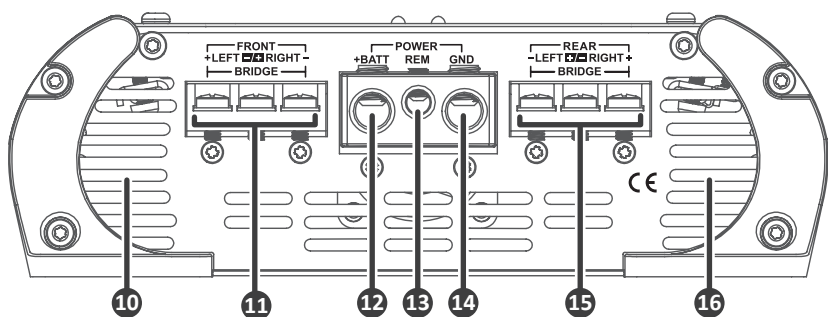

- 1 9 10 16 **VENTILACIÓN:** Permite la salida de aire caliente del amplificador.
- 2 8 **INPUT (ENTRADA RCA):** Esta entrada deberá recibir la señal a través de un cable RCA que deberá conectarse a la salida RCA del aparato de CD/MP3-player. Utilice cables blindados de buena calidad, apropiados para audio, para evitar captación de ruidos indeseables. (2 REAR/8 FRONT) (Se recomienda usar los cables RCA con Blindaje Triple – STETSOM)

Descripción General

- 3 7 **LEVEL (CONTROL DE NIVEL):** Controla el nivel de la señal de entrada, permite regular adecuadamente a cualquier CD/MP3-player del mercado. Se podrá regular de la siguiente manera:
 - a) En el CD/MP3-player, ponga una música cualquiera y posicione el volumen a 80% al máximo. *Ejemplo, si el máximo es el volumen 45 (100%), ajústelo para 36 (80%)*
 - b) En el amplificador, a partir del NIVEL al mínimo, aumente gradualmente hasta la led de clipping quedarse intermitente.
 - c) Vuelva despacio el NIVEL hasta que se apague la led completamente.
- 4 6 **CROSSOVER (LLAVE H.P.F./FLAT/L.P.F.):** Esta llave permite elegir qué tipo de CROSSOVER va a ser utilizado por los canales. Si esta llave está en la posición (L.P.F); entonces el filtro activo será el LOW-PASS. Si la llave está en la posición (H.P.F); entonces el filtro activo será el HIGH-PASS. En la posición FLAT, los canales estarán operando en FULL-RANGE (toda la pista de audio). (4 REAR/6 FRONT)
- 5 **COOLER/VENTILADOR:** Este ventilador funcionará cuando el aparato sea accionado. Ellos promueven el resfriamiento del aparato.
- 11 15 **SALIDA PARA ALTAVOCES:** Esta salida es MONO. Atención con la polaridad correcta de las conexiones con los altavoces y verifique la impedancia mínima permitida en esta salida. Utilice cables de un mínimo 4 mm².
- 12 **ENERGÍA POSITIVA +:** Conecte el terminal + (+ BAT) al polo positivo de la batería (+12V) con un cable de un mínimo 13,3mm² (1200.4) / 21mm² (2000.4). Es extremadamente importante que se utilice un fusible o disyuntor de protección en este cable a una distancia mínima de 30cm de la batería. El fusible o disyuntor deberá ser al mínimo igual al valor máximo de la corriente consumida con señal musical. (Ver tabla de especificaciones técnicas).
- 13 **REM (ACCIONAMIENTO REMOTO):** Conecte el terminal REM a la salida para la antena eléctrica de su CD/MP3-playes. Al hacerlo, el amplificador se encenderá automáticamente. Cable de 0,5mm² será suficiente.
- 14 **CONEXIÓN TIERRA -:** Utilice el mismo ancho de conexión + BAT. Conéctelo al chasis del vehículo. **ATENCIÓN: Siempre conecte el hilo GND - del CD-MP3-Player u otros aparatos al mismo punto.**
- 17 **POWER LED (AZUL):** La LED indicadora encenderá cuando el aparato sea accionado por la señal remota proveniente del CD/MP3-player.
- 18 **PROT LED (ROJA):** La LED encenderá en las siguientes situaciones.
 - a) Curto-circuito en las salidas de altavoces;
 - b) Temperatura superior a la permitida;

Instalación de Cables de Entrada

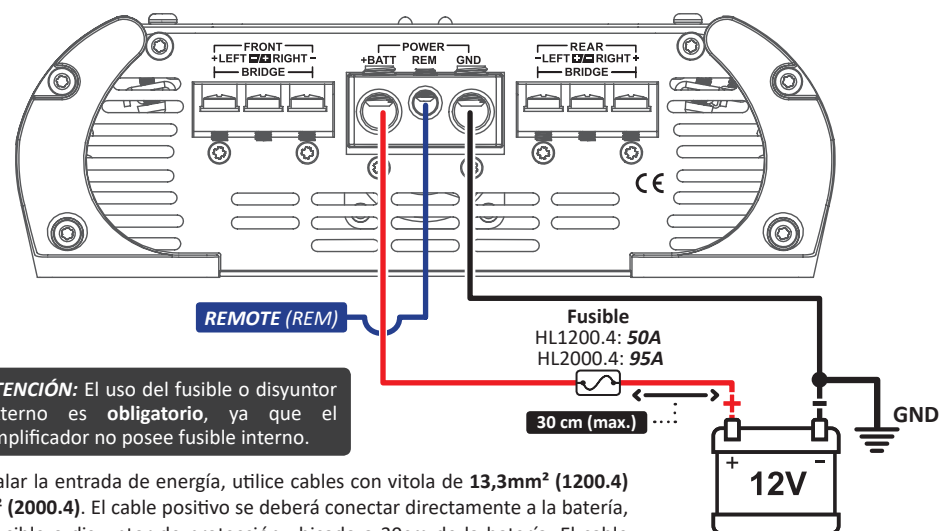

ATENCIÓN: El uso del fusible externo es obligatorio, ya que el amplificador no posee fusible interno.

Para instalar la entrada de energía, utilice cables con vitola de 13,3mm² (1200.4) / 21mm² (2000.4). El cable positivo se deberá conectar directamente a la batería, con un fusible o disyuntor de protección ubicado a 30cm de la batería. El cable negativo deberá tener la misma vitola del positivo, sostenido por tornillo en el chasis del vehículo, atendando para evitar herrumbre que podrá impedir el pasaje de corriente eléctrica, ocasionando pérdida de potencia y ruidos en el sonido.

USO DE LA BATERÍA AUXILIAR OBLIGATORIA.

Instalación de la Salida de Altavoces

Los cables de altavoces deberán estar polarizados (debidamente señalados) para facilitar la identificación de positivo y negativo. La vitola mínima es de 4mm². Mantenga los cables de los altavoces bien aislados. Cuidado con las partes metálicas que puedan dañar el aislamiento de los cables.

• CON 4 ALTAVOCES

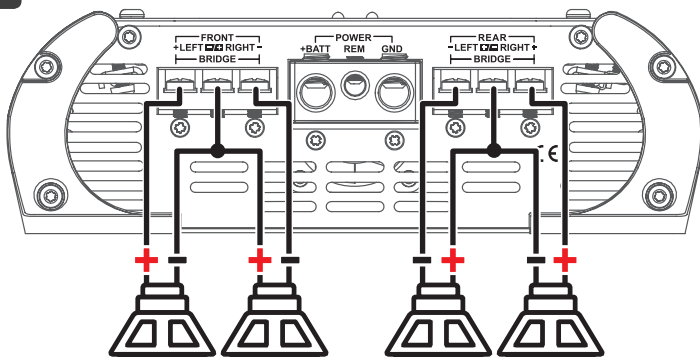

HL 1200.4 (1 OHM):
4 x 2 OHMS

HL 1200.4 (2 OHMS):
4 x 1 OHMS

HL 2000.4 (2 OHMS):
4 x 2 OHMS

• BRIDGE (WOOFER/SUBWOOFER)

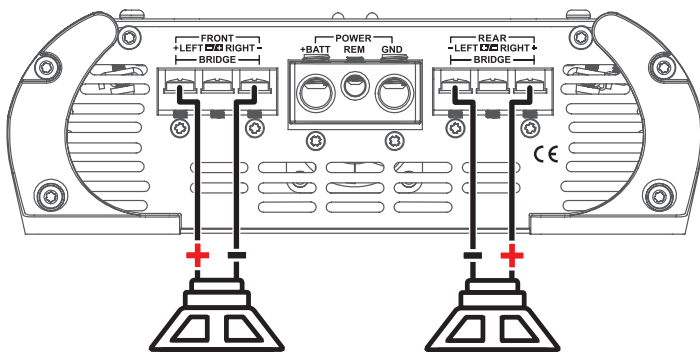

HL 1200.4 (2 OHMS):
2 x 4 OHMS

HL 2000.4 (2 OHMS):
2x 4 OHMS

• STEREO + BRIDGE

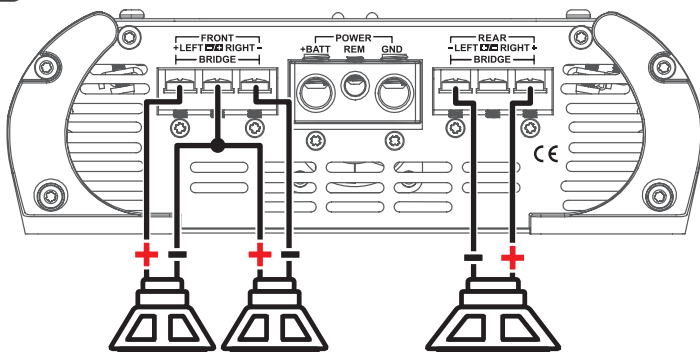

HL 1200.4 (2 OHMS):
STEREO: 2 x 2 OHMS
BRIDGE: 1 x 4 OHMS

HL 2000.4 (2 OHMS):
STEREO: 2 x 2 OHMS
BRIDGE: 1 x 4 OHMS

Solución de Problemas

NO ENCIENDE:

- Los cables no están conectados correctamente.
- Los fusibles/ disyuntores están con defecto o quemados. Cámbielos y jojo a los nuevos valores!

Solución de Problemas

NO HAY SONIDO:

- Los cables de altavoces o conectores RCA no están correctamente enchufados.
- Verifique si el control de NIVEL no está al mínimo. Verifique los ajustes de filtros del amplificador.

NO HAY SONIDO O LED ROJA DE PROTECCIÓN INTERMITENTE:

- Los altavoces o cables están con defecto, así que verifique los altavoces, cables y conectores.

MALA CALIDAD DE SONIDO (DISTORSIONES):

- Los altavoces están sobrecargados, disminuya el nivel y rehaga el ajuste del nivel (ver ítem "LEVEL (CONTROL DE NIVEL)")

GRAVES DÉBILES:

- Cabos de altavoces (+) y (-) están invertidos, altavoz en la fase equivocada. (ver ítem "INSTALACIÓN DE LA SALIDA DE ALTAVOCES").

- Verifique el ajuste del control BASS. (6)

RUIDO DE MOTOR, BOCINA, LUCES, ETC:

- Utilice cables supresores en las velas e ignición.
- Utilice condensadoras en el alternador, bocina e ignición.
- Pase el cable blindado de entrada lejos de cualquier otro cable, ya que es el más sensible a interferencias.
- Haga la conexión de alimentación (+12V) alejada del sistema de sonido. Utilice un fusible/disyuntor a 30cm de la batería por precaución.
- Haga un buen aterramiento del amplificador. Para eso, remueva la tinta del chasis del vehículo en el punto deseado. Ponga un tornillo en el hilo utilizando un terminal de aterramiento. Para proteger de la oxidación, aisle con tinta.
- No haga emendas en el cable tierra. Evite utilizar varios cables tierra. Prefiera un conector apropiado con todos los cables con una salida única.

Especificaciones Tecnicas

	HL 1200.4 / 1 OHM	HL 1200.4 / 2 OHMS	HL 2000.4 / 2 OHMS
Número de Canales:	4	4	4
Potencia @ 13.8V - STEREO 1 Ohm (RMS):	4 x 350W	-	-
Potencia @ 13.8V - STEREO 2 Ohms (RMS):	4 x 250W	4 x 320W	4 x 580W
Potencia @ 13.8V - STEREO 4 Ohms (RMS):	-	4 x 170W	4 x 364W
Potencia @ 13.8V - BRIDGE 2 Ohms (RMS):	2 x 700W	-	-
Potencia @ 13.8V - BRIDGE 4 Ohms (RMS):	-	2 x 640W	2 x 1160W
Potencia @ 12.6V - STEREO 1 Ohm (RMS):	4 x 300W	-	-
Potencia @ 12.6V - STEREO 2 Ohms (RMS):	4 x 200W	4 x 300W	4 x 500W
Potencia @ 12.6V - STEREO 4 Ohms (RMS):	-	4 x 165W	4 x 290W
Potencia @ 12.6V - BRIDGE 2 Ohms (RMS):	2 x 600W	-	-
Potencia @ 12.6V - BRIDGE 4 Ohms (RMS):	-	2 x 600W	2 x 1000W
Impedancia Mín. de Salida STEREO:	1 OHMS	2 OHMS	2 OHMS
Impedancia Mín. de Salida BRIDGE:	2 OHMS	4 OHMS	4 OHMS
Impedancia de Entrada:	14K OHMS	14K OHMS	15 KOHms
Sensibilidad Mín. de Entrada:	0,2 V	0,2 V	0,2 V
Distorsión Armónica:	> 0,4 % THD	> 0,4 % THD	> 0,4% THD
Nivel de Señal/Ruido	> 90 dB	> 90 dB	> 90 db
Respuesta de Frecuencia(-3dB) @ 1 Ohm:	10 Hz ~ 26 KHz	10 Hz ~ 26 KHz	19 Hz ~ 26 KHz
Crossover Low Pass:	90 Hz	90 Hz	90 Hz
Crossover High Pass:	90 Hz	90 Hz	90 Hz
Bass Boost:	+12 dB	+12 dB	+12 dB
Voltaje de Operación:	9 ~ 15 V	9 ~ 15 V	9 ~ 15V
Consumo Musical (12,6V):	57 A	53 A	96 A
Consumo BASS (12,6V):	114 A	106 A	192 A
Dimensiones (Alt x Anc x Lar):	66 x 206 x 216 mm	66 x 206 x 216 mm	66 x 206 x 241 mm
Peso:	1,94 Kg	1,95 Kg	2,23 Kg

Las eventuales actualizaciones realizadas en este manual estarán disponibles para consulta del consumidor de forma gratuita en el sitio de la marca. Se recomienda que el manual actualizado sea consultado cuando sea necesario.



EU Declaration of Conformity (DoC):

HL1200.4 - 1 OHM/2 OHMS: www.stetsom.com.br/certifications/HL1200_4_stamped_signed.pdf

HL2000.4 - 2 OHMS: www.stetsom.com.br/certifications/HL2000_4_stamped_signed.pdf

L'**HL1200.4** e **HL2000.4** offrono 4 canali come canali frontali (**FRONT**) e posteriori (**REAR**) con funzioni indipendenti.

- Livello: regola il livello del segnale di ingresso;
- Crossover: consente di scegliere tra prestazioni **Low-Pass**, **High-Pass** o **Flat (Full-Range)**.

Prima di Installare

Leggere attentamente questo manuale prima di installare l'amplificatore. Le istruzioni di montaggio e le connessioni devono essere seguite per il miglior utilizzo del prodotto. Se necessario, consultare la nostra fabbrica. Prima di utilizzare, è necessario prestare attenzione ad alcune informazioni:

- Assicurarsi che l'amplificatore sia spento prima di effettuare o rimuovere qualsiasi connessione. Ciò impedisce possibili danni agli altoparlanti collegati allo stesso modo;
- Distribuire tutti i cavi il più lontano possibile dai cavi di accensione, dai moduli di iniezione elettronica e dal motorino di avviamento, poiché potrebbero causare interferenze di rumore;
- Utilizzare sempre cavi e connettori di buona qualità. Questo garantisce qualità e sana fedeltà;
- Per evitare di danneggiare i cavi, fare attenzione a non passare attraverso bordi metallici affilati.

Importante: utilizzare un fusibile o un interruttore da 50A (HL1200.4) o 95A (HL2000.4) a 30 cm dalla batteria per la protezione.

Descrizione Generale

Ingressi e Controlli audio

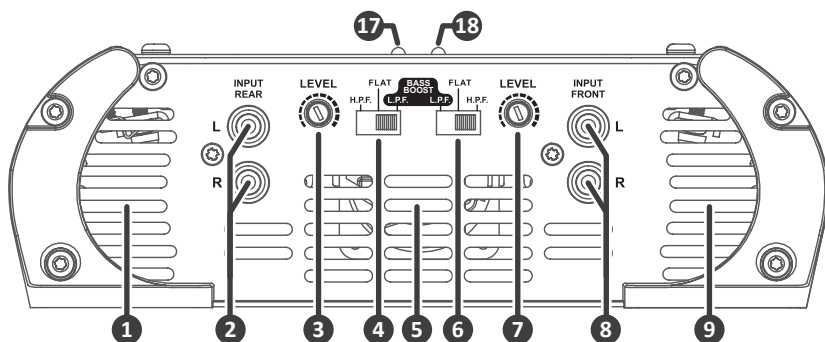

Alimentazione e Uscita audio

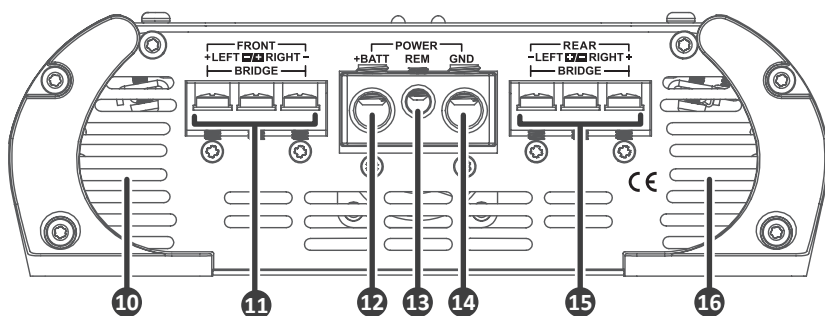

1 9 10 16 **VENTOLE:** Permettono la dispersione di aria calda dall'amplificatore.

2 8 **INPUT (INGRESSO RCA):** Questo ingresso dovrebbe ricevere il segnale attraverso un cavo RCA collegato all'uscita del lettore CD/MP3. Usare cavi schermati di qualità, specificatamente realizzati per l'audio, per evitare interferenze da fonti di rumore indesiderate. (**2 REAR/8 FRONT**)
(Raccomandiamo i cavi RCA con tripla schermatura - STETSOM)

Descrizione Generale

- 3 7** **LEVEL (CONTROLLO DI LIVELLO):** Gestisce il livello di ingresso del segnale, permettendo il controllo appropriato di qualsiasi lettore CD/MP3 presente oggi sul mercato. Può essere regolato come segue:
- Sul lettore CD/MP3, eseguire qualsiasi segnale musicale fino all'80% di volume.
(Per esempio, se il volume massimo nel lettore è 45 [100%], correggerlo a 36 [80%]).
 - Sull'amplificatore, iniziare al livello più basso, incrementando gradualmente fino a quando il LED inizia a lampeggiare.
 - Abbassare gradualmente il livello fino a quando il LED non si spegne.
- 4 6** **CROSSOVER (INTERRUTTORE H.P.F./FLAT/L.P.F.):** Questo tasto ti consente di scegliere quale tipo di CROSSOVER verrà utilizzato dai canali. Se questo interruttore è in posizione (L.P.F.); allora il filtro attivo sarà il LOW-PASS. Se l'interruttore è in posizione (H.P.F.); allora il filtro attivo sarà il HIGH-PASS. Nella posizione FLAT, i canali funzioneranno in FULL-RANGE (l'intera traccia audio). (**4 REAR/6 FRONT**)
- 5** **RAFFREDDATORE:** Questa ventola si attiva quando il dispositivo è in funzione provvedendo al suo raffreddamento.
- 11 15** **USCITA ALTOPARLANTI:** È un'uscita MONO, assicurarsi quindi di mantenere la corretta polarità dei collegamenti tra gli altoparlanti e controllare l'impedenza minima. Utilizzare cavi con una misura minima di **11 AWG**.
- 12** **+BAT +:** Collegare il terminale + (+BAT) al terminale positivo della batteria (+12V) con una misura minima di **6 AWG (1200.4) / 4 AWG (2000.4)**. È estremamente importante che un fusibile di protezione o un interruttore vengano usati per questo cavo a una distanza di 30 cm dalla batteria. Il fusibile o l'interruttore dovrebbero, al minimo, eguagliare il valore di massimo consumo di corrente causato dall'esecuzione di segnali musicali (consultare la tabella di specifiche tecniche).
- 13** **REM (CONTROLLO REMOTO):** Collegare il terminale Remoto all'uscita dell'antenna elettrico del lettore CD/MP3. Ciò permetterà di accendere automaticamente l'amplificatore quando si attiva il lettore CD/MP3. È consigliato un cavo con una misura di **20 AWG**.
- 14** **COLLEGAMENTO A TERRA -:** Utilizza lo stesso indicatore della connessione + BAT. Collegare il cavo allo chassis del veicolo. (*Nota: collegare sempre il cavo GND - del lettore CD o di altre apparecchiature allo stesso punto di terra.*)
- 17** **LED DI ACCENSIONE (BLU):** Questo LED si illuminerà quando viene attivato il segnale di controllo remoto dal lettore CD/MP3.
- 18** **LED PROTEZIONE (ROSSO):** Questo LED si illuminerà per le seguenti ragioni. (**consulta la tabella diagnostica**):
- Corto-circuito negli altoparlanti
 - Basso voltaggio batteria

Installazione Dei Cavi Di Ingresso

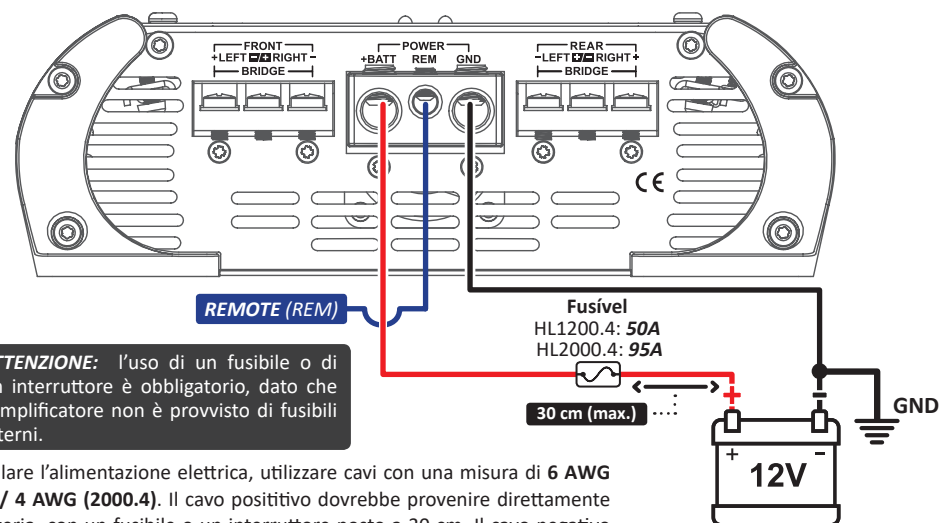

ATTENZIONE: l'uso di un fusibile o di un interruttore è obbligatorio, dato che l'amplificatore non è provvisto di fusibili interni.

Per installare l'alimentazione elettrica, utilizzare cavi con una misura di **6 AWG (1200.4) / 4 AWG (2000.4)**. Il cavo positivo dovrebbe provenire direttamente dalla batteria, con un fusibile o un interruttore posto a 30 cm. Il cavo negativo dovrebbe avere la stessa misura del positivo ed essere avvitato allo chassis del veicolo, avendo cautela di evitare pittura e polvere, che possono interferire con il flusso di corrente elettrica causando perdita di potenza e interferenza nel suono.

USO DELLA BATTERIA AUSILIARIO OBBLIGATORIO.

I cavi degli altoparlanti dovrebbero essere polarizzati in modo da identificare facilmente il positivo e il negativo. La misura minima è di **11 AWG**. Mantenere i cavi ben isolati ed evitare parti in metallo che potrebbero danneggiare l'insonorizzazione.

• CON 4 ALTOPARLANTI

HL 1200.4 (1 OHM):
4 x 2 OHMS
HL 1200.4 (2 OHMS):
4 x 1 OHMS

HL 2000.4 (2 OHMS):
4 x 2 OHMS

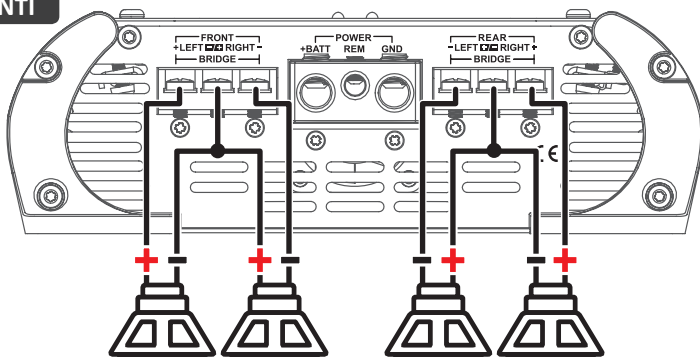

• BRIDGE (WOOFER/SUBWOOFER)

HL 1200.4 (2 OHMS):
2 x 4 OHMS

HL 2000.4 (2 OHMS):
2 x 4 OHMS

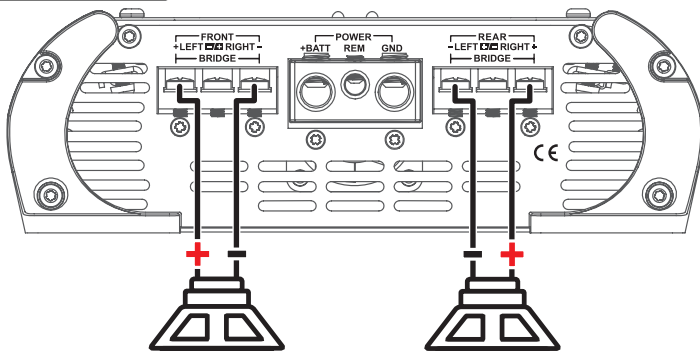

• STEREO + BRIDGE

HL 1200.4 (2 OHMS):
STEREO: 2 x 2 OHMS
BRIDGE: 1 x 4 OHMS

HL 2000.4 (2 OHMS):
STEREO: 2 x 2 OHMS
BRIDGE: 1 x 4 OHMS

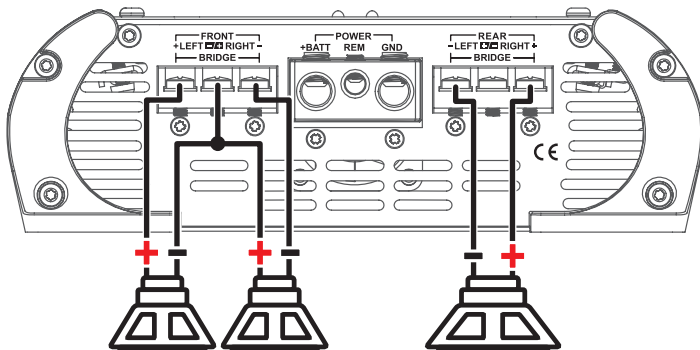

Risoluzione dei Problemi

ALIMENTAZIONE ASSENTE:

I cavi di alimentazione non sono collegati correttamente (terminali +BAT, GND e REM). Verificare che tutte le connessioni abbiano contatti elettrici e meccanici. I fusibili/interruttore di circuito sono difettosi o bruciati: sostituirli, assicurandosi di farlo nel modo corretto.

Risoluzione dei Problemi

SUONO ASSENTE:

- I cavi degli altoparlanti o i connettori RCA non sono collegati correttamente.
- Verificare che il controllo di livello sia alle impostazioni più basse. Verificare i controlli filtro dell'amplificatore.

SUONO ASSENTE, LA SPIA ROSSA LAMPEGGIA:

- Gli altoparlanti o i relativi cavi sono difettosi: verificarne il corretto funzionamento.

SUONO DI SCARSA QUALITÀ (DISTORSIONI):

- Gli altoparlanti sono sovraccaricati. Abbassare e regolare il livello di volume (consultare, "CONTROLLO DI LIVELLO").

BASSI DEBOLI:

- I cavi degli altoparlanti (+) e (-) sono invertiti o l'altoparlante è fuori fase (vedere l'articolo: "INSTALLARE ALTOPARLANTI IN USCITA"). Verificare inoltre la regolazione dei audio.

INTERFERENZE DI SEGNALE DOVUTE A CLACSON o MOTORE:

- Usare cavi schermati sulle candele di accensione.
- Usare condensatori su alternatore, clacson e sistema di accensione.
- Posizionare il cavo d'ingresso schermato a distanza da altri cavi, in quanto sono particolarmente predisposti a interferenze.
- Installare una fonte d'alimentazione separata (+12V) per il sistema sonoro. Come migliore precauzione, utilizzare un fusibile/interruttore posizionato a 30 centimetri rispetto la batteria.
- Collegare appropriamente l'amplificatore a massa. Rimuovere la vernice dallo chassis del punto selezionato e collegare il cavo utilizzando un terminale a terra. Isolare con la vernice in modo da prevenire possibili ossidazioni. Evitare loop di massa e connessioni multiple. Se possibile, creare una connessione a stella in cui le masse si congiungano in un singolo punto.

Specifiche Tecniche

	HL 1200.4 / 1 OHM	HL 1200.4 / 2 OHMS	HL 2000.4 / 2 OHMS
Numero di canali:	4	4	4
Potenza @ 13.8V - STEREO 1 Ohm (RMS):	4 x 350W	-	-
Potenza @ 13.8V - STEREO 2 Ohms (RMS):	4 x 250W	4 x 320W	4 x 580W
Potenza @ 13.8V - STEREO 4 Ohms (RMS):	-	4 x 170W	4 x 364W
Potenza @ 13.8V - BRIDGE 2 Ohms (RMS):	2 x 700W	-	-
Potenza @ 13.8V - BRIDGE 4 Ohms (RMS):	-	2 x 640W	2 x 1160W
Potenza @ 12.6V - STEREO 1 Ohm (RMS):	4 x 300W	-	-
Potenza @ 12.6V - STEREO 2 Ohms (RMS):	4 x 200W	4 x 300W	4 x 500W
Potenza @ 12.6V - STEREO 4 Ohms (RMS):	-	4 x 165W	4 x 290W
Potenza @ 12.6V - BRIDGE 2 Ohms (RMS):	2 x 600W	-	-
Potenza @ 12.6V - BRIDGE 4 Ohms (RMS):	-	2 x 600W	2 x 1000W
Impedenza Min. Uscita: STEREO:	1 OHMS	2 OHMS	2 OHMS
Impedenza Min. Uscita: BRIDGE:	2 OHMS	4 OHMS	4 OHMS
Impedenza d'ingresso:	14K OHMS	14K OHMS	15 KOHms
Sensibilità d'ingresso:	0,2 V	0,2 V	0,2 V
Totale Distorsione Armonica:	> 0,4 % THD	> 0,4 % THD	> 0,4% THD
Rapporto Segnale - Disturbo:	> 90 dB	> 90 dB	> 90 db
Freq. Gamma (-3dB) @ 1 Ohm:	10 Hz ~ 26 KHz	10 Hz ~ 26 KHz	19 Hz ~ 26 KHz
Crossover Low Pass:	90 Hz	90 Hz	90 Hz
Crossover High Pass:	90 Hz	90 Hz	90 Hz
Bass Boost:	+12 dB	+12 dB	+12 dB
Tensione di Alimentazione:	9 ~ 15 V	9 ~ 15 V	9 ~ 15V
Assorbimento Musicale (12,6V):	57 A	53 A	96 A
Assorbimento BASS (12,6V):	114 A	106 A	192 A
Dimensioni (Alt x Larg x Lung):	66 x 206 x 216 mm	66 x 206 x 216 mm	66 x 206 x 241 mm
Peso:	1,94 Kg	1,95 Kg	2,23 Kg

Tutti gli aggiornamenti effettuati in questo manuale saranno disponibili per la consultazione gratuita dei consumatori sul sito del marchio. Si raccomanda di consultare il manuale aggiornato ogni volta che è necessario.



EU Declaration of Conformity (DoC):

HL1200.4 - 1 OHM/2 OHMS: www.stetsom.com.br/certifications/HL1200_4_stamped_signed.pdf

HL2000.4 - 2 OHMS: www.stetsom.com.br/certifications/HL2000_4_stamped_signed.pdf

A **STETSOM**, através da sua rede de Assistência Técnica Autorizada, garante ao comprador dos produtos serviço de Assistência Técnica sem custo de substituição dos componentes ou partes, bem como mão-de-obra necessária para reparos de eventuais defeitos devidamente constatados como sendo de fabricação. Os reparos serão promovidos pela Assistência Técnica Autorizada especialmente designada pela **STETSOM**.

CONSULTE A RELAÇÃO DE POSTOS AUTORIZADOS NO SITE: www.stetsom.com.br/pt/assistencias-tecnica
Caso não localize assistência técnica em sua cidade, entre em contato conosco: **SAC 3003-1900 ou 18 2104-9412**

CONDIÇÕES DE PRAZO DA GARANTIA:

A nossa garantia é de **1 (um)** ano contra defeitos de fabricação. A sua validade é iniciada a partir da data da Venda ao Consumidor FINAL. Para fazer uso dos benefícios desta garantia, é necessária a apresentação de um dos documentos: **NOTA DE VENDA** ao Consumidor Final, **GARANTIA ESTENDIDA** ou o **CERTIFICADO DE GARANTIA** devidamente preenchido.

GARANTIA ESTENDIDA:

Acesse o site: www.stetsom.com.br/garantiaestendida e registre sua compra com a **CHAVE DO PRODUTO**. (Chave do produto está na etiqueta do produto acima do número de série. Exemplo: **SQS 12255P145785**).

CASOS EM QUE SE PERDE A GARANTIA:

1. Após 1 ano da emissão da nota fiscal de venda ao consumidor ou 1 ano do preenchimento do certificado de garantia (datado e carimbado pelo lojista ou instalador) ou 1 ano da data de fabricação.
2. Violação dos selos de garantia, alteração ou remoção do número de série ou lote do produto.
3. Se o produto sofrer mau uso, descuidos causados por acidente como: Água, Fogo, Queda, instalado em condições adversas as orientações contidas no manual de instalação que acompanha o produto.
4. Danos e alterações no circuito ou adaptação de peças não originais.
5. Utilizar instalação fora das especificações técnicas do manual.

DÚVIDAS E ORIENTAÇÕES:

A **STETSOM** oferece um serviço de atendimento ao consumidor (SAC) para esclarecer dúvidas e orientações sobre os produtos e serviços. Entre em contato conosco através dos canais:

Telefone: **3003-1900** (Custo de uma ligação local). E-mail: suporte@stetsom.com.br - Site: www.stetsom.com.br

ATENÇÃO: OUVIR MÚSICA ACIMA DE 85 DECIBÉIS PODE CAUSAR DANOS AO SISTEMA AUDITIVO / Lei Federal nº 11.291/06

Warranty Information

STETSOM, through its network of Authorized Technical Assistance Providers, guarantees technical assistance to the purchaser of their products. The repairs of any defects duly established as being of the manufacturer will be done without cost for replacement components or parts and repair labor. The repairs will be done by the Authorized Technical Assistance Provider specially designated by **STETSOM**.

CONSULT THE LIST OF AUTHORIZED TECHNICAL ASSISTANCE PROVIDERS ON OUR WEBSITE: :
www.stetsom.com.br/en/assistencias-tecnica

If you do not locate technical assistance in your city, please contact us at: **USA 786 265 1960 or BR +55 18 2104-9412**

WARRANTY TERM CONDITIONS:

Our warranty is **1 (one)** year against manufacturing defects. Its validity starts on the date of the Sale to the FINAL Consumer.

To make use of the benefits of this warranty, you must present one of the following documents: the Final Consumer's **SALE NOTE** or this completed **CERTIFICATE**.

CASES THAT VOID THE WARRANTY:

1. 1 year after the issuance of the invoice of sale to the consumer or 1 year of completing certificate of warranty (dated and stamped by the retailer or installer) or 1 year from date of manufacture.
2. Violation of seals, alteration or removal of the product's serial or lot number.
3. If the product suffers misuse, careless accidents involving: Water, Fire or Fall, or is installed in conditions contrary to the guidelines contained in the installation manual that accompanies the product.
4. Damages and changes in the circuit or adaptation of non-original parts.
5. If you use installation techniques contrary to those given in the manual.

QUESTIONS AND ADVICE:

STETSOM offers Customer Services to answer questions and give advice about their products and services.

Please contact us through the channels: Phone: **USA 786 265 1960** cost of a local call.

E-mail: suporte@stetsom.com.br - Site: www.stetsom.com

STETSOM, a través de su red de Asistencia Técnica Autorizada, garantiza al comprador de los productos, el servicio de Asistencia Técnica sin costos de sustitución de los componentes o piezas, así como mano obrera necesaria para arreglos de eventuales defectos debidamente constatados como siendo desde su fabricación. Los arreglos se harán por la Asistencia Técnica Autorizada, especialmente designada por **STETSOM**.

CONSULTE LA RELACIÓN DE AUTORIZADOS EN EL SITIO: www.stetsom.com.br/es/assistencias-tecnica
Si no hay asistencia para tu ciudad, contáctanos **SAC +55 18 2104-9412**

CONDICIONES DE PLAZOS PARA GARANTÍA:

Garantizamos el producto en hasta **1 (uno)** año en contra los defectos de fabricación. Su caducidad se inicia a partir de la Fecha de Venta al Consumidor Final.

Para beneficiarse de la garantía, se necesita presentar la siguiente documentación: **BOLETA DE VENTA** al Consumidor Final o esta misma **CERTIFICACIÓN** debidamente rellena.

SITUACIONES DE PÉRDIDA DE LA GARANTÍA:

1. Pasado 1 año de la emisión de la boleta de venta al consumidor o 1 año después de relleno la CERTIFICACIÓN DE GARANTÍA (Fechado y sellado por el vendedor o instalador) o 1 año de la fecha de fabricación.
2. Violación de los sellos de garantía, cambios o retirada del número de serie o lote del producto.
3. Mal uso del producto, descuido y accidentes como: agua, fuego, caída, instalación incorrecta o diferente de lo aconsejado en este manual.
4. Daños o cambios en el circuito o adaptación de piezas no originales.
5. Instalación en desacuerdo con las especificaciones técnicas de este manual.

DUDAS Y ORIENTACIONES:

STETSOM ofrece un servicio de atención al consumidor (SAC) para aclarar dudas y orientar acerca de los productos y servicios. Contáctenos a través de los canales: Teléfono: **USA 786 265 1960 or BR +55 18 2104-9412**

Correo electrónico: suporte@stetsom.com.br

Sitio web: www.stetsom.com.br

Termine di Garanzia

STETSOM, attraverso la sua rete di Servizio Autorizzato, garantisce all'acquirente il costo dei componenti di ricambio o delle parti e della manodopera richiesta per riparare qualsiasi difetto di produzione riscontrato. Le riparazioni verranno effettuate dall'Assistenza Tecnica specificatamente autorizzata da **STETSOM**.

CONTROLLA I PUNTI VENDITA VICINI A TE OPPURE CONTATTACI: www.stetsom.com.br/en/assistencias-tecnica
Se non si trova l'assistenza tecnica nella tua città, contattaci all'indirizzo: **USA 786 265 1960 or BR +55 18 2104-9412**

TERMINI E CONDIZIONI GARANZIA:

La nostra garanzia di **1 (uno)** anno copre i difetti di fabbrica. La sua validità parte dalla data di acquisto da parte del consumatore finale.

Per usufruire della garanzia è richiesta la presentazione dei documenti seguenti: **NOTA DI VENDITA** consegnata al consumatore finale o questo **CERTIFICATO** compilato.

ESCLUSIONE DELLA GARANZIA:

1. 1 anno dopo l'emissione della fattura di vendita al consumatore o 1 anno dalla compilazione del certificato di garanzia (datato e stampato dal venditore o dall'installatore) o 1 anni dalla data di produzione.
2. Violazione dei sigilli, alterazione o rimozione del numero seriale del prodotto.
3. Se il prodotto risulta maltrattato o trascurato a causa di incidenti con acqua, fuoco, cadute e installazione che non coincide con le indicazioni fornite nella guida fornita dal produttore.
4. Danni e cambiamenti nei circuiti o inserimento di parti non-origionali..
5. Installazione al di fuori delle specifiche fornite nel manuale tecnico..

DOMANDE E LINEE GUIDA:

STETSOM offre un servizio clienti per rispondere a qualsiasi domanda e fornire suggerimenti e delucidazioni su servizi e prodotti. Vi preghiamo di contattarci tramite i nostri canali:

Phone: **USA 786 265 1960 or BR +55 18 2104-9412**

E-mail: suporte@stetsom.com.br - Site: www.stetsom.com

 /STETSOMBRASIL

 /GRUPOSTETSON

 /STETSOMBRASIL



STETSOM INDÚSTRIA ELETRÔNICA LTDA.

Rua Mariano Arenales Benito, 645-1 - Distrito Industrial -
Presidente Prudente – São Paulo – Brasil – CEP: 19043-130



MODEL: **HL1200.4 (1Ω)**
Voltage Supply: 9-15V DC
Current Range: 1.62-114A DC
MADE IN BRAZIL

MODEL: **HL1200.4 (2Ω)**
Voltage Supply: 9-15V DC
Current Range: 2-106A DC
MADE IN BRAZIL

MODEL: **HL2000.4 (2Ω)**
Voltage Supply: 9-15V DC
Current Range: 3.1-192A DC
MADE IN BRAZIL

Do not use normal trash for this product in case of damage or end of life

- Certificado de Garantia
- Warranty Information
- Certificado de Garantía
- Certificato di Garanzia

PT
EN
ES
IT

Série:
Serie:

Data da Compra:
Date of Purchase:
Fecha de la compra:
Data di Acquisto:

Mês/Ano de fabricação:
Month/Year manufacturing:
Mes/Año de fabricación:
Mese/Anno produzione:

Revendedor/Carimbo:
Dealer/Stamp:
Revendedor/Sello:
Rivenditore/Stampa: