

FM/MW/LW  
CD Bluetooth®  
Bilanlæg

FM/MW/LW  
CD Bluetooth®  
Auton äänentoistolaite

FM/MW/LW  
CD- og Bluetooth®-  
bilstereoanlegg

FM/MW/LW  
CD Bluetooth®  
Bilstereo

Betjeningsvejledning DA

Käyttöohje FI

Bruksanvisning NO

Bruksanvisning SV

**Se side 18, hvis du vil annullere visning af demonstrationen (DEMO).**

Oplysninger om tilslutning/installation finder du på side 33.

**Esittely (DEMO) -näytön sulkemisohjeet: sivu 18.**

Lisätietoja liitännöistä ja asennuksesta: sivu 33.

**For å avbryte visning av demonstrasjonen (DEMO), se side 18.**

For tilkobling/installasjon, se side 33.

**För att avbryta demonstrationen (DEMO), se sidan 18.**

För anslutning/installation, se sidan 33.



\* 4 7 3 8 9 3 7 3 1 \* (1)

Af sikkerhedsårsager skal du sørge for at installere denne enhed i instrumentbrættet i bilen, da bagsiden af enheden bliver varm under brug. Du finder flere oplysninger i "Tilslutning/installation" (side 33).

Fremstillet i Thailand

Dette produkt er klassificeret som et klasse 1 laserprodukt under IEC/EN 60825-1:2007 og IEC/EN 60825-1:2014.

- Emissionsvarighed: Kontinuerlig
- Laseroutput: Mindre end 55,8  $\mu$ W
- Bølgelængde: 775 nm til 800 nm

Driftsspændingen osv. er angivet på navnepladen i bunden af kabinettet.

Gyldigheden af CE-mærkningen er begrænset til de lande, hvor den håndhæves juridisk, hovedsageligt i EØS-landene og Schweiz.



Sony Corporation erklærer hermed, at dette udstyr er i overensstemmelse med direktivet 2014/53/EU.

Den fulde ordlyd af EU-overensstemmelseserklæringen findes på følgende internetadresse:  
<http://www.compliance.sony.de/>

### **Meddelelse til kunderne: Følgende oplysninger gælder kun for udstyr, som er solgt i lande, der er underlagt EU-direktiver**

Dette produkt er produceret af eller på vegne af Sony Corporation.  
EU-importør: Sony Europe Limited.  
Forespørgsler til EU-importøren eller relateret til produktets overensstemmelse med europæiske regler og standarder skal sendes til producentens autoriserede repræsentant, Sony Belgien, bijkantoor van Sony Europe Limited, Da Vincilaan 7-D1, 1935 Zaventem, Belgien.



### **Bortskaffelse af brugte batterier og elektrisk og elektronisk udstyr (gælder i EU og andre lande med egne indsamlingsystemer)**

Dette symbol på produktet, batteriet eller emballagen betyder, at produktet og batteriet ikke må bortskaffes som husholdningsaffald. På nogle batterier vises symbolet med et kemisk symbol. Det kemiske symbol for bly (Pb) er anført, hvis batteriet indeholder mere end 0,004% bly. Ved at sikre, at sådanne produkter og batterier bortskaffes korrekt, forebygges mod mulige negative konsekvenser for sundhed og miljø, som kunne opstå ved en forkert affaldshåndtering. Genbrug af materialer er med til at bevare naturens ressourcer. I tilfælde af produkter, der af sikkerheds-, ydelses- eller dataintegritetsmæssige årsager kræver permanent tilslutning til et indbygget batteri, må det pågældende batteri kun udskiftes af en kvalificeret tekniker. For at sikre en korrekt håndtering af batteriet og elektriske og elektroniske produkter må disse produkter kun afleveres på dertil indrettede indsamlingspladser beregnet til affaldshåndtering af elektriske og elektroniske produkter. For alle andre batterier henvises der til afsnittet om, hvordan batteriet tages ud af produktet på en sikker måde. Aflever batteriet til et indsamlingssted for genanvendelse af udtjente batterier. Yderligere oplysninger om genindvinding af dette produkt eller batteri kan fås ved at kontakte den kommunale genbrugsstation eller den butik, hvor produktet eller batteriet er købt.

### **FORSIGTIG**

Følgende frekvens 65-74 MHz-området er ikke tildelt lydudsendelser i tabellen over fælles europæiske tildelinger og kan ikke anvendes i Europa.

### **Advarsel hvis din bils tænding ikke har en ACC-position**

Indstil AUTO OFF-funktionen (side 19). Enheden slukkes automatisk og helt på den indstillede tid, efter at enheden er slukket, og uret vises (dvs. tryk og hold OFF nede i 1 sekund), hvilket forhindrer utilsigtet batteriforbrug. Hvis du ikke indstiller AUTO OFF-funktionen, skal du trykke på og holde OFF nede, indtil skærmen slukkes, hver gang du slukker for tændingen.

### **Ansvarsfraskrivelse for tjenester, der tilbydes af tredjeparter**

Tjenester, der tilbydes af tredjeparter kan blive ændret, suspenderet eller ophævet uden forudgående varsel. Sony påtager sig intet ansvar i denne slags situationer.

### **Om NFC-funktionen**

Modellen, som understøtter NFC-funktionen, der er beskrevet i denne manual, er følgende:  
– MEX-N5300BT

## **Vigtig bemærkning**

### **Forsigtig**

SONY KAN UNDER INGEN  
OMSTÆNDIGHEDER HOLDES ANSVARLIGE  
FOR DIREKTE, INDIREKTE, FØLGESKADER  
ELLER ANDRE SKADER, HERUNDER MEN IKKE  
BEGRÆNSET TIL TAB AF INDTJENING, TAB AF  
DATA, MANGLENDE ANVENDELSE AF  
PRODUKTET ELLER NOGET TILKNYTTET  
UDSTYR, NEDETID OG KØBERS TID MED  
RELATION TIL ELLER SOM FØLGE AF BRUGEN  
AF DETTE PRODUKT, DETS HARDWARE OG/  
ELLER DETS SOFTWARE.

Dette produkt indeholder en radiosender. I henhold til UNECE regulativ nr. 10 kan en producent af motorkøretøjer stille særlige krav om installation af radiosendere i motorkøretøjer.

Se i vejledningen til motorkøretøjet, eller kontakt producenten af dit køretøj eller dennes forhandler, før du installerer dette produkt i dit køretøj.

### **Nødopkald**

Denne håndfri BLUETOOTH-enhed til bilen og den elektroniske enhed, der er tilsluttet den håndfri enhed, fungerer via radiosignaler, mobilnetværk og faste linjer samt en brugerprogrammeret funktion, der kan derfor ikke garanteres for tilslutning under alle forhold.

Lad derfor være med udelukkende at forlade dig på elektroniske enheder til vigtig kommunikation (f.eks. medicinske nødsituationer).

### **Om BLUETOOTH-kommunikation**

- Mikrobølger, der udsendes fra en BLUETOOTH-enhed, kan påvirke funktionaliteten af medicinske enheder. Sluk for denne enhed og andre BLUETOOTH-enheder på følgende steder, da de kan forårsage en ulykke.
  - på alle steder, hvor der kan være åben ild, på hospitaler, på tog, i flyvemaskiner og på benzinstationer
  - i nærheden af automatiske døre eller brandalarmer
- Denne enhed understøtter sikkerhedsfunktioner, der overholder BLUETOOTH-standarden, for at levere en sikker trådløs tilslutning, når der anvendes trådløs BLUETOOTH-teknologi, men sikkerheden er muligvis ikke tilstrækkelig for situationen. Vær forsigtig, når du kommunikerer ved brug af trådløs BLUETOOTH-teknologi.
- Vi påtager os intet ansvar for lægning af oplysninger under BLUETOOTH-kommunikation.

Kontakt nærmeste Sony-forhandler, hvis du har spørgsmål eller problemer i forbindelse med enheden, som ikke er omtalt i denne vejledning.

---

## Indholdsfortegnelse

Vejledning i dele og knapper . . . . .	5
--	---

---

### Kom godt i gang

Afmontering af frontpanelet . . . . .	7
Nulstilling af enheden . . . . .	7
Indstilling af uret . . . . .	7
Kontrol af batterispændingen . . . . .	8
Forberedelse af en BLUETOOTH-enhed . . . . .	8
Tilslutning af en USB-enhed . . . . .	10
Tilslutning af en anden bærbar lydenhed . . . . .	10

---

### Brug af radioen

Brug af radioen . . . . .	11
Brug af radiodatasystemet (RDS) . . . . .	11

---

### Afspilning

Afspilning af en disk . . . . .	12
Afspilning af en USB-enhed . . . . .	12
Afspilning fra en BLUETOOTH-enhed . . . . .	13
Søgning efter og afspilning af numre . . . . .	13

---

### Håndfri opkald (kun via BLUETOOTH)

Modtagelse af et opkald . . . . .	14
Foretage et opkald . . . . .	14
Tilgængelig betjening under opkald . . . . .	15

---

### Nyttige funktioner

"Sony   Music Center" med iPhone/ Android™-smartphone . . . . .	16
Brug af stemmegenkendelse (kun Android-smartphone) . . . . .	17
Brug af "Siri Eyes Free" . . . . .	17

---

## Indstillinger

Annullering af DEMO-tilstanden . . . . .	18
Grundlæggende indstillinger . . . . .	18
Generel opsætning (GENERAL) . . . . .	19
Lydopsætning (SOUND) . . . . .	20
Skærmopsætning (DISPLAY) . . . . .	20
BLUETOOTH-opsætning (BLUETOOTH) . . . . .	21
"Sony   Music Center"-opsætning (SONY APP) . . . . .	22

---

## Yderligere oplysninger

Opdatering af firmware . . . . .	22
Forholdsregler . . . . .	22
Vedligeholdelse . . . . .	24
Specifikationer . . . . .	24
Fejlfinding . . . . .	27
Meddelelser . . . . .	30

---

## Tilslutning/installation

Forsigtig . . . . .	33
Liste over dele til installation . . . . .	33
Tilslutning (for MEX-N5300BT) . . . . .	34
Tilslutning (for MEX-N4300BT) . . . . .	35
Montering . . . . .	38

# Vejledning i dele og knapper

## Hovedenhed

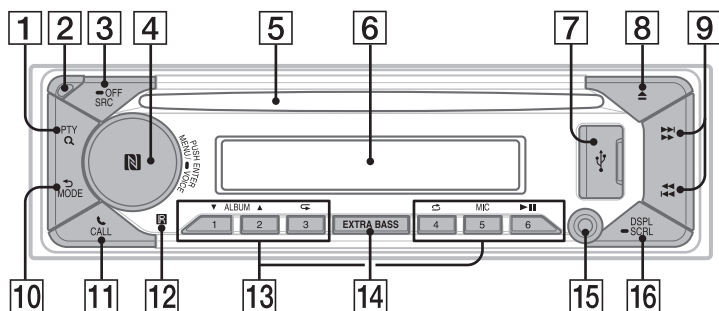

### 1 PTY (programtype)

Vælg PTY i RDS.

### Q (gennemse) (side 13, side 14)

Skift til gennemgangstilstand under afspilning.

(Ikke tilgængelig, når der er tilsluttet en USB-enhed i Android-tilstand, eller fra en iPod).

### 2 Frigørelsesknop på frontpanel

### 3 SRC (kilde)

Tænd for strømmen.

Skift kilde.

#### ● OFF

Tryk på og hold knappen inde i 1 sekund for at slukke for strømmen og få vist uret.

Tryk på og hold knappen inde i 2 sekunder for at slukke for strømmen og skærmen.

### 4 Kontrolhjul

Drej det for at regulere lydstyrken.

#### PUSH ENTER

Åbn det valgte element.

Tryk på SRC, drej, og tryk derefter for at ændre kilden (timeout i 2 sekunder).

#### MENU

Åbn opsætningsmenuen.

### ● VOICE (side 15, side 17, side 18)

Tryk på og hold inde i mindst 2 sekunder for at aktivere stemmeopkald, stemmegenkendelse (kun Android-smartphone) eller Siri-funktionen (kun iPhone).

### N-mærket (kun MEX-N5300BT)

Berør kontrolhjulet med en Android-smartphone for at oprette en BLUETOOTH-tilslutning.

### 5 Diskindgang

### 6 Skærmvindue

### 7 USB-port

### 8 ▲ (skub disk ud)

### 9 ◀▶ (SEEK +/-)

Stil automatisk ind på faste radiostationer. Tryk på knappen, og hold den inde for manuel indstilling.

### ◀◀/▶▶ (forrige/næste)

### ◀◀/▶▶ (hurtigt tilbage/frem)

### 10 ↶ (tilbage)

Skift til forrige skærm.

### MODE (side 11)

### 11 ☎ CALL

Skift til opkaldsmenuen. Modtag/afslut et opkald.

Tryk på og hold knappen inde i mindst 2 sekunder for at skifte BLUETOOTH-signal.

**12 Modtager for fjernbetjening**

**13 Nummerknapper (1 til 6)**

Modtag lagrede radiostationer. Tryk på og hold knappen inde for at gemme stationer.

**ALBUM ▼/▲**

Spring over et album for en lydenhed.

Tryk på og hold knappen inde for at springe over flere album i træk.

(Ikke tilgængelig, når der er tilsluttet en USB-enhed i Android-tilstand, eller fra en iPod).

**↶ (gentag)**

(Ikke tilgængelig, når der er tilsluttet en USB-enhed i Android-tilstand).

**↻ (shuffle)**

(Ikke tilgængelig, når der er tilsluttet en USB-enhed i Android-tilstand).

**MIC (side 15)**

**▶|| (afspil/pause)**

**14 EXTRA BASS**

Forstærker baslyden i synkronisering med lydstyrkeniveauet. Tryk for at ændre EXTRA BASS-indstillingen: [1], [2], [OFF].

**15 AUX-indgangsstik**

**16 DSPL (skærm)**

Tryk for at ændre skærmelementer.

**■ SCRL (rul)**

Tryk på og hold knappen inde for at rulle til et element på skærmen.

## Kom godt i gang

### Afmontering af frontpanelet

Du kan afmontere frontpanelet på enheden for at undgå tyveri.

- 1 Tryk på knappen OFF ① og hold den inde, indtil enheden slukkes, tryk på frigørelsesknappen til frontpanelet ②, og træk derefter panelet ind mod dig for at fjerne det.

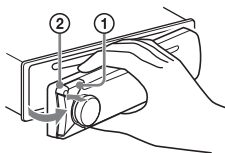

#### Advarselsalarm

Hvis du drejer tændingsnøglen til OFF-positionen uden at afmontere frontpanelet, lyder advarselsalarmen i nogle få sekunder. Alarmen lyder kun, hvis den indbyggede forstærker bruges.

#### Serienumre (kun MEX-N5300BT)

Sørg for, at serienumrene i bunden af enheden og på bagsiden af frontpanelet stemmer overens. Ellers kan du ikke foretage en BLUETOOTH-tilknytning, en tilslutning og en afbrydelse med NFC.

### Montering af frontpanelet

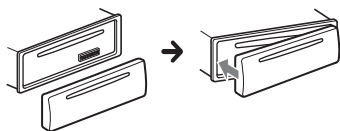

### Nulstilling af enheden

Før du betjener enheden første gang, efter du har udskiftet bilbatteriet eller ændret tilslutninger, skal du nulstille enheden.

- 1 Tryk på DSPL og CALL i mere end 2 sekunder.

#### Bemærk

Hvis du nulstiller enheden, slettes urindstillingen og noget lagret indhold.

### Indstilling af område/region

Efter nulstilling af enheden, vises skærmen med indstillinger for område/region.

- 1 Tryk på ENTER, mens [SET AREA] vises.  
Området/regionen, der aktuelt er valgt, vises.
- 2 Drej kontrolhjulet for at vælge [EUROPE] eller [RUSSIA], og tryk derefter på det.
- 3 Drej kontrolhjulet for at vælge [YES] eller [NO], og tryk derefter på det.  
Hvis indstillingen for område/region ændres, nulstilles enheden, og derefter vises uret.

Denne indstilling kan konfigureres i den generelle opsætningsmenu (side 19).

### Indstilling af uret

- 1 Tryk på MENU, drej kontrolhjulet for at vælge [GENERAL], og tryk derefter på det.
- 2 Drej kontrolhjulet for at vælge [SET CLOCK], og tryk derefter på det.
- 3 Drej kontrolhjulet for at vælge [MANUAL], og tryk derefter på det.  
Timeindikatoren blinker.
- 4 Drej kontrolhjulet for at indstille time- og minuttal.  
Tryk på ◀◀/▶▶ (SEEK -/+ ) for at flytte den digitale indikator.
- 5 Tryk på MENU efter indstilling af minutter.  
Opsætningen er udført, og uret starter.

#### Vise uret

Tryk på DSPL.

#### Automatisk indstilling af uret

Vælg [AUTO <RDS>] i trin 3.

## Kontrol af batterispændingen

Du kan få oplyst den aktuelle batterispænding. (Ikke tilgængelig, mens kilden er deaktiveret, og uret vises).

- 1 Tryk på DSPL gentagne gange, indtil skærmvinduet for batterispænding vises.

## Forberedelse af en BLUETOOTH-enhed

Du kan lytte til musik eller udføre håndfri opkald afhængigt af den BLUETOOTH-kompatible enhed, f.eks. en smartphone, mobiltelefon eller en lydenhed (herefter kaldet "BLUETOOTH-enhed", hvis ikke andet er angivet). Hvis du ønsker flere oplysninger om tilslutning, kan du se den betjeningsvejledning, der fulgte med enheden.

Før du tilslutter enheden, skal du skrue ned for lydstyrken på enheden. Eller høres der en høj lyd.

### One touch-tilslutning af en smartphone (NFC) (kun MEX-N5300BT)

Når du lader kontrolhjulet på enheden berøre en NFC\*-kompatibel smartphone, tilknyttes enheden og tilsluttes automatisk til smartphonen.

\* NFC (Near Field Communication) er en teknologi, der aktiverer kortrækkende, trådløs kommunikation mellem forskellige digitale enheder, f.eks. mobiltelefoner og IC-tags. Takket være NFC-funktionen, kan der nemt opnås datakommunikation ved blot at berøre det relevante symbol eller den angivne placering på NFC-kompatible enheder.

For en smartphone med Android OS 4.0 eller tidligere installeret skal du downloade appen "NFC Easy Connect", der kan downloades via Google Play. Appen kan muligvis ikke downloades i alle lande/områder.

- 1 Aktiver NFC-funktionen på smartphonen.

Hvis du ønsker flere oplysninger, kan du se den betjeningsvejledning, der fulgte med smartphonen.

- 2 Lad N-Mark på smartphonen berøre N-Mark-delen på enheden.

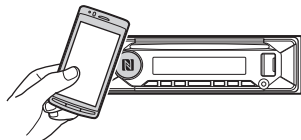

Kontroller, at  lyser på enhedens skærm.

### For at afbryde brugen af NFC

Lad N-Mark på smartphonen berøre N-Mark-delen på enheden igen.

### Bemærkninger

- Når du opretter tilslutningen, skal du være lidt forsigtig, så du ikke ridser smartphonen.
- One touch-tilslutning er ikke mulig, hvis enheden allerede er tilsluttet til to NFC-kompatible enheder. I denne situation skal du frakoble en af enhederne og oprette tilslutning til smartphonen igen.

## Tilknytning og tilslutning til en BLUETOOTH-enhed

Når du første gang tilslutter en BLUETOOTH-enhed, kræves der gensidig registrering (kaldes "tilknytning"). Tilknytning sætter denne enhed og andre enheder i stand til at genkende hinanden. Denne enhed kan tilsluttes til to BLUETOOTH-enheder (to mobiltelefoner eller en mobiltelefon og en lydenhed).



- 1 Placer BLUETOOTH-enheden inden for 1 m fra denne enhed.
- 2 Tryk på MENU, drej kontrolhjulet for at vælge [BLUETOOTH], og tryk derefter på det.
- 3 Drej kontrolhjulet for at vælge [SET PAIRING], og tryk derefter på det.



- 4 Drej kontrolhjulet for at vælge [SET DEVICE 1] eller [SET DEVICE 2]\*, og tryk derefter på det.

🔊 blinker, mens enheden tilknyttes i standbytilstand.

\* [SET DEVICE 1] eller [SET DEVICE 2] vil blive ændret til den tilknyttede enheds navn, når tilknytning er fuldført.

- 5 Udfør tilknytning på BLUETOOTH-enheden, så den registrerer denne enhed.

- 6 Vælg [MEX-xxxx] (navnet på din model), som vises på skærmen på BLUETOOTH-enheden.

Hvis navnet på din model ikke vises, skal du gentage fra trin 2.

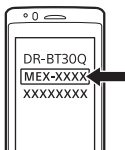

- 7 Hvis der kræves en adgangskode\* på BLUETOOTH-enheden, skal du indtaste [0000].

\* Adgangskoden kan afhængigt af enhed være betegnet som "Passkode", "PIN-kode", "PIN-nummer" eller "Passord" osv.

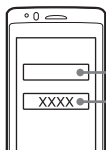

Indtast adgangskoden

[0000]

Når der er oprettet tilknytning, forbliver

🔊 tændt.

- 8 Vælg denne enhed på BLUETOOTH-enheden for at oprette BLUETOOTH-tilslutningen.

🔊 eller 📶 lyder, når tilslutningen er oprettet.

#### Bemærk

Denne enhed kan ikke registreres fra andre enheder, når den tilsluttes en BLUETOOTH-enhed. Hvis du vil aktivere registrering, skal du skifte til tilknytningstilstand og søge efter denne enhed fra en anden enhed.

#### Starte afspilning

Du finder flere oplysninger i "Afspilning fra en BLUETOOTH-enhed" (side 13).

#### Afbryde forbindelsen til den tilknyttede enhed

Udfør trin 2 til 4 for at afbryde forbindelsen, efter at have tilknyttet denne enhed og BLUETOOTH-enheden.

#### Tilslutning med en tilknyttet BLUETOOTH-enhed

Hvis du vil bruge en tilknyttet enhed, kræves der tilslutning til denne enhed. Nogle tilknyttede enheder tilsluttes automatisk.



- 1 Tryk på MENU, drej kontrolhjulet for at vælge [BLUETOOTH], og tryk derefter på det.
- 2 Drej kontrolhjulet for at vælge [SET BT SIGNAL], og tryk derefter på det. Kontroller, at 🔊 lyder.
- 3 Aktiver BLUETOOTH-funktionen i BLUETOOTH-enheden.
- 4 Tilslut BLUETOOTH-enheden til denne enhed. 📶 eller 📶 lyser.

Ikoner på skærmen:

📶	Lyser, når håndfri opkald er tilgængeligt ved at aktivere HFP'en (håndfri profil).
📶	Lyser, når der kan afspilles på lydenheden ved at aktivere A2DP (Advanced Audio Distribution Profile).

#### Tilslutte den sidst tilsluttede enhed fra denne enhed

Aktiver BLUETOOTH-funktionen i BLUETOOTH-enheden.

Tryk på SRC for at vælge [BT AUDIO] for at oprette forbindelse med lydenheden, og tryk derefter på ▶|| (afspil/pause).

Tryk på CALL, hvis du vil oprette tilslutning til mobiltelefonen.

#### Bemærk

Under streaming af BLUETOOTH-lyd kan du ikke oprette tilslutning fra denne enhed til mobiltelefonen. Opret i stedet for tilslutning fra mobiltelefonen til denne enhed.

## Tip

Med BLUETOOTH-signalet tændt: Når tændingen aktiveres igen, genopretter denne enhed automatisk tilslutning til den sidst tilsluttede mobiltelefon.

## Installere mikrofonen

Du finder flere oplysninger i "Installation af mikrofonen (Kun MEX-N5300BT)" (side 37).

## Tilslutning med en iPhone/iPod (automatisk BLUETOOTH-tilknytning)

Når der tilsluttes en iPhone/iPod med iOS5 eller senere til USB-porten, tilknyttes enheden og tilsluttes automatisk til din iPhone/iPod.

Hvis du vil aktivere automatisk BLUETOOTH-tilknytning, skal du sørge for, at [SET AUTOPAIR] i [BLUETOOTH] er indstillet til [ON] (side 21).

- 1 Aktiver BLUETOOTH-funktionen på din iPhone/iPod.
- 2 Tilslut en iPhone/iPod til USB-porten.

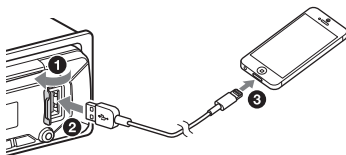

Kontroller, at  lyser på enhedens skærm.

## Bemærkninger

- Der kan ikke foretages automatisk BLUETOOTH-tilknytning, hvis enheden allerede er tilsluttet to BLUETOOTH-enheder. I denne situation skal du frakoble en af enhederne og oprette tilslutning til din iPhone/iPod igen.
- Hvis der ikke er oprettet automatisk BLUETOOTH-tilknytning, kan du se "Forberedelse af en BLUETOOTH-enhed" (side 8).

## Tilslutning af en USB-enhed

- 1 Skru ned for lydstyrken på enheden.
- 2 Tilslut USB-enheden til enheden.  
Hvis du vil tilslutte en iPod/iPhone, skal du bruge USB-tilslutningskablet til iPod (medfølger ikke).

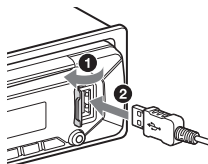

## Tilslutning af en anden bærbar lydenhed

- 1 Sluk for den bærbare lydenhed.
- 2 Skru ned for lydstyrken på enheden.
- 3 Tilslut den bærbare lydenhed til AUX-indgangsstikket (stereoministik) på denne enhed med et tilslutningskabel (medfølger ikke\*).

\* Sørg for at bruge et lige stik.

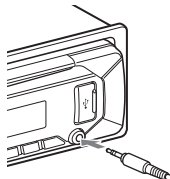

- 4 Tryk på SRC for at vælge [AUX].

## Matche lydstyrken på den tilsluttede enhed med andre kilder

Start afspilning fra den bærbare lydenhed ved en moderat lydstyrke, og indstil din sædvanlige lyttelydstyrke på enheden. Tryk på MENU, og vælg derefter [SET SOUND] → [SET AUX VOL] (side 20).

## Brug af radioen

### Brug af radioen

Hvis du vil lytte til radioen, skal du trykke på SRC for at vælge [TUNER].

#### Automatisk lagring (BTM)

- 1 Tryk på MODE for at skifte bånd (FM1, FM2, FM3 eller MW/LW).
- 2 Tryk på MENU, drej kontrolhjulet for at vælge [GENERAL], og tryk derefter på det.
- 3 Drej kontrolhjulet for at vælge [SET BTM], og tryk derefter på det.  
Enheden lagrer stationer i frekvensrækkefølgen på nummertasterne.

#### Indstilling

- 1 Tryk på MODE for at skifte bånd (FM1, FM2, FM3 eller MW/LW).
- 2 Udfør indstillingen.  
**Indstille manuelt**  
Tryk på og hold ◀◀/▶▶ (SEEK -/+ ) inde for at finde den omtrentlige frekvens, og tryk derefter på ◀◀/▶▶ (SEEK -/+) flere gange for at finjustere den ønskede frekvens.  
**Indstille automatisk**  
Tryk på ◀◀/▶▶ (SEEK -/+ ).  
Scanningen stopper, når enheden finder en station.

#### Lagring manuelt

- 1 Når du modtager den station, du vil lagre, skal du trykke på og holde en nummerknop (1 til 6) inde, indtil der vises [MEM].

#### Modtagelse af lagrede radiostationer

- 1 Vælg båndet, og tryk derefter på en nummerknop (1 til 6).

## Brug af radiodatasystemet (RDS)

### Indstilling af alternative frekvenser (AF) og trafikmeddelelser (TA)

AF søger kontinuerligt efter den station med det stærkeste signal i et netværk, og TA viser aktuelle trafikoplysninger eller trafikprogrammer (TP), hvis de modtages.

- 1 Tryk på MENU, drej kontrolhjulet for at vælge [GENERAL], og tryk derefter på det.
- 2 Drej kontrolhjulet for at vælge [SET AF/TA], og tryk derefter på det.
- 3 Drej kontrolhjulet for at vælge [SET AF-ON], [SET TA-ON], [SET AF/TA-ON] eller [SET AF/TA-OFF], og tryk derefter på det.

#### Lagre RDS-stationer med AF- og TA-indstillingen

Du kan forudindstille RDS-stationer sammen med en AF/TA-indstilling. Indstil AF/TA, og gem derefter stationen med BTM eller manuelt. Hvis du forudindstiller manuelt, kan du også forudindstille stationer, der ikke er RDS-stationer.

#### Modtage nødmeddelelser

Når AF eller TA er aktiveret, vil nødmeddelelser automatisk afbryde den valgte kilde.

#### Sådan justeres lydstyrkeniveauet under en trafikmeddelelse

Lydstyrkeniveauet lagres i hukommelsen til efterfølgende trafikmeddelelser uafhængigt af det normale lydstyrkeniveau.

## Bevare et regionalt program (REGIONAL)

Når AF- og REGIONAL-funktionerne er aktiveret, skiftes der ikke til en anden regional station med en stærkere frekvens. Hvis du forlader dette regionale programs modtagelsesområde, skal du indstille [REGIONAL] i [GENERAL] til [SET REG-OFF] under FM-modtagelse (side 19). Denne funktion fungerer ikke i Storbritannien og i nogle andre områder.

## Local Link-funktion (kun Storbritannien)

Med denne funktion kan du vælge andre lokale stationer i området, selv hvis de ikke er lagret på dine nummerknapper. Tryk under FM-modtagelse på en nummerknop (1 til 6), hvor der er gemt en lokal station. Tryk inden for 5 sekunder igen på en nummerknop for den lokale station. Gentag denne procedure, indtil den lokale station modtages.

## Valg af programtyper (PTY)

- 1 Tryk på PTY under FM-modtagelse.
- 2 Drej kontrolhjulet, indtil den ønskede programtype vises. Tryk derefter på den.  
Enheden starter med at søge efter en station, der udsender den valgte programtype.

## Programtype

**NEWS** (nyheder), **AFFAIRS** (aktuelle sager), **INFO** (oplysninger), **SPORT** (sport), **EDUCATE** (uddannelse), **DRAMA** (drama), **CULTURE** (kultur), **SCIENCE** (videnskab), **VARIED** (diverse), **POP M** (popmusik), **ROCK M** (rockmusik), **EASY M** (let lytning), **LIGHT M** (let klassisk musik), **CLASSICS** (seriøs klassisk musik), **OTHER M** (anden musik), **WEATHER** (vejr), **FINANCE** (finans), **CHILDREN** (børneprogram), **SOCIAL** (sociale sager), **RELIGION** (religion), **PHONE IN** (ring ind), **TRAVEL** (rejser), **LEISURE** (fritid), **JAZZ** (jazzmusik), **COUNTRY** (countrymusik), **NATION M** (national musik), **OLDIES** (ældre musik), **FOLK M** (folkemusik), **DOCUMENT** (dokumentar)

## Afspilning

### Afspilning af en disk

- 1 Isæt disken (denne side opad).

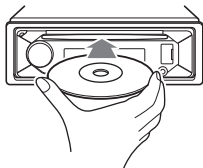

Afspilning starter automatisk.

### Afspilning af en USB-enhed

I denne vejledning bruges "iPod" som en generel henvisning til iPod-funktioner på en iPod og en iPhone, medmindre andet er angivet i teksten eller illustrationerne.

Du finder oplysninger om kompatibilitet med din iPod, under "Om iPod" (side 23), eller du kan besøge supportwebstedet, der er nævnt på bagsiden.

USB-enheder af typen AOA (Android Open Accessory) 2.0, MSC (Mass Storage Class) og MTP (Media Transfer Protocol)\*, som er kompatible med USB-standarden kan bruges. Afhængigt af USB-enheden kan Android- eller MSC/MTP-tilstand vælges på enheden. Nogle digitale medieafspillere eller Android smartphones kan kræve indstilling til MTP-tilstand.

\* f. eks. et USB-flashdrev, en digital medieafspiller, Android-smartphone

#### Bemærkninger

- Du finder oplysninger om kompatibilitet med din USB-enhed på supportwebstedet, der er nævnt på bagsiden.
- Smartphones med Android OS 4.1 eller nyere installeret understøtter Android Open Accessory 2.0 (AOA 2.0). Men nogle smartphones understøtter muligvis ikke AOA 2.0 fuldt ud, selv hvis Android OS 4.1 eller nyere er installeret. Du finder oplysninger om kompatibilitet med din Android-smartphone på supportwebstedet, der er nævnt på bagsiden.

- Afspilning af følgende filer understøttes ikke.  
MP3/WMA/AAC/FLAC:  
– copyrightbeskyttede filer  
– DRM-filer (Digital Rights Management)  
– Multikanals lydfiler  
MP3/WMA/AAC:  
– lossless-komprimerede filer

Før du opretter tilslutning, skal du vælge USB-tilstanden (Android-tilstand eller MSC/MTP-tilstand) afhængig af USB-enheden (side 19).

## 1 Tilslut en USB-enhed til USB-porten (side 10).

Afspilning starter.

Hvis der allerede er en enhed tilsluttet, kan du starte afspilning ved at trykke på SRC for at vælge [USB] (der vises [IPD] på skærmen, når iPod'en genkendes).

## 2 Juster lydstyrken på denne enhed.

### Stoppe afspilning

Tryk på og hold OFF inde i 1 sekund.

### Fjerne enheden

Stop afspilning, og fjern derefter enheden.

### Advarsel for iPhone

Når du tilslutter en iPhone via USB, styres opkaldets lydstyrke af iPhone, ikke af enheden. Skru ikke utilsigtet op for lydstyrken på enheden under et opkald, da en pludselig høj lyd kan resultere i, at opkaldet afbrydes.

## Afspilning fra en BLUETOOTH-enhed

Du kan afspille indhold på en tilsluttet enhed, der understøtter BLUETOOTH A2DP (Advanced Audio Distribution Profile).



## 1 Opret BLUETOOTH-forbindelse med lydenheden (side 8)

Vælg lydenheden ved at trykke på MENU, og vælg derefter [BLUETOOTH] → [SET AUDIODEV] (side 21).

## 2 Tryk på SRC for at vælge [BT AUDIO].

## 3 Betjen lydenheden for at starte afspilning.

## 4 Juster lydstyrken på denne enhed.

### Bemærkninger

- Afhængig af lydenheden kan det forekomme, at oplysninger som f.eks. titel, nummer/tid og afspilningsstatus ikke vises på denne enhed.
- Selv hvis kilden ændres på denne enhed, stopper afspilning af lydenheden ikke.
- Der vises ikke [BT AUDIO] på skærmen, når programmet "Sony | Music Center" køres via BLUETOOTH-funktionen.

### Matche lydstyrken på BLUETOOTH-enheden med andre kilder

Start afspilning fra BLUETOOTH-lydenheden ved en moderat lydstyrke, og indstil din sædvanlige lyttelydstyrke på enheden.

Tryk på MENU, og vælg derefter [SOUND]

→ [SET BTA VOL] (side 20).

## Søgning efter og afspilning af numre

### Gentaget afspilning og vilkårlig afspilning

Ikke tilgængelig, når der er tilsluttet en USB-enhed i Android-tilstand.

## 1 Tryk på ↺ (gentag) eller ↻ (shuffle) flere gange under afspilning for at vælge den ønskede afspilningstilstand.

Det kan tage lidt tid at starte afspilning i den valgte afspilningstilstand.

De tilgængelige afspilningstilstande varierer, afhængigt af den valgte lydkilde.

### Søgning efter et nummer efter navn ("Quick-BrowZer™")

Ikke tilgængelig, når der er tilsluttet en USB-enhed i Android-tilstand, eller fra en iPod.

## 1 Under CD- eller USB-afspilning skal du trykke på Q (gennemse)\* for at få vist listen over søgekategorier.

Tryk på ↶ (tilbage) flere gange, når nummerlisten vises, for at få vist den ønskede søgekategori.

\* Tryk på **Q** (gennemse) under USB-afspilning i mindst 2 sekunder for at vende direkte tilbage til starten af kategorilisten.

- 2 Drej kontrolhjulet for at vælge den ønskede søgekategori, og tryk derefter på det for at bekræfte.
- 3 Gentag trin 2 for at søge efter det ønskede nummer.  
Afspilning starter.

#### Afslutte "Quick-BrowZer"-tilstand

Tryk på **Q** (gennemse).

### Søgning ved at hoppe mellem numre (Jump-tilstand)

Ikke tilgængelig, når der er tilsluttet en USB-enhed i Android-tilstand, eller fra en iPod.

- 1 Tryk under CD- eller USB-afspilning på **Q** (gennemse).
- 2 Tryk på **▶▶** (SEEK +).
- 3 Drej kontrolhjulet for at vælge nummeret.  
Listen hopper i trin på 10 % af det samlede antal numre.
- 4 Tryk på **ENTER** for at vende tilbage til "Quick-BrowZer"-tilstand.  
Det valgte nummer vises.
- 5 Drej kontrolhjulet for at vælge det ønskede nummer, og tryk derefter på det.  
Afspilning starter.

## Håndfri opkald (kun via BLUETOOTH)

Hvis du vil bruge en mobiltelefon, skal du tilslutte den til denne enhed. Du kan tilslutte to mobiltelefoner til enheden. Du finder flere oplysninger i "Forberedelse af en BLUETOOTH-enhed" (side 8).



## Modtagelse af et opkald

- 1 Tryk på **CALL**, når der modtages et opkald med en ringetone.  
Opkaldet starter.

#### Bemærk

Ringetonen og talerens stemme udsendes gennem fronthøjttalerne. Hvis du vil vælge højttalerne til håndfrie samtaler, skal du trykke på **MENU** og derefter vælge [BLUETOOTH] → [SET VOICE-OUT] (side 21).

#### Afvis et opkald

Tryk på og hold **OFF** inde i 1 sekund.

#### Afslutte opkaldet

Tryk på **CALL** igen.

## Foretage et opkald

Du kan foretage et opkald fra telefonbogen eller fra opkaldshistorikken, når der er tilsluttet en mobiltelefon, der understøtter PBAP (Phone Book Access Profile). Når der er to mobiltelefoner tilsluttet til enheden, skal du vælge den ene telefon.

### Fra telefonbogen

- 1 Tryk på **CALL**.  
Når der er to mobiltelefoner tilsluttet til enheden, skal du dreje kontrolhjulet for at vælge en telefon og derefter trykke på det.

- 2 Drej kontrolhjulet for at vælge [PHONE BOOK], og tryk derefter på det.
- 3 Drej kontrolhjulet for at vælge et forbogstav på listen over forbogstaver, og tryk derefter på det.
- 4 Drej kontrolhjulet for at vælge et navn på listen over navne, og tryk derefter på det.
- 5 Drej kontrolhjulet for at vælge et nummer på listen over numre, og tryk derefter på det.  
Opkaldet starter.

## Fra opkaldshistorikken

- 1 Tryk på CALL.  
Når der er to mobiltelefoner tilsluttet til enheden, skal du dreje kontrolhjulet for at vælge en telefon og derefter trykke på det.
- 2 Drej kontrolhjulet for at vælge [RECENT CALL], og tryk derefter på det.  
Der vises en liste med opkaldshistorik.
- 3 Drej kontrolhjulet for at vælge et navn eller et telefonnummer i opkaldshistorikken, og tryk derefter på det.  
Opkaldet starter.

## Ved indtastning af telefonnummer

- 1 Tryk på CALL.  
Når der er to mobiltelefoner tilsluttet til enheden, skal du dreje kontrolhjulet for at vælge en telefon og derefter trykke på det.
- 2 Drej kontrolhjulet for at vælge [DIAL NUMBER], og tryk derefter på det.
- 3 Drej kontrolhjulet for at indtaste telefonnummeret og vælge [ ] (mellemrum), og tryk derefter på ENTER\*.  
Opkaldet starter.  
\* Tryk på **◀▶** (SEEK -/+ ) for at flytte den digitale indikator.

### Bemærk

Der vises [ ] i stedet for [#] på skærmen.

## Ved genopkald

- 1 Tryk på CALL.  
Når der er to mobiltelefoner tilsluttet til enheden, skal du dreje kontrolhjulet for at vælge en telefon og derefter trykke på det.
- 2 Drej kontrolhjulet for at vælge [REDIAL], og tryk derefter på det.  
Opkaldet starter.

## Via stemmetags

Du kan foretage et opkald ved at sige et stemmetag, der er lagret i en tilsluttet mobiltelefon, der har en stemmeopkaldsfunktion.

- 1 Tryk på CALL.  
Når der er to mobiltelefoner tilsluttet til enheden, skal du dreje kontrolhjulet for at vælge en telefon og derefter trykke på det.
- 2 Drej kontrolhjulet for at vælge [VOICE DIAL], og tryk derefter på det.  
Eller tryk på, og hold VOICE nede på enheden i mindst 2 sekunder.
- 3 Sig det stemmetag, der er lagret i mobiltelefonen.  
Din stemme gentages, og opkaldet foretages.

### Afbryde stemmeopkald

Tryk på VOICE.

---

## Tilgængelig betjening under opkald

### Justere lydstyrke på ringetonen

Drej kontrolhjulet, mens du modtager et opkald.

### Justere talerens lydstyrke.

Drej kontrolhjulet under et opkald.

### Justere lydstyrken for den anden part (justering af mikrofonforstærkning)

Tryk på MIC.

Justerbare lydstyrkeniveauer: [MIC-LOW], [MIC-MID], [MIC-HI].

## Reducere ekko og støj (ekko-/støjreduceringstilstand)

Tryk på og MIC inde.

Tilgængelig tilstand: [EC/NC-1], [EC/NC-2].

## Skifte mellem håndfri og håndholdt tilstand

Tryk på MODE under et opkald for at skifte opkaldets lyd mellem enheden og en mobiltelefon.

### Bemærk

Afhængig af mobiltelefonen vil denne handling muligvis ikke være tilgængelig.

## Nyttige funktioner

## "Sony | Music Center" med iPhone/Android™-smartphone

Den seneste version af programmet "Sony | Music Center" skal downloades fra App Store, hvis du bruger en iPhone, eller fra Google Play, hvis du bruger en Android-smartphone.

### Bemærkninger

- Af sikkerhedshensyn skal du overholde de lokale trafiklove og regulativer og ikke bruge programmet, mens du kører.
- "Sony | Music Center" er en app til styring af forskellige Sony-lydenheder, som er kompatible med "Sony | Music Center", med din iPhone/Android-smartphone.
- Hvad du kan betjene med "Sony | Music Center" varierer afhængigt af den tilsluttede enhed.
- Hvis du vil bruge "Sony | Music Center"-funktioner, kan du se detaljerne på din iPhone/Android-smartphone.
- Du kan få yderligere oplysninger om "Sony | Music Center" ved at besøge følgende URL: <http://www.sony.net/smcqa/>
- Besøg nedenstående websted, og kontroller de kompatible iPhone/Android-smartphonemodeller.  
Til iPhone: Besøg App Store  
Til Android-smartphone: Besøg Google Play

## Oprettelse af "Sony | Music Center"-tilslutning

- 1** Opret BLUETOOTH-tilslutningen med iPhone/Android-smartphonen (side 8).  
Vælg lydenheden ved at trykke på MENU, og vælg derefter [BLUETOOTH] → [SET AUDIODEV] (side 21).
- 2** Start programmet "Sony | Music Center".
- 3** Tryk på MENU, drej kontrolhjulet for at vælge [SONY APP], og tryk derefter på det.  
Tilslutning til iPhone/Android-smartphonen starter.  
Hvis du ønsker oplysninger om betjening via iPhone/Android-smartphonen, kan du se i hjælpen til programmet.



## Hvis enhedsnummeret vises

Kontroller, at nummeret vises (f.eks. 123456), og vælg derefter [Yes] (Ja) på iPhone/Android-smartphonen.

## Afslutte tilslutningen

Tryk på MENU, drej kontrolhjulet for at vælge [SONY APP], og tryk derefter på det.

## Valg af kilden eller programmet

Du kan vælge den ønskede kilde eller det ønskede program på iPhone/Android-smartphonen.

## Vælg kilden

Tryk på SRC flere gange. Du kan også trykke på SRC, dreje kontrolhjulet for at vælge den ønskede kilde og derefter trykke på ENTER

## Se kildelisten

Tryk på SRC.

## Meddelelser om SMS via stemmeguide (kun Android-smartphone)

Meddelelser om SMS læses automatisk højt via bilens højttalere, når der modtages en SMS.

Du finder flere oplysninger om indstillinger i hjælpen til programmet.

## Besvarelse af en SMS-meddelelse (kun Android-smartphone)

Du kan besvare en meddelelse ved at trykke på svarikonet.

- 1 Aktiver programmet "Sony | Music Center", og tryk derefter på ikonet [Reply] (svar). Skærmen til angivelse af meddelelsen vises i "Sony | Music Center"-programmet.
- 2 Angiv en svarmeddelelse med stemmegenkendelse. Listen over meddelelseskandidater vises i "Sony | Music Center"-programmet.
- 3 Drej kontrolhjulet for at vælge den ønskede meddelelse, og tryk derefter på det. Meddelelsen sendes.

## Angivelse af lyd og skærminstillinger

Du kan justere indstillingerne med relation til lyd og skærm via iPhone/Android-smartphonen.

Du finder flere oplysninger om indstillinger i hjælpen til programmet.

---

## Brug af stemmegenkendelse (kun Android-smartphone)

- 1 Tryk på, og hold VOICE inde for at aktivere stemmegenkendelse.
- 2 Sig den ønskede stemmekommando ind i mikrofonen.

## Sådan aktiveres stemmegenkendelse

Tryk på VOICE.

### Bemærkninger

- Stemmegenkendelse er muligvis ikke tilgængelig i alle situationer.
- Stemmegenkendelse fungerer måske ikke korrekt. Dette afhænger af ydelsen på den tilsluttede Android-smartphone.
- Brug funktionen under forhold, hvor støj, f.eks. motorstøj er minimeret under stemmegenkendelse.

---

## Brug af "Siri Eyes Free"

"Siri Eyes Free" giver dig mulighed for at bruge en iPhone håndfrit ved blot at tale ind i mikrofonen. Denne funktion kræver, at du tilslutter en iPhone til enheden via BLUETOOTH. Tilgængelighed er begrænset til iPhone 4s eller nyere. Sørg for, at din iPhone kører med den nyeste iOS-version. Du skal gennemføre BLUETOOTH-registrering og tilslutningskonfiguration for din iPhone med denne enhed i forvejen. Du finder flere oplysninger i "Forberedelse af en BLUETOOTH-enhed" (side 8). Vælg iPhone ved at trykke på MENU, og vælg derefter [BLUETOOTH] → [SET AUDIODEV] (side 21).

## 1 Aktiver Siri-funktionen på din iPhone.

Hvis du ønsker flere oplysninger, kan du se den betjeningsvejledning, der fulgte med din iPhone.

## 2 Tryk på, og hold VOICE nede i mindst 2 sekunder.

Stemmekommandoskærmen vises.

## 3 Tal ind i mikrofonen, når iPhone har bippet.

iPhone bipper igen, og derefter begynder Siri at reagere.

## Deaktivere "Siri Eyes Free"

Tryk på VOICE.

### Bemærkninger

- iPhone genkender muligvis ikke din stemme. Dette afhænger af brugsforholdene. (Hvis du f.eks. er i en kørende bil).
- "Siri Eyes Free" fungerer måske ikke korrekt, eller svartiden kan være forsinket på steder, hvor det er vanskeligt at modtage iPhone-signaler.
- Afhængig af anvendelsesforholdene for din iPhone fungerer "Siri Eyes Free" måske ikke korrekt eller kan afsluttes.
- Hvis du afspiller et nummer med en iPhone via BLUETOOTH-lydtilslutningen, og nummeret starter afspilning via BLUETOOTH, afslutter "Siri Eyes Free"-funktionen automatisk, og enheden skifter til BLUETOOTH-lydkilden.
- Når "Siri Eyes Free" er aktiveret under afspilning af lyd, kan enheden skifte til BLUETOOTH-lydkilden, selv hvis du ikke angiver et nummer, der skal afspilles.
- Ved tilslutning af iPhone til USB-porten fungerer "Siri Eyes Free" måske ikke korrekt eller kan afsluttes.
- Aktiver ikke Siri på iPhone, når du tilslutter iPhone til enheden via USB. "Siri Eyes Free" fungerer måske ikke korrekt eller kan afsluttes.
- Der er ingen lyd, når "Siri Eyes Free" er aktiveret.

## Indstillinger

## Annullering af DEMO-tilstanden

Du kan annullere den demonstrationsskærm, der vises, når kilden er slukket, og uret vises.

### 1 Tryk på MENU, drej kontrolhjulet for at vælge [GENERAL], og tryk derefter på det.

### 2 Drej kontrolhjulet for at vælge [SET DEMO], og tryk derefter på det.

### 3 Drej kontrolhjulet for at vælge [SET DEMO-OFF], og tryk derefter på det. Indstillingen er udført.

### 4 Tryk to gange på ↶ (tilbage). Skærmen vender tilbage til normal modtagelse/afspilning.

## Grundlæggende indstillinger

Du kan angive indstillinger i følgende opsætningskategorier: Generel opsætning (GENERAL), Lydopsætning (SOUND), Skærmopsætning (DISPLAY), BLUETOOTH-opsætning (BLUETOOTH), "Sony | Music Center"-opsætning (SONY APP)

### 1 Tryk på MENU.

### 2 Drej kontrolhjulet for at vælge opsætningskategorien, og tryk derefter på det.

Elementerne kan angives på en anden måde, afhængigt af kilden og indstillingerne.

### 3 Drej kontrolhjulet for at vælge indstillingerne, og tryk derefter på det.

## Vende tilbage til den forrige skærm

Tryk på ↶ (tilbage).

---

## Generel opsætning (GENERAL)

---

### AREA (område)

Angiver området/regionen til brug af denne enhed: [EUROPE], [RUSSIA]. Hvis indstillingen for område/region ændres, nulstilles denne enhed, og derefter vises uret.  
(kun tilgængelig, når kilden er deaktiveret, og uret vises).

---

### DEMO (demonstration)

Aktiverer demonstrationen: [ON], [OFF].

---

### CLOCK (ur) (side 7)

Indstiller uret: [AUTO <RDS>], [MANUAL].

---

### CAUT ALM (advarselsalarm)

Aktiverer advarselsalarmen: [ON], [OFF] (side 7).  
(kun tilgængelig, når kilden er deaktiveret, og uret vises).

---

### BEEP (bip)

Aktiverer bipfunktionen: [ON], [OFF].

---

### AUTO OFF (automatisk slukning)

Slukker automatisk efter en bestemt periode, når enheden er slukket, og uret vises (dvs. tryk og hold OFF nede i 1 sekund): [ON] (30 minutter), [OFF].

---

### STEERING (styring)

Registrerer/nulstiller indstillingen for fjernbetjeningen på rattet.  
(kun tilgængelig, når kilden er deaktiveret, og uret vises).

### STR CONTROL (styring fra rattet)

Vælger den tilsluttede fjernbetjenings inputtilstand. Hvis du vil forhindre fejlfunktion, skal du sørge for at matche inputtilstanden med den tilsluttede fjernbetjening før brug.

#### CUSTOM (brugerdefineret)

Inputtilstand for fjernbetjeningen på rattet

#### PRESET (forudindstilling)

Inputtilstand for den kabelforbundne fjernbetjening, som deaktiverer fjernbetjeningen på rattet (Vælges automatisk, når [RESET CUSTOM] udføres).

---

EDIT CUSTOM (rediger brugerdefineret) Registrerer funktionerne (SOURCE, ATT, VOL +/-, SEEK +/-, VOICE, ON HOOK, OFF HOOK) på fjernbetjeningen på rattet:

- 1 Drej kontrolhjulet for at vælge den funktion, du vil tildele til fjernbetjeningen på rattet, og tryk derefter på det.
- 2 Mens [REGISTER] blinker, skal du trykke på og holde den knap på rattets fjernbetjening nede, som du vil tildele funktionen til. Når registrering er gennemført, vises der [REGISTERED].
- 3 Hvis du vil registrere andre funktioner, skal du gentage trin 1 og 2.

(Kun tilgængelig, når [STR CONTROL] er indstillet til [CUSTOM]).

### RESET CUSTOM (nulstil brugerdefineret)

Nulstiller de registrerede funktioner for fjernbetjeningen på rattet: [YES], [NO].  
(Kun tilgængelig, når [STR CONTROL] er indstillet til [CUSTOM]).

---

### Bemærkninger

- Når du foretager indstillinger, er det kun betjeningsknapperne på enheden, der er tilgængelige. Af sikkerhedsårsager bør du parkere bilen, før du foretager denne indstilling.
  - Hvis der opstår en fejl under registrering, bevares alle tidligere registrerede oplysninger. Genstart registreringen fra den funktion, hvor fejlen opstod.
  - Denne funktion er muligvis ikke tilgængelig i alle køretøjer. Du finder oplysninger om kompatibilitet med dit køretøj på supportwebstedet, der er nævnt på bagsiden.
- 

### USB MODE (USB-tilstand)

Ændrer USB-tilstanden: [ANDROID], [MSC/MTP].

(Kun tilgængelig, når USB-kilden er valgt).

---

### AF/TA (alternative frekvenser)/TA

(trafikmeddelelser)

Vælger indstillingen for alternative frekvenser (AF) og trafikmeddelelser (TA): [AF-ON], [TA-ON], [AF/TA-ON], [AF/TA-OFF].  
(Tilgængelig, når en kilde er valgt).

---

### REGIONAL (regional)

Begrænser modtagelse til et bestemt område: [ON], [OFF].

(Kun tilgængelig, når der modtages FM).

---

### BTM (best tuning memory) (side 11)

(Kun tilgængelig, når der er valgt tuner).

---

---

## **FIRMWARE** (firmware)

(kun tilgængelig, når kilden er deaktiveret, og uret vises).

Kontrollerer/opdaterer firmwareversionen.

Hvis du ønsker oplysninger, kan du besøge supportwebstedet på bagsiden.

### **FW VERSION** (firmwareversion)

Viser den aktuelle firmwareversion.

### **FW UPDATE** (firmwareopdatering)

Skifter til firmwareopdateringsproces:

[YES], [NO].

Det tager nogle få minutter at opdatere firmwaren. Mens der opdateres, må du ikke dreje tændingen til OFF-positionen eller fjerne USB-enheden.

---

---

## **Lydopsætning (SOUND)**

Denne opsætningsmenu er ikke tilgængelig, når kilden er slukket, og uret vises.

---

### **EQ10 PRESET** (EQ10 forudindstilling)

Vælger en equalizerkurve mellem 10 equalizerkurver eller slukket:

[OFF], [R&B], [ROCK], [POP], [HIP-HOP], [EDM], [JAZZ], [SOUL], [COUNTRY], [KARAOKE]\*, [CUSTOM].

Indstillingen for equalizerkurven kan gemmes for hver kilde.

\* [KARAOKE] reducerer vokallyden, men den kan ikke fjernes fuldstændigt under afspilning. Og brug af en mikrofon understøttes ikke.

---

### **EQ10 CUSTOM** (EQ10 brugerdefineret)

Indstiller [CUSTOM] for EQ10.

Indstilling af equalizerkurven: [BAND1] – [BAND10] (32 Hz, 63 Hz, 125 Hz, 250 Hz, 500 Hz, 1 kHz, 2 kHz, 4 kHz, 8 kHz, 16 kHz). Lydstyrken kan justeres i trin på 1 dB fra -6 dB til +6 dB.

---

### **BALANCE** (balance)

Justerer lydbalancen: [RIGHT-15] – [CENTER] – [LEFT-15].

---

### **FADER** (fader)

Justerer det relative niveau: [FRONT-15] – [CENTER] – [REAR-15].

---

### **S.WOOFER** (subwoofer)

#### **SW LEVEL** (subwooferniveau)

Justerer subwooferefs lydstyrkeniveau: [+6 dB] – [0 dB] – [-6 dB].

([ATT]) vises ved den laveste indstilling.

#### **SW PHASE** (subwoofefase)

Vælger en subwoofefase: [SUB NORM], [SUB REV].

#### **LPF FREQ** (frekvens for lavpasfilter)

Vælger subwooferefs afskæringsfrekvens: [80Hz], [100Hz], [120Hz].

---

#### **HPF FREQ** (frekvens for højpasfilter)

Vælger front-/baghøjtalerens afskæringsfrekvens: [OFF], [80Hz], [100Hz], [120Hz].

---

#### **AUX VOL** (AUX-lydstyrke)

Justerer lydstyrkeniveauet for hver tilsluttet ekstra enhed: [+18 dB] – [0 dB] – [-8 dB].

Denne indstilling fjerner behovet for at justere lydstyrkeniveauet mellem kilder. (Kun tilgængelig, når der er valgt AUX).

---

#### **BTA VOL** (BLUETOOTH-lydstyrkeniveau)

Justerer lydstyrkeniveauet for hver tilsluttet BLUETOOTH-enhed: [+6 dB] – [0 dB] – [-6 dB].

Denne indstilling fjerner behovet for at justere lydstyrkeniveauet mellem kilder. (Kun tilgængelig, når der er valgt BT-lyd eller -program).

---

---

## **Skærmopsætning (DISPLAY)**

### **DIMMER** (lysdæmper)

Skift lysstyrken på skærmen:

For MEX-N5300BT:

[OFF], [ON], [AT] (auto), [CLK] (ur).

([AT] er kun tilgængelig, når belysningsledningen er tilsluttet, og hovedlyset er tændt).

For MEX-N4300BT:

[OFF], [ON], [CLK] (ur).

Hvis du vil angive denne funktion til kun at være aktiv i et fast tidsrum, skal du vælge [CLK] og derefter angive start- og sluttidspunkter.

– Indstille lysstyrken, når lysdæmpningsfunktionen er aktiveret: Indstil [DIMMER] til [ON], og juster derefter [BRIGHTNESS].

- Indstille lysstyrken, når lysdæmpningsfunktionen er deaktiveret:  
Indstil [DIMMER] til [OFF], og juster derefter [BRIGHTNESS].

Lysstyrkeindstillingen lagres og anvendes, når lysdæmpningsfunktionen aktiveres eller deaktiveres.

---

### **BRIGHTNESS** (lysstyrke)

Justerer lysstyrken på skærmen.  
Lysstyrkeniveauet kan justeres: [1] – [10].

---

### **BUTTON-C** (knapfarve) (kun MEX-N5300BT)

Indstiller en forvalgt eller tilpasset farve til knapperne.

#### **COLOR** (farve)

Vælger blandt 15 forvalgte farver, 1 tilpasset farve.

#### **CUSTOM-C** (tilpasset farve)

Registrerer en tilpasset farve til knapperne.

#### **RGB RED, RGB GRN, RGB BLUE**

Justerbart farveområde: [0] – [32] ([0] kan ikke indstilles for alle farveområder).

---

### **DSPL-C** (skærmfarve) (kun MEX-N5300BT)

Indstiller en forvalgt eller tilpasset farve til skærmen.

#### **COLOR** (farve)

Vælger blandt 15 forvalgte farver, 1 tilpasset farve.

#### **CUSTOM-C** (tilpasset farve)

Registrerer en tilpasset farve til skærmen.

#### **RGB RED, RGB GRN, RGB BLUE**

Justerbart farveområde: [0] – [32] ([0] kan ikke indstilles for alle farveområder).

---

### **SND SYNC** (lydsynkronisering)

Aktiverer synkroniseringen af belysningen med lyden: [ON], [OFF].

(Ikke tilgængelig, når der ikke er valgt en kilde, og uret vises).

---

### **AUTO SCR** (rul automatisk)

Ruller automatisk i lange elementer: [ON], [OFF].

(Ikke tilgængelig, når der er valgt AUX eller tuner).

---

## **BLUETOOTH-opsætning (BLUETOOTH)**

---

### **PAIRING** (parring) (side 8)

Tilslutter op til to BLUETOOTH-enheder: [DEVICE 1], [DEVICE 2].

[DEVICE 1] eller [DEVICE 2] vil blive ændret til den tilknyttede enheds navn, når tilknytning er fuldført.

---

### **AUDIODEV** (lydenhed)

Vælger lydenheden.

Der vises [\*] på den enhed, der er tilknyttet [DEVICE 1] eller den aktuelle A2DP-kompatible lydenhed.

---

### **RINGTONE** (ringetone)

Vælger, om denne enhed eller den tilsluttede mobiltelefon udsender ringetonen: [1] (denne enhed), [2] (mobiltelefon).

---

### **AUTO ANS** (automatisk svar)

Indstiller denne enhed til at besvare et indgående opkald automatisk: [OFF], [1] (ca. 3 sekunder), [2] (ca. 10 sekunder).

---

### **AUTOPAIR** (automatisk tilknytning)

Starter BLUETOOTH-tilknytning automatisk, når iOS-enhedsversion 5.0 eller nyere er tilsluttet via USB: [ON], [OFF].

---

### **BT SIGNAL** (BLUETOOTH-signal) (side 9)

Aktiverer/deaktiverer BLUETOOTH-funktionen.

---

### **BT INIT** (initialiser BLUETOOTH)

Initialiserer alle de BLUETOOTH-relaterede indstillinger (tilknytningsoplysninger, enhedsoplysninger, osv.): [YES], [NO]. Initialiser alle indstillingerne, når enheden bortskaffes.

(kun tilgængelig, når kilden er deaktiveret, og uret vises).

---

### **VOICE-OUT** (stemmeudgang)

Vælger højttalerne til håndfrie samtaler: [VOICE FRONT] (fronthøjttalere), [VOICE REAR] (baghøjttalere), [VOICE ALL] (alle højttalere).

(kun tilgængelig, når kilden er deaktiveret, og uret vises).

## "Sony | Music Center"-opsætning (SONY APP)

Opret og afslut "Sony | Music Center"-funktion (tilslutning).

## Yderligere oplysninger

### Opdatering af firmwaren

Hvis du vil opdatere firmwaren, kan du besøge supportwebstedet på bagsiden og derefter følge onlineanvisningerne.

#### Bemærk

Under opdateringen må du ikke fjerne USB-enheden.

### Forholdsregler

- Efterlad ikke frontpanelet eller lydenheder på instrumentbrættet.
- Når enheden bliver tændt, foldes antenne automatisk ud.
- Spild ikke væske på enheden.

#### Kondens

Spild ikke væske på diskene. Hvis der skulle opstå kondens indeni enheden, skal du fjerne disken og vente ca. en time på, at den tørrer. Ellers fungerer enheden måske ikke korrekt.

### Bemærkninger om diske

- Udsæt ikke diske for direkte sollys eller varmekilder som varme luftkanaler, og lad dem ikke ligge i en bil, som er parkeret i direkte sollys.
- Tør diskene af fra midten og udad med en blød klud. Brug ikke opløsningsmidler, f.eks. rensebenzin, fortynder eller rensmidler.
- Denne enhed er beregnet til afspilning af diske, der er i overensstemmelse med Compact Disc-standarden (CD). DualDiscs og nogle musikdiske med copyrightbeskyttede teknologier er ikke i overensstemmelse med CD-standarden (Compact Disc) og kan derfor ikke afspilles på denne enhed.



- Diske, som denne enhed IKKE kan afspille
  - Diske med mærkater, etiketter eller selvløbende tape eller papir påklistret. Dette kan medføre funktionsfejl eller kan ødelægge disken.
  - Diske, som ikke har standardform (f.eks. hjerteformet, firkantet, stjerneformet). Enheden kan beskadiges, hvis du forsøger at afspille dem.
  - 8 cm diske.

### Bemærkninger til CD-R/CD-RW-diske

- Hvis multisessionsdisken begynder med en CD-DA-session, genkendes den som en CD-DA-disk, og andre sessioner afspilles ikke.
- Diske, som denne enhed IKKE kan afspille
  - CD-R/CD-RW af dårlig optagelseskvalitet.
  - CD-R/CD-RW, der er optaget med en ikke-kompatibel optageenhed.
  - CD-R/CD-RW'er, som ikke er færdigbehandlet korrekt.
  - CD-R'er/CD-RW'er ud over diske, som er optaget i musik-CD-format eller MP3-format, der overholder ISO9660 Level 1/Level 2, Joliet/Romeo eller multisession.

### Afspilningsrækkefølge af lydfiler

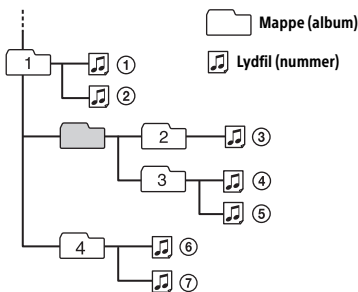

### Om iPod

- Du kan oprette tilslutning til følgende iPod-modeller. Opdater dine iPod-enheder med den nyeste software, før du tager dem i brug.

#### Kompatible iPhone/iPod-modeller

Kompatibel model	Bluetooth®	USB
iPhone X	✓	✓
iPhone 8	✓	✓
iPhone 8 Plus	✓	✓
iPhone 7	✓	✓
iPhone 7 Plus	✓	✓
iPhone SE	✓	✓
iPhone 6s	✓	✓
iPhone 6s Plus	✓	✓
iPhone 6	✓	✓
iPhone 6 Plus	✓	✓
iPhone 5s	✓	✓
iPhone 5c	✓	✓
iPhone 5	✓	✓
iPhone 4s	✓	✓
iPod touch (6. generation)	✓	✓
iPod touch (5. generation)	✓	✓
iPod nano (7. generation)		✓

- Mærket "Made for Apple" betyder, at et tilbehør er blevet designet specifikt til at blive tilsluttet det/de Apple produkt(er), som identificeres på mærket, og at det er blevet certificeret af udvikleren til at opfylde Apples standarder for ydeevne. Apple er ikke ansvarlig for betjeningen af denne enhed eller dens overensstemmelse med sikkerheds- og lovgivningsmæssige standarder.

Bemærk, at brugen af dette tilbehør sammen med et Apple-produkt kan påvirke trådløs funktionalitet.

Kontakt nærmeste Sony-forhandler, hvis du har spørgsmål eller problemer i forbindelse med enheden, som ikke er omtalt i denne vejledning.

## Vedligeholdelse

### Rengøring af stik

Undgå at berøre stikkene direkte. Enheden fungerer måske ikke korrekt, hvis stikkene mellem enheden og frontpanelet ikke er rene. Du kan forhindre dette ved at afmontere frontpanelet (side 7) og rengøre stikkene med en bomuldsklud. Du må ikke anvende magt. Stikkene kan blive beskadiget.

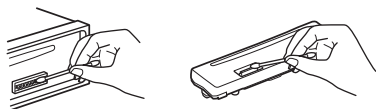

### Bemærk

Af hensyn til sikkerheden må du ikke fjerne frontpanelet under kørsel.

## Specifikationer

### Tuner-del

#### FM

Modtageområde:

Når [AREA] er indstillet til [EUROPE]:

87,5 MHz-108,0 MHz

Når [AREA] er indstillet til [RUSSIA]:

FM1/FM2: 87,5 MHz-108,0 MHz

(i trin på 50 kHz)

FM3: 65-74 MHz (i trin på 30 kHz)

Anvendelig følsomhed: 7 dBf

Signal-til-støj-forhold: 73 dB

Separation: 50 dB ved 1 kHz

#### MW/LW

Modtageområde:

531 kHz – 1602 kHz (MW),

153 kHz – 279 kHz (LW)

Følsomhed: MW: 26 µV, LW: 50 µV

### CD-afspillerafsnit

Signal-til-støj-forhold: 95 dB

Frekvensrespons: 20-20.000 Hz

Maksimalt antal<sup>\*1</sup> på:

Mapper (album)<sup>\*2</sup>: 150

Filer (numre) og mapper<sup>\*3</sup>: 300

Viser tegnene for et mappe-/filnavn:

32 (Joliet)/64 (Romeo)

Tilsvarende codec: MP3 (.mp3),

WMA (.wma), AAC (.m4a)

<sup>\*1</sup> kun CD-R/CD-RW

<sup>\*2</sup> herunder rodmappen

<sup>\*3</sup> hvis mappe-/filnavne indeholder mange tegn, kan dette blive mindre end den målte værdi

### USB-afspillerafsnit

Grænseflade: USB (fuld hastighed)

Maksimumspænding: 1 A

Maksimalt antal genkendelige mapper og filer:

Mapper (album): 256

Filer (numre) pr. mappe: 256

Kompatibel Android Open Accessory-protokol (AOA): 2,0



Tilsvarende codec:

MP3 (.mp3)

Bithastighed: 8-320 kbps  
(understøtter VBR (variabel  
bithastighed))

Samplingfrekvens: 16 kHz-48 kHz

WMA (.wma)

Bithastighed: 32-192 kbps  
(understøtter VBR (variabel  
bithastighed))

Samplingfrekvens: 32 kHz, 44,1 kHz,  
48 kHz

AAC (.m4a, .mp4)

Bithastighed: 16-320 kbps (stereo)  
Samplingfrekvens: 8-48 kHz

FLAC (.flac)

Bitdybde: 16 bit, 24 bit  
Samplingfrekvens: 44,1 kHz, 48 kHz

Understøttet filsystem: FAT16, FAT32

## Trådløs kommunikation

Kommunikationssystem:

BLUETOOTH Standard version 3.0

Output:

BLUETOOTH Standard Power Class 2  
(Maks. udført +1 dBm)

Maksimalt kommunikationsområde\*1:

Synlig linje ca. 10 m

Frekvensbånd:

2,4 GHz bånd  
(2,4000-2,4835 GHz)

Modulationsmetode: FHSS

Kompatible BLUETOOTH-profiler\*2:

A2DP (Advanced Audio Distribution  
Profile) 1.3

AVRCP (Audio Video Remote Control  
Profile) 1.3

HFP (Handsfree Profile) 1.6

PBAP (Phone Book Access Profile)

SPP (Serial Port Profile)

Tilsvarende codec:

SBC (.sbc), AAC (.m4a)

\*1 Den faktiske rækkevidde afhænger af faktorer, som f.eks. forhindringer mellem enheder, magnetfelter i nærheden af mikrobølgeovn, statisk elektricitet, modtagelighed, antennens ydeevne, operativsystem, software osv.

\*2 BLUETOOTH-standardprofiler angiver anvendelsesområder for BLUETOOTH-kommunikation mellem enheder.

## NFC-kommunikation

Frekvensbånd: 13,56 MHz

## Forstærker

Output: Højttalerudgange

Højttalerimpedans: 4-8 Ω

Maksimum udgangseffekt: 55 watt × 4  
(ved 4 Ω)

## Generelt

Strømkrav: 12 V DC bilbatteri (negativ jord)

Nominelt strømforbrug: 10 A

Mål:

Ca. 178 mm × 50 mm × 176 mm  
(7 1/8" × 2" × 7") (b/h/d)

Monteringsmål:

Ca. 182 mm × 53 mm × 159 mm  
(7 1/4" × 2 1/8" × 6 3/8") (b/h/d)

Vægt: Ca. 1,2 kg (2 lb 11 oz)

Pakkens indhold:

Hovedenhed (1)

Mikrofon (1) (kun MEX-N5300BT)

Dele til installation og tilslutninger  
(1 sæt)

Valgfrit tilbehør/udstyr:

Mikrofon: XA-MC10 (kun MEX-N4300BT)

Spørg forhandleren, hvis du ønsker yderligere oplysninger.

Der tages forbehold for ændring af design og specifikationer uden varsel.

## Copyright

Bluetooth®-varemærket og -logoerne er registrerede varemærker, der er ejet af Bluetooth SIG, Inc., og enhver anvendelse af sådanne varemærker af Sony Corporation er underlagt licens. Andre varemærker og varemærkenavne tilhører deres respektive ejere.

N-Mark er et varemærke eller et registreret varemærke tilhørende NFC Forum, Inc. i USA og i andre lande.

Windows Media er enten et registreret varemærke eller varemærke tilhørende Microsoft Corporation i USA og/eller andre lande.

Dette produkt er beskyttet af visse intellektuelle ejendomsrettigheder tilhørende Microsoft Corporation. Brug eller distribution af sådan teknologi uden for dette produkt er forbudt uden licens fra Microsoft eller et autoriseret Microsoft-datterselskab.

Apple, iPhone, iPod, iPod nano, iPod touch og Siri er varemærker tilhørende Apple Inc., der er registreret i USA og andre lande. App Store er et servicemærke, der tilhører Apple Inc.

iOS er et varemærke eller registreret varemærke tilhørende Cisco i USA og andre lande og anvendes under licens.

Google, Google Play og Android er varemærker tilhørende Google LLC.

### libFLAC

Copyright (C) 2000-2009 Josh Coalson

Copyright (C) 2011-2013 Xiph.Org Foundation

Videredistribution og brug i kildeform og binær form, med eller uden ændringer, er tilladt, såfremt følgende betingelser overholdes:

- Videredistribution af kildekode skal bevare den ovenstående meddelelse om copyright, denne betingelsesliste og følgende ansvarsfraskrivelse.
- Videredistribution i binær form skal gengive ovenstående meddelelse om copyright, denne betingelsesliste og følgende ansvarsfraskrivelse i dokumentationen og/eller andre materialer, der leveres med ved distributionen.
- Hverken navnet på Xiph.org-fonden eller navnene på dens bidragydere må bruges til at støtte eller promovere produkter afledt af denne software uden en specifik forudgående skriftlig tilladelse.

DENNE SOFTWARE LEVERES AF OPRETTSHAVERNE OG BIDRAGYDERNE "SOM DEN ER OG FOREFINDES", OG ENHVER DIREKTE ELLER INDIREKTE GARANTI, HERUNDER, MEN IKKE BEGRÆNSET TIL STILTIENDE GARANTIER FOR SALGBARHED OG EGNETHED TIL ET BESTEMT FORMÅL, FRASKRIVES. FONDEN ELLER BIDRAGYDERE KAN UNDER INGEN OMSTÆNDIGHEDER HOLDES ANSVARLIGE FOR DIREKTE, INDIREKTE, HÆNDELIGE, SÆRSKILT DOKUMENTEREDE SKADER, PØNALE SKADER ELLER FØLGESKADER (INKLUSIVE, MEN IKKE BEGRÆNSET TIL TILVEJBRINGELSE AF ERSTATNINGSVARER ELLER TJENESTER, BRUGS-, DATA-, DRIFTSTAB ELLER FOR DRIFTSAFBRYDELSER), UANSET HVORDAN DETTE MÅTTE VÆRE FORÅRSAGET OG I HENHOLD TIL ENHVER TEORI OM ERSTATNINGSANSVAR, I HENHOLD TIL KONTRAKT, SKÆRPET ANSVAR ELLER TORT (INKLUSIVE FØRSØMMELIGHED ELLER ANDET), SOM FØLGE AF BRUGEN AF DENNE SOFTWARE, SELVOM DER ER INFORMERET OM MULIGHEDEN FOR SÅDANNE SKADER.

---

## Fejlfinding

Følgende tjekliste kan hjælpe dig med at afhjælpe problemer, du kan opleve med enheden.

Før du gennemgår tjeklisten nedenfor, bør du kontrollere tilslutningen og betjeningsanvisningerne.

Hvis du ønsker oplysninger om brug af sikringen og fjernelse af enheden fra instrumentbrættet, kan du se "Tilslutning/installation" (side 33).

Hvis problemet ikke kan løses, kan du besøge supportwebstedet, der er nævnt på bagsiden.

### Generelt

#### Ingen lyd eller lyden er meget lav.

- Positionen for udtoningskontrollen [FADER] er ikke indstillet til et 2-højttalersystem.
- Lydstyrken på enheden og/eller den tilsluttede enhed er meget lav.
  - Skru op for lydstyrken på enheden og den tilsluttede enhed.

#### Ingen biplyd.

- Der er tilsluttet en forstærker (ekstraudstyr), og du bruger ikke den indbyggede forstærker.

#### Lagrede stationer og korrekt tid er slettet. Sikringen er sprunget.

#### Der forekommer støj, når tændingens position ændres.

- Ledningerne er ikke sat korrekt sammen med bilens tilbehørsstrømsstik.

#### Under afspilning eller modtagelse starter demonstrationstilstand.

- Hvis der ikke udføres nogen betjening i 5 minutter med [DEMO-ON] indstillet, starter demonstrationstilstanden.
  - Indstil [DEMO-OFF] (side 19).

#### Skærmen forsvinder fra/vises ikke i skærmvinduet.

- Stikkene er snavsede (side 24).

#### Skærmen/belysningen blinker.

- Strømforsyningen er ikke tilstrækkelig.

- Sørg for, at bilbatteriet leverer tilstrækkelig strøm til enheden. (Strømkravet er 12 V jævnstrøm).

---

#### Betjeningsknapperne fungerer ikke. Disken skubbes ikke ud.

- Tilslutningen er ikke korrekt.
  - Tryk på DSPL og CALL i mere end 2 sekunder for at nulstille enheden. Indholdet af hukommelsen er blevet slettet.

---

#### Den automatiske indstilling af uret er ikke korrekt.

- Urdata på radiobølger er ikke nøjagtige.
  - Indstil uret manuelt (side 7).

### Radiomodtagelse

#### Radiomodtagelsen er dårlig.

#### Der opstår statisk støj.

- Tilslut antennen helt.

---

#### 65-74 MHz på FM3 kan ikke indstilles.

- [AREA] er indstillet til [EUROPE].
  - Indstil [AREA] til [RUSSIA] (side 19).

### RDS

#### RDS-tjenester kan ikke modtages (når [AREA] er indstillet til [RUSSIA]).

- Der er valgt FM3.
  - Vælg FM1 eller FM2.
- RDS-tjenester er ikke tilgængelige i det aktuelle område.

---

#### SEEK starter efter nogle få sekunders lytning.

- Stationen er ikke-TP eller har et svagt signal.
  - Deaktiver TA (side 11).

---

#### Ingen trafikmeddelelser.

- Aktiver TA (side 11).
- Stationen udsender ikke trafikmeddelelser på trods af, at den er TP.
  - Stil ind på en anden station.

---

#### PTY viser [- - - - -].

- Hvis den aktuelle station ikke er en RDS-station, eller radiomodtagelse er dårlig.

---

### Navnet på programtjenesten blinker.

- Der er ingen alternativ frekvens for aktuelle station.
  - Tryk på **◀◀/▶▶** (SEEK -/+), mens navnet på programtjenesten blinker. Der vises [PI SEEK], og enheden starter med at søge efter en anden frekvens med samme PI-data (programidentifikation).

## CD-afspilning

### Dysken afspilles ikke.

- Defekt eller snavset disk.
- CD-R/CD-RW'en er ikke til lyd (side 23).

### MP3-/WMA-/AAC-filer kan ikke afspilles.

- Dysken er ikke kompatibel med MP3/WMA/AAC-formatet og -versionen. Du finder oplysninger om diske og formater, der kan afspilles, på supportwebstedet, der er nævnt på bagsiden.

### MP3-/WMA-/AAC-filer tager længere tid at afspille end andre filer.

- Følgende diske kan tage længere tid om at starte afspilning.
  - En disk, som er optaget med en kompliceret træstruktur.
  - En disk, som er optaget i multisessionsformat.
  - En disk, der kan tilføjes data på.

## Afspilning fra en USB-enhed

### Afspilning fra en USB-enhed tager længere tid.

- USB-enheden indeholder filer med en kompliceret træstruktur.

### Lydfilen kan ikke afspilles.

- Du kan få oplysninger om understøttede formater i "Specifikationer" (side 24). Hvis lydfilen stadig ikke kan afspilles, skal du se betjeningsvejledningen, der fulgte med USB-enheden, eller kontakte producenten af USB-enheden.

### Betjening til at springe over et album, springe over numre (Jump-tilstand) og at søge et musiknummer efter navn ("Quick-BrowZer"), kan ikke udføres.

- Indstil [USB MODE] til [MSC/MTP] (side 19).

---

### Lyden kan ikke udsendes under afspilning i Android-tilstand.

- Kontroller statussen for lydafspilningsprogrammet på Android-smartphone.

## NFC-funktion (kun MEX-N5300BT)

### One touch-tilslutning (NFC) er ikke mulig.

- Hvis smartphonen ikke reagerer på berøring.
  - Kontroller, at NFC-funktionen på smartphonen er aktiveret.
  - Flyt N-Mark-delen på smartphonen tættere på N-Mark-delen på enheden.
  - Hvis smartphonen er i et etui, skal du fjerne det.
- NFC-modtagelsesfølsomhed afhænger af enheden.
  - Hvis one touch-tilslutning mislykkes flere gange med smartphonen, kan du oprette BLUETOOTH®-forbindelse.

## BLUETOOTH-funktion

### Den tilsluttende enhed kan ikke registrere denne enhed.

- Før der oprettes tilknytning, skal du indstille denne enhed til standbytilstand.
- Denne enhed kan ikke registreres fra andre enheder, når den er tilsluttet to BLUETOOTH-enheder.
  - Afbryd den ene tilslutning, og søg efter denne enhed fra en anden enhed.
- Når der er oprettet enhedstilknytning, skal du indstille BLUETOOTH-signaludgangen til aktiv (side 9).

### Tilslutning er ikke mulig.

- Tilslutningen styres fra en side (denne enhed eller BLUETOOTH-enheden), men ikke begge.
  - Tilslut denne enhed fra en BLUETOOTH-enhed eller omvendt.

### Navnet på den registrerede enhed vises ikke.

- Afhængig af statussen på den anden enhed kan navnet muligvis ikke hentes.

---

### Ingen ringetone.

- Juster lydstyrken ved at dreje kontrolhjulet, mens du modtager et opkald.
- Afhængigt af den tilsluttede enhed udsendes ringetonen måske ikke korrekt.
  - Indstil [RINGTONE] til [1] (side 21).
- Højttalerne er ikke tilsluttet til enheden.
  - Tilslut højttalerne til enheden. Hvis du vil vælge højttalerne til ringetone, skal du trykke på MENU og derefter vælge [BLUETOOTH] → [SET VOICE-OUT] (side 19).

---

### Talerens stemme kan ikke høres.

- Højttalerne er ikke tilsluttet til enheden.
  - Tilslut højttalerne til enheden. Hvis du vil vælge højttalerne til talers stemme, skal du trykke på MENU og derefter vælge [BLUETOOTH] → [SET VOICE-OUT] (side 21).

---

### En opkaldspartner siger, at lydstyrken er for lav eller for høj.

- Juster lydstyrken tilsvarende ved brug af justering af mikrofonforstærkning (side 15)

---

### Der forekommer ekko eller støj i telefonsamtaler.

- Skru ned for lydstyrken.
- Indstil EC/NC-tilstand til [EC/NC-1] eller [EC/NC-2] (side 16).
- Hvis den omgivende støj er høj, så prøv at dæmpe den.
  - F.eks.: Hvis der er et vindue åbent og støjen fra vejen er høj, skal du lukke vinduet. Hvis der er tændt for en aircondition, skal du skru ned for den.

---

### Telefonen er ikke tilsluttet.

- Når der afspilles BLUETOOTH-lyd, tilsluttes telefonen ikke, selv hvis du trykker på CALL.
  - Opret tilslutning fra telefonen.

---

### Telefonens lyd kvalitet er dårlig.

- Telefonens lyd kvalitet afhænger af mobiltelefonens modtagelsesbetingelser.
  - Flyt din bil til et sted, hvor du kan forbedre mobiltelefonens signal, hvis modtagelsen er dårlig.

---

### Lydstyrken på den tilsluttede enhed er lav (høj).

- Lydstyrkeniveauet er forskelligt afhængigt af lydenheden.
  - Juster lydstyrken på den tilsluttede lydenhed eller denne enhed (side 20).

---

### Lyden springer under afspilningen af en BLUETOOTH-lydenhed.

- Reducer afstanden mellem enheden og BLUETOOTH-lydenheden.
- Hvis BLUETOOTH-lydenheden opbevares i et etui, der forstyrrer signalet, skal du tage lydenheden ud af etuiet under brug.
- Der er flere BLUETOOTH-enheder eller andre enheder, der udsender radiobølger i nærheden.
  - Sluk for de andre enheder.
  - Øg afstanden til andre enheder.
- Afspilningen stopper kortvarigt, når der oprettes tilslutning mellem denne enhed og mobiltelefonen. Dette er ikke en fejl.

---

### Den tilsluttede BLUETOOTH-lydenhed kan ikke styres.

- Kontroller, at den tilsluttede BLUETOOTH-lydenhed understøtter AVRCP.

---

### Nogle funktioner fungerer ikke.

- Kontroller, at den tilsluttede enhed understøtter de pågældende funktioner.

---

### Et opkald besvares utilsigtet.

- Den tilsluttende telefon er indstillet til at besvare et opkald automatisk.

---

### Tilknytning mislykkedes på grund af en timeout.

- Afhængigt af den tilsluttende enhed kan tidsgrænsen for tilknytning være kort.
  - Prøv at udføre tilknytningen inden for tiden.

---

### Kan ikke tilknytte.

- Enheden kan måske ikke tilknyttes til en tidligere parret BLUETOOTH-enhed efter initialisering af enheden, hvis enhedens tilknytningsoplysninger er gemt på BLUETOOTH-enheden. Hvis dette er tilfældet, skal du slette tilknytningsoplysningerne fra BLUETOOTH-enheden og derefter tilknytte dem igen.

---

### **BLUETOOTH-funktionen fungerer ikke.**

- Sluk enheden ved at trykke på OFF i mindst 2 sekunder, og tænd derefter for enheden igen.

---

### **Der kommer ingen lyd ud af bilhøjtalerne under håndfri opkald.**

- Hvis lyden udsendes fra mobiltelefonen, skal du indstille mobiltelefonen til at udsende lyden fra bilhøjtalerne.

---

### **"Siri Eyes Free" er ikke aktiveret.**

- Udfør håndfri registrering for en iPhone, der understøtter "Siri Eyes Free".
- Indstil Siri-funktionen på din iPhone til aktiveret.
- Annuller BLUETOOTH-tilslutningen mellem iPhone og enheden, og opret tilslutning igen.

## **"Sony | Music Center"-betjening**

---

### **Programnavn svarer ikke til det faktiske program i "Sony | Music Center".**

- Start programmet igen fra programmet "Sony | Music Center".

---

### **Når du kører programmet "Sony | Music Center" via BLUETOOTH, skifter skærmen automatisk til [BT AUDIO].**

- Programmet "Sony | Music Center" eller BLUETOOTH-funktionen fungerer ikke.
- Kør programmet igen.

---

### **"Sony | Music Center"-programmet afbrydes automatisk, når skærmen skifter til [IPD].**

- "Sony | Music Center"-programmet på iPhone/iPod understøtter ikke iPod-afspilning.
  - Skift kilden på enheden til andet end [IPD], og opret derefter "Sony | Music Center"-tilslutningen (side 16).

---

### **"Sony | Music Center"-forbindelsen afbrydes automatisk, når enhedens USB-tilstand ændres til [ANDROID].**

- Android-smartphone understøtter ikke afspilning i Android-tilstand.
  - Indstil enhedens USB-tilstand til [MSC/MTP], og opret "Sony | Music Center"-forbindelse (side 16).

---

## **Meddelelser**

Følgende meddelelser kan blive vist eller blinke under betjening.

---

**INVALID:** Den valgte handling kan være ugyldig.

---

### **READ**

- Vent, indtil læsningen er gennemført, og afspilningen starter automatisk. Afhængigt af filstrukturen kan dette tage lidt tid.

---

**\_ (understregning):** Tegnet kan ikke vises.

---

## **For CD-afspilning:**

---

### **CD ERROR**

- Rengør eller indsæt disken korrekt, eller kontroller, at disken ikke er tom eller defekt.

---

### **CD NO DISC**

- Indsæt en disk, der indeholder filer, der kan afspilles (side 24).

---

### **CD NO MUSIC**

- Indsæt en disk, der indeholder filer, der kan afspilles (side 24).

---

**CD PUSH EJT:** Disken blev ikke skubbet ud korrekt.

- Tryk på ▲ (skub ud).

---

**LLLL eller ㊦㊦㊦㊦:** Starten eller slutningen af disken er nået.

---

## **For afspilning fra en USB-enhed:**

---

**HUB NO SUPRT:** USB-hubs understøttes ikke.

---

**IPD STOP:** iPod-afspilning er afsluttet.

- Betjen din iPod/iPhone for at starte afspilning.

---

### NOT SUPPORT - ANDROID MODE

- Der er tilsluttet en USB-enhed, der ikke understøtter (Android Open Accessory) 2.0 til enheden, mens [USB MODE] er indstillet til [ANDROID].
  - Indstil [USB MODE] til [MSC/MTP] (side 19).

---

### USB ERROR

- Tilslut USB-enheden igen.

---

### USB NO DEV

- Sørg for, at USB-enheden eller USB-kablet er tilsluttet korrekt.

---

### USB NO MUSIC

- Tilslut en USB-enhed, der indeholder filer, der kan afspilles (side 24).

---

### USB NO SUPRT

- Du finder oplysninger om kompatibilitet med din USB-enhed på supportwebstedet, der er nævnt på bagsiden.

---

**USB OVERLOAD:** USB-enheden er overbelastet.

- Afbryd USB-enheden, og tryk derefter på SRC for at vælge en anden kilde.
- Der er fejl på USB-enheden, eller der er en ikke-understøttet USB-enhed tilsluttet.

---

## For RDS-betjening:

---

**NO AF:** Ingen alternative frekvenser.

- Tryk på **◀◀/▶▶** (SEEK -/+), mens navnet på programtjenesten blinker. Enheden starter med at søge efter en anden frekvens med samme PI-data (programidentifikation). (Der vises [PI SEEK]).

---

**NO PI:** Ingen program identifikation. Den valgte station har ingen PI (program-id)-data.

- Vælg en anden station.

---

**NO TP:** Ingen trafikprogrammer.

- Enheden fortsætter med at søge efter tilgængelige TP-stationer.

---

## For BLUETOOTH-funktion:

---

**BTA NO DEV:** BLUETOOTH-enheden er ikke korrekt tilsluttet eller genkendes ikke.

- Kontroller, at BLUETOOTH-enheden er korrekt tilsluttet, eller at der er etableret BLUETOOTH-tilslutning med BLUETOOTH-enheden.

---

**ERROR:** Den valgte handling kunne ikke udføres.

- Vent et øjeblik, og prøv igen.

---

**UNKNOWN:** Et navn eller et telefonnummer kan ikke vises.

---

**WITHHELD:** Telefonnummeret er skjult af opkalderen.

---

## For "Sony | Music Center"-betjening:

---

**APP -----:** Der kunne ikke oprettes tilslutning til programmet.

- Opret "Sony | Music Center"-forbindelse igen (side 16).

---

**APP DISCNCT:** Programmet er afbrudt.

- Opret "Sony | Music Center"-forbindelsen (side 16).

---

**APP DISPLAY:** Et programindstillingsvindue for skærmen er åben.

- Afslut programindstillingsvinduet for skærmen for at aktivere knapbetjening.

---

**APP LIST:** Indholdslisten på din USB er åben.

- Afslut programlisten for at aktivere knapbetjening.

---

**APP MENU:** En programindstillingsskærm er åben.

- Afslut indstillingsskærmen i programmet for at aktivere knapbetjening.

---

**APP NO DEV:** Enheden med programmet installeret er ikke tilsluttet eller genkendes ikke.

- Kontroller BLUETOOTH-forbindelsen, og opret "Sony | Music Center"-forbindelsen igen (side 16).

---

**APP SOUND:** En programindstillingsskærm for lyd er åben.

→ Afslut programindstillingsskærmen for lyd for at aktivere knapbetjening.

---

**OPEN APP:** "Sony | Music Center"-programmet kører ikke.

→ Start programmet.

## For fjernbetjening på rattet:

---

### ERROR

→ Registrer igen fra den funktion, hvor fejlen opstod (side 19).

---

### TIMEOUT

→ Prøv at udføre registreringen, mens [REGISTER] blinker (ca. 6 sekunder) (side 19).

## For udførelse af firmwareopdatering:

---

**FILE ERROR:** Opdateringsprogrammet er ikke gemt i USB-enheden.

→ Gem opdateringsprogrammet i USB-enheden, og prøv så igen (side 22).

---

### UPDATE ERROR – PRESS ENTER:

Firmwareopdatering er ikke udført korrekt.

→ Tryk på ENTER for at fjerne meddelelsen, og prøv så igen.

Mens der opdateres, må du ikke dreje tændingen til OFF-positionen eller fjerne USB-enheden (side 22).

Hvis disse løsninger ikke forbedrer situationen, skal du kontakte den nærmeste Sony-forhandler.

Hvis du sender enheden til reparation på grund af problemer med afspilning, skal du tage den enhed med, som blev brugt, da problemet startede.



## Tilslutning/installation

### Forsigtig

- Tilslut alle stilledninger til et fælles stel punkt (jord).
- Sørg for, at skrueerne ikke kommer i klemme under en skrue eller sidder fast under bevægelige dele (f.eks. sædets skinner).
- Undgå kortslutning ved at slukke bilens tænding, før du opretter tilslutning.
- Sæt strømforsyningsstikket ⑥ i enheden og højttalerne, før du tilslutter det til det ekstra strømstik.
- Sørg for at isolere alle ikke-tilsluttede ledninger med elektriktape af sikkerhedsårsager.

### Forholdsregler

- Vælg installationsplaceringen omhyggeligt, så enheden ikke forstyrrer normal kørsel.
- Undgå at montere enheden i områder med støv, snavs, mange vibrationer eller høj temperatur, f.eks. i direkte sollys eller i nærheden af varmekanaler.
- Brug kun de medfølgende monteringskomponenter, så installationen bliver sikkert udført.

#### Bemærkning om strømforsyningsledning (gul)

Når du tilslutter denne enhed i kombination med andre stereokomponenter, skal den gennemsnitlige strømstyrke i bilens kredsløb, som enheden er tilsluttet, være højere end summen af hver enkelt komponents ampere.

#### Justering af monteringsvinkel

Juster monteringsvinklen til mindre end 30°.

## Liste over dele til installation

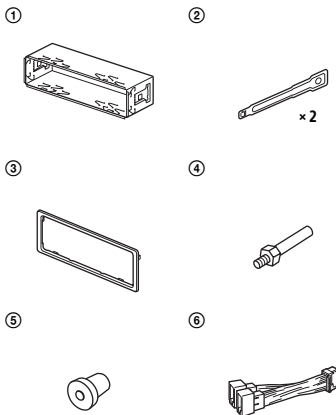

#### Til MEX-N5300BT



- Denne liste over dele indeholder ikke hele pakkens indhold.
- Beslaget ① og beskyttelsesrammen ③ monteres på enheden før forsendelse. Før du monterer enheden, skal du bruge frigørelsesnøglerne ② for at fjerne beslaget ① fra enheden. Du finder flere oplysninger i "Fjernelse af beskyttelsesrammen og beslaget" (side 38).
- Gem frigørelsesnøglerne ② til fremtidig brug, da du også skal bruge dem, hvis du fjerner enheden fra din bil.

# Tilslutning (for MEX-N5300BT)

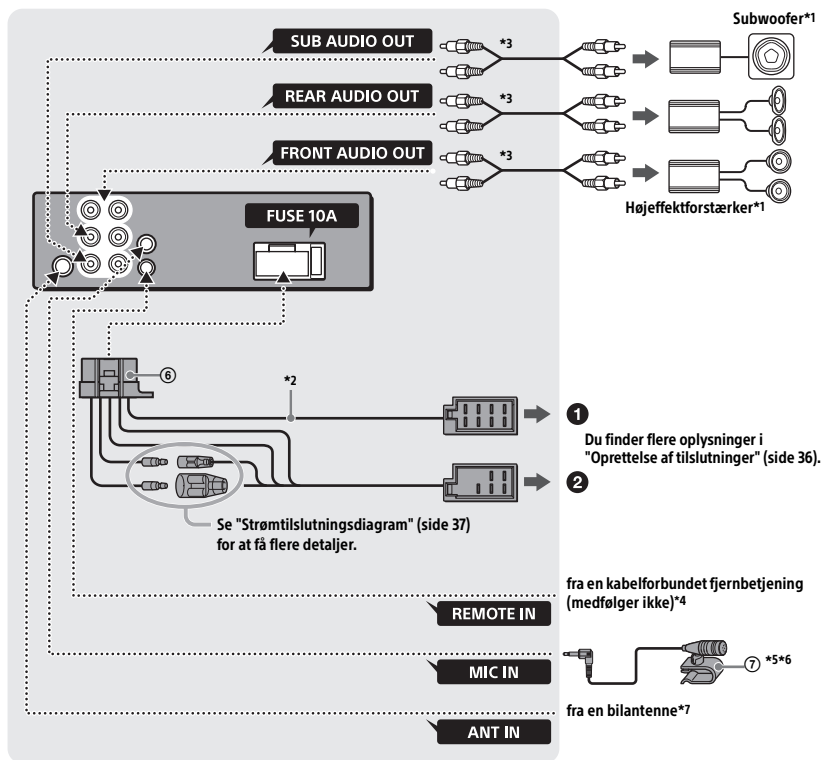

# Tilslutning (for MEX-N4300BT)

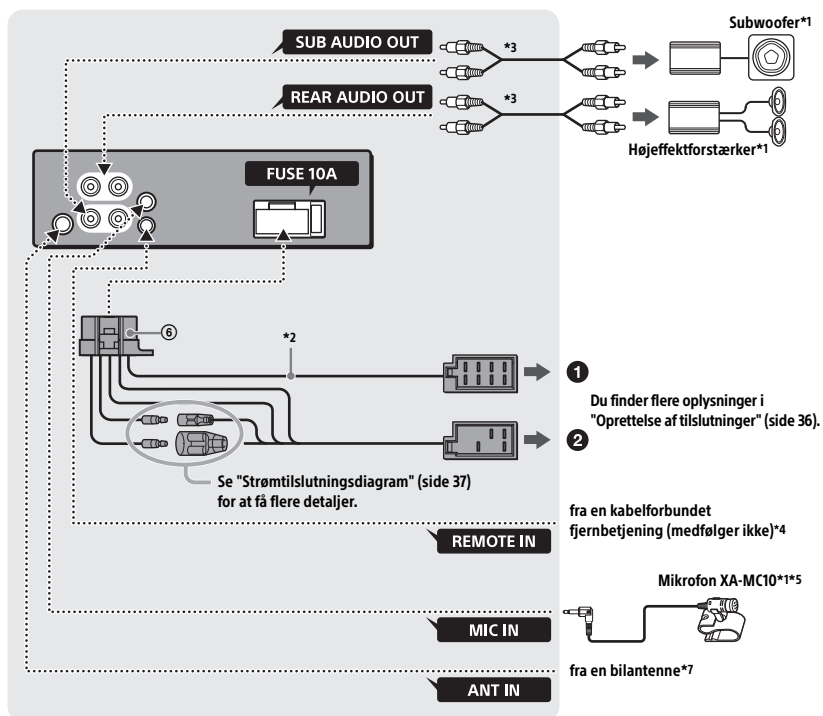

- \*1 Medfølger ikke
- \*2 Højttalerimpedans: 4-8 Ω × 4
- \*3 RCA-kabel (medfølger ikke)
- \*4 Afhængig af biltypen skal du bruge en adapter til en kabelbundet fjernbetjening (medfølger ikke). Du kan finde oplysninger om brug af den kabelbundne fjernbetjening i "Brug af den kabelbundne fjernbetjening" (side 38).
- \*5 Uanset om den er i brug eller ej, skal du trække mikrofonindgangskablet, så det ikke forstyrrer kørsel eller sejlads. Fastgør kablet med en klemme, hvis det installeres omkring dine fødder.
- \*6 Du finder flere oplysninger om installation af mikrofonen under "Installation af mikrofonen (Kun MEX-N5300BT)" (side 37).
- \*7 Afhængig af biltypen skal du bruge en adapter (medfølger ikke), hvis antennestikket ikke passer.

## Oprettelse af tilslutninger

Hvis du har en antenne uden en relæboks, kan tilslutning af denne enhed med den medfølgende strømforsyningsledning ⑥ beskadige antennen.

### 1 Til bilens højttalerstik

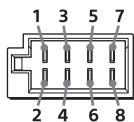

1	Baghøjttaler (højre)	⊕	Lilla
2		⊖	Lilla/sortstribet
3	Fronthøjttaler (højre)	⊕	Grå
4		⊖	Grå/sortstribet
5	Fronthøjttaler (venstre)	⊕	Hvid
6		⊖	Hvid/sortstribet
7	Baghøjttaler (venstre)	⊕	Grøn
8		⊖	Grøn/sortstribet

### 2 Til bilens strømkontakt

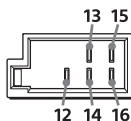

12	kontinuerlig strømforsyning	Gul
13	antenne/højeffektforstærkerkontrol (REM OUT)	Blå/hvidstribet
14*	omskiftet strømforsyning til belysning	Orange/hvidstribet
15	omskiftet strømforsyning	Rødt
16	jordforbundet	Sort

\* Kun MEX-N5300BT

### Nem tilslutning af subwoofer

Du kan bruge en subwoofer uden en forstærker, når den er tilsluttet en baghøjttalerledning.

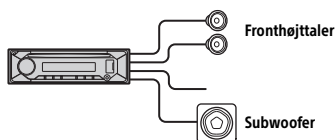

### Bemærkninger

- Klargøring af de bagerste baghøjttalerledninger er påkrævet.
- Brug en subwoofer med en impedans på 4-8 Ω og med tilstrækkelig strømstyringskapacitet for at undgå skade.

### Hukommelsestilslutning

Når den gule strømforsyningsledning er tilsluttet, leveres der altid strøm til hukommelseskredsløbet, selv når tændingen er slukket.

### Højttalerforbindelse

- Sluk for enheden, inden du tilslutter højttalerne.
- Brug højttalere med en impedans på 4-8 Ω og med tilstrækkelig effektkapacitet for at undgå skade.

## Strømtilslutningsdiagram

Kontroller din bils ekstra strømstik, og tilslut forbindelsesledningerne korrekt i forhold til bilen.

### Ekstra strømstik

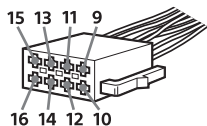

### Fælles tilslutning

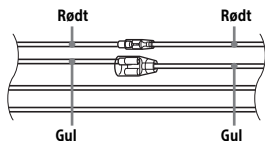

12	kontinuerlig strømforstyring	Gul
15	omskiftet strømforstyring	Rødt

### Når der er byttet om på placeringerne af de røde og gule ledninger

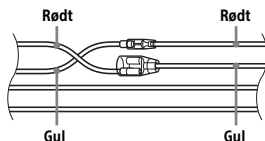

12	omskiftet strømforstyring	Gul
15	kontinuerlig strømforstyring	Rødt

## Når bilen er uden ACC-position

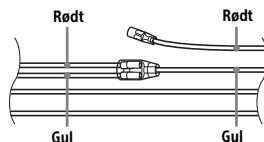

Når du har matchet tilslutningerne og vendt strømforstyringens ledninger korrekt, skal du tilslutte enheden til bilens strømforstyring. Hvis du har spørgsmål og problemer i forbindelse med tilslutning af din enhed, som ikke er omtalt i denne vejledning, skal du kontakte bilforhandleren.

## Installation af mikrofonen (Kun MEX-N5300BT)

Hvis din stemme skal kunne registreres under håndfrit opkald, skal du installere mikrofonen ⑦.

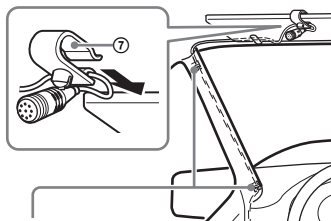

Clip (medfølger ikke)

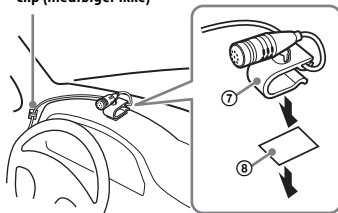

### Forsigtig

- Det er meget farligt, hvis ledningen vikles omkring ratstammen eller gearstangen. Sørg for, at denne og andre dele ikke forstyrrer kørslen.
- Hvis der er airbags eller andet støddabsorberende udstyr i vognen, skal du kontakte den forretning, hvor du har købt denne enhed, eller bilforhandleren inden installationen.

### Bemærk

Før du påsætter den dobbeltklæbende tape ⑧, skal du rengøre instrumentbrættets overflade med en tør klud.

## Brug af den kabelforbundne fjernbetjening

- 1 Hvis du vil aktivere den kabelforbundne fjernbetjening, skal du indstille [STR CONTROL] i [SET STEERING] til [PRESET] (side 19).

## Montering

### Fjernelse af beskyttelsesrammen og beslaget

Før du installerer enheden, skal du fjerne beskyttelsesrammen ③ og beslaget ① fra enheden.

- 1 Tag fat om begge kanter på beskyttelsesrammen ③, og træk den derefter ud.

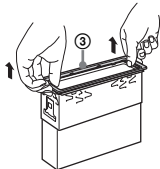

- 2 Indsæt begge frigørelsesnøgler ②, indtil de klikker, og træk beslaget nedad ①. Træk derefter enheden opad for at skille dem ad.

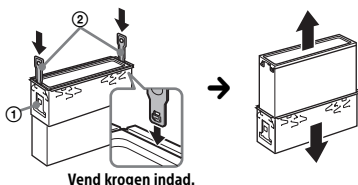

### Montering af enheden i instrumentbrættet

Før du installerer, skal du sørge for, at låsene på begge sider af beslaget ① bøjes indad 2 mm.

- 1 Placer beslaget ① i instrumentbrættet, og bøj derefter takkerne udad, så de slutter til.

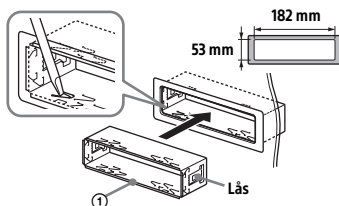

- 2 Monter enheden på beslaget ①, og fastgør derefter beskyttelseskraven ③.

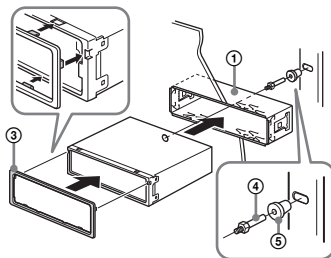

### Bemærkninger

- Hvis låsene er lige eller bøjet udad, bliver enheden ikke installeret sikkert, og den kan hoppe ud.
- Sørg for, at de 4 låse på beskyttelsesrammen ③ sidder godt fast i enhedens stik.

## Afmontering og montering af frontpanelet

Du finder flere oplysninger i "Afmontering af frontpanelet" (side 7).

## Nulstilling af enheden

Du finder flere oplysninger i "Nulstilling af enheden" (side 7).

## Udskiftning af sikring

Når du udskifter sikringen, skal du sørge for at bruge den ampere, der er nævnt på den oprindelige sikring. Hvis sikringen sprænger, skal du kontrollere strømtilslutningen og udskifte sikringen. Hvis sikringen springer igen efter udskiftning, kan der være en intern fejl. I en sådan situation skal du kontakte den nærmeste Sony-forhandler.

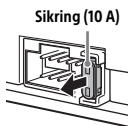

Asenna tämä laite turvallisuussyistä auton kojelaudalle, sillä laitteen taustapuoli kuumenee käytön aikana. Lisätietoja on kohdassa "Liitännät/asennus" (sivu 33).

Valmistettu Thaimaassa

Tämä tuote on standardien IEC/EN 60825-1:2007 ja IEC/EN 60825-1:2014 mukainen luokan 1 laserilaite.

- Säteilyn kesto: jatkuva
- Laserin teho: alle 55,8 µW
- Aallonpituus: 775–800 nm

Käyttöjännitteen ja muut tiedot sisältävä nimikilpi sijaitsee kotelon pohjassa.

CE-merkintä on voimassa vain niissä maissa, joissa se pannaan oikeudellisesti täytäntöön, lähinnä Euroopan talousalueen (ETA) maissa ja Sveitsissä.



Sony Corporation ilmoittaa täten, että tämä laite vastaa direktiivin 2014/53/EU määräyksiä.

Teksti EU-vaatimustenmukaisuusvakuutuksesta löytyy kokonaisuudessaan oheiselta verkkosivulta: <http://www.compliance.sony.de/>

**Huomautus asiakkaille: seuraavat tiedot koskevat ainoastaan laitteita, joita myydään EU:n direktiivejä noudattavissa maissa.**

Tämän tuotteen valmistaja tai valmistuttaja on Sony Corporation.

EU:n maahantuojat: Sony Europe Limited EU-maahantuontia tai EU:n tuotteen vaatimustenmukaisuutta koskevilla asioilla valmistajan valtuutettu edustaja on Sony Belgia, bijkantoor van Sony Europe Limited, Da Vincilaan 7-D1, 1935 Zaventem, Belgia.



**Käytöstä poistettujen akkujen, paristojen sekä sähkö- ja elektroniikkalaitteiden hävittäminen (koskee**

**Euroopan unionia sekä muita maita, joissa on erilliset keräysjärjestelmät)**

Tämä tuotteessa, akussa tai pakkauksessa oleva symboli ilmaisee, että tuotetta ja akkua ei saa käsitellä kotitalousjätteenä. Tietyissä akuissa tämä merkki saattaa esiintyä yhdessä kemiallisen merkin kanssa. Lyijyn kemiallinen merkki (Pb) on lisäksi, jos paristo/akku sisältää enemmän kuin 0,004 % lyijyä. Huolehtimalla akkujen/paristojen asianmukaisesta kierrätyksestä voit auttaa estämään mahdollisia ympäristö- ja terveyshaittoja, joita voi aiheutua akun/pariston epäasianmukaisesta käsittelystä. Materiaalien kierrätys auttaa säästämään luonnonvaroja. Jos tuotteen turvallisuus, toimivuus tai tietojen säilyminen edellyttävät kiinteää akkua, akun vaihto on annettava koulutetun huoltohenkilöstön tehtäväksi. Voit varmistaa akun/pariston asianmukaisen käsittelyn toimittamalla sen käyttöiän päätyttyä sähkö- ja elektroniikkalaitteiden kierrätyksestä huolehtivaan kierrätys- ja keräyspisteeseen. Jos kyse on muista akuista, katso lisätietoja kohdasta, jossa annetaan ohjeet akun turvalliseen irrottamiseen. Toimita akku/paristo käytöstä poistettujen akkujen kierrätyksestä huolehtivaan kierrätys- ja keräyspisteeseen. Lisätietoja tämän tuotteen tai akun kierrättämisestä saat paikalliselta ympäristöviranomaiselta, jätehuoltokeskuksesta tai liikkeestä, josta tuote tai akku on ostettu.

**HUOMIO**

Taajuusalueetta 65–74 MHz ei ole määritetty äänilähetykseen yleisessä eurooppalaisessa taajuusjakotaulukossa (European Common Allocations), eikä sitä voi käyttää Euroopassa.



### **Varoitus, jos auton virtalukossa ei ole ACC-asentoa**

Muista ottaa AUTO OFF -toiminto käyttöön (sivu 19). Laitteesta katkeaa virta automaattisesti tietyn ajan kuluttua, kun laite on sammutettu ja kello on näytössä (pidä OFF-painiketta painettuna 1 sekunnin ajan). Tämä estää akun tyhjenemisen. Jos et ota AUTO OFF -toimintoa käyttöön, pidä syytystä katkaistaessa OFF-painiketta aina painettuna, kunnes näyttö sammuu.

### **Kolmansien osapuolten tarjoamia palveluita koskeva vastuuvapauslauseke**

Kolmansien osapuolten tarjoamia palveluita voidaan muuttaa ja ne voidaan keskeyttää tai lakkauttaa ilman erillistä ilmoitusta. Sony ei millään tavalla vastaa tällaisista tilanteista.

### **Tietoja NFC-toiminnosta**

Tässä käyttöoppaassa kuvattu NFC-toiminto tukeva malli on seuraava:  
– MEX-N5300BT

## **Tärkeä huomautus**

### **Varoitus**

SONY EI MISSÄÄN TAPAUKSESSA VASTAA SATUNNAISISTA, EPÄSUORISTA TAI VÄLILLISISTÄ VAHINGOISTA TAI MUISTA VAHINGOISTA, KUTEN ILMAN RAJOITUKSIA VOITON MENETYKSESTÄ, LIIKEVAIHDON MENETYKSESTÄ, TIETOJEN MENETYKSESTÄ, LAITTEEN TAI SIIHEN LIITTYVÄN LAITTEISTON KÄYTÖN ESTYMISESTÄ JA KÄYTTÖKATKOISTA SEKÄ OSTAJAN LAITTEEN, SEN LAITTEISTON JA/TAI SEN OHJELMISTON KÄYTTÖÖN KÄYTTÄMÄSTÄ AJASTA.

Hyvä asiakas, tämä laite sisältää radiolähtetimen.

UNECE-määräyksen 10 mukaisesti ajoneuvojen valmistajat voivat asettaa ajoneuvoihin asennettaville radiolähtetimille tiettyjä ehtoja.

Tarkista ne ajoneuvon käyttöoppaasta tai ota yhteyttä ajoneuvon valmistajaan tai myyjään, ennen kuin asennat tämän laitteen ajoneuvoon.

### **Hätäpuhelut**

Tämä auton BLUETOOTH-handsfree-laite ja laitteeseen kytketty elektroninen laite käyttävät radiosignaaleja, matkapuhelin- ja puhelinverkkoja sekä käyttäjän ohjelmoimaa toimintoa, eikä yhteyttä kaikissa olosuhteissa taata.

Älä siis luota välttämättömässä viestinnässä (esimerkiksi hätätapauksissa) ainoastaan johonkin tiettyyn elektroniseen laitteeseen.

### **BLUETOOTH-tiedonsiirto**

- BLUETOOTH-laitteen säteilemät mikroaallot voivat vaikuttaa elektronisten lääkinnällisten laitteiden toimintaan. Sammuta tämä laite ja muut BLUETOOTH-laitteet seuraavissa sijainneissa, sillä ne voivat aiheuttaa onnettomuuden:
  - sairaaloissa, junissa, lentokoneissa ja huoltoasemilla, joissa on tulenarkoja kaasuja
  - automaattisten ovien ja palohälyttimien läheisyydessä.
- Tämä laite tukee BLUETOOTH-standardin mukaisia suojaustoimintoja, joilla voidaan suojata tiedonsiirtoyhteys langatonta BLUETOOTH-tekniikkaa käytettäessä. Joitakin asetuksia käytettäessä suojaus ei ehkä kuitenkaan ole riittävä. Ole varovainen, kun kommunikoiit käyttämällä langatonta BLUETOOTH-tekniikkaa.
- Emme millään tavalla vastaa tietojen joutumisesta väärin käsiin BLUETOOTH-tiedonsiirron aikana.

Jos sinulla on laitteeseen liittyviä kysymyksiä tai ongelmia, joita ei käsitellä tässä käyttöohjeessa, ota yhteyttä lähimpään Sony-jälleenmyyjään.

---

## Sisälllys

Osat ja painikkeet . . . . .	5
------------------------------	---

---

### Alkutoimet

Etupaneelin irrottaminen . . . . .	7
Laitteen asetusten palauttaminen . . . . .	7
Kellonajan asettaminen . . . . .	7
Akun jännitteen tarkistaminen . . . . .	8
BLUETOOTH-laitteen valmisteleminen . . . . .	8
USB-laitteen liittäminen . . . . .	10
Muiden kannettavien äänilaitteiden liittäminen . . . . .	10

---

### Radion kuunteleminen

Radion kuunteleminen . . . . .	11
Radio Data System (RDS) -järjestelmän käyttäminen . . . . .	11

---

### Toisto

Levyn toistaminen . . . . .	12
USB-laitteessa olevan sisällön toistaminen . . . . .	12
BLUETOOTH-laitteessa olevan sisällön toistaminen . . . . .	13
Kappaleiden hakeminen ja toistaminen . . . . .	13

---

### Handsfree-puhelut (vain BLUETOOTH-toiminnolla)

Puhelun vastaanottaminen . . . . .	14
Puhelun soittaminen . . . . .	14
Puhelun aikana käytettävissä olevat toiminnot . . . . .	15

---

### Hyödyllisiä toimintoja

Sony   Music Center iPhone- ja Android™- puhelimissa . . . . .	16
Puheentunnistuksen käyttäminen (vain Android-älypuhelimet) . . . . .	17
Siri Eyes Freen käyttäminen . . . . .	17

---

## Settings

DEMO-tilan peruuttaminen . . . . .	18
Perusasetusten määrittäminen . . . . .	18
Yleisten asetusten määrittäminen (GENERAL) . . . . .	19
Ääniasetukset (SOUND) . . . . .	20
Näyttöasetukset (DISPLAY) . . . . .	20
BLUETOOTH-asetusten määrittäminen (BLUETOOTH) . . . . .	21
Sony   Music Center -asetusten määrittäminen (SONY APP) . . . . .	22

---

## Lisätietoja

Laitteohjelmiston päivittäminen . . . . .	22
Varoitoimet . . . . .	22
Ylläpito . . . . .	24
Tekniset tiedot . . . . .	24
Vianmääritys . . . . .	27
Ilmoitukset . . . . .	30

---

## Liitännät/asennus

Varoituksia . . . . .	33
Asennuksen osaluettelo . . . . .	33
Liitännät (MEX-N5300BT) . . . . .	34
Liitännät (MEX-N4300BT) . . . . .	35
Installation . . . . .	38

# Osat ja painikkeet

## Päälaite

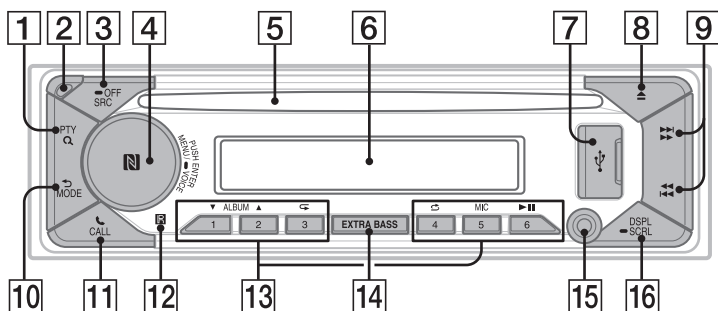

### 1 PTY (ohjelmatyyppi)

Valitse RDS-tilassa PTY.

### Q (selaa) (sivu 13, sivu 14)

Siirry selautustilaan toiston aikana.

(Ei ole käytettävissä, kun liitettyinä on Android-tilassa oleva USB-laite tai iPod.)

### 2 Etupaneelin vapautuspainike

### 3 SRC (lähde)

Kytke virta.

Vaihda lähdetä.

● OFF

Sammuta lähde ja näytä kello painamalla tätä 1 sekunnin ajan.

Katkaise virta ja sammuta näyttö painamalla tätä yli 2 sekunnin ajan.

### 4 Säätökiekko

Säädä äänenvoimakkuutta kiertämällä tätä.

**PUSH ENTER**

Anna valittu kohde.

Vaihda lähde painamalla SRC ja sitten kiertämällä ja painamalla tätä (aikakatkaisu 2 sekunnin kuluttua).

**MENU**

Avaa asetusvalikko.

● VOICE (sivu 15, sivu 17, sivu 18)

Aktivoi puhevalinta ja puheentunnistus (vain Android-älypuhelimet) tai Siri-toiminto (vain iPhone) painamalla tätä yli 2 sekunnin ajan.

### N-merkki (vain MEX-N5300BT)

Muodosta BLUETOOTH-yhteys koskettamalla säätökiekkoa Android-älypuhelimella.

### 5 Levypaikka

### 6 Näyttöikkuna

### 7 USB-liitäntä

### 8 ▲ (levyn poisto)

### 9 ◀▶ (SEEK +/-)

Viritä radioasemat automaattisesti. Viritä manuaalisesti painamalla tätä jonkin aikaa.

### ◀▶▶ (edellinen/seuraava)

### ◀▶▶▶ (pikasiirto taakse- tai eteenpäin)

### 10 ↶ (takaisin)

Palaa edelliseen näyttöön.

### MODE (sivu 11)

### 11 ☎ CALL

Siirry puheluvalikkoon. Vastaanota tai lopeta puhelu.

Vaihda BLUETOOTH-signaalia painamalla tätä yli 2 sekunnin ajan.

### 12 Kauko-ohjaimen vastaanotin

### 13 Numeropainikkeet (1-6)

Vastaanota tallennettujen radioasemien lähetys. Tallenna asemat painamalla tätä jonkin aikaa.

#### **ALBUM ▼/▲**

Ohita äänilaitteen albumi. Ohita albumit jatkuvasti painamalla tätä jonkin aikaa.

(Ei ole käytettävissä, kun liitettynä on Android-tilassa oleva USB-laite tai iPod.)

#### **↶ (toisto)**

(Ei ole käytettävissä, kun liitettynä on Android-tilassa oleva USB-laite.)

#### **↷ (satunnaistoisto)**

(Ei ole käytettävissä, kun liitettynä on Android-tilassa oleva USB-laite.)

#### **MIC (sivu 15)**

#### **▶|| (toisto/tauko)**

### 14 EXTRA BASS

Vahvistaa bassoääntä suhteutettuna äänenvoimakkuustasoon. Painamalla tätä voit muuttaa EXTRA BASS -asetusta: [1], [2], [OFF].

### 15 AUX-tuloliitäntä

### 16 DSPL (näyttö)

Vaihda näyttökohteita painamalla tätä.

#### **● SCRL (vieritys)**

Vieritä näyttökohdetta painamalla tätä jonkin aikaa.

## Alkutoimet

### Etupaneelin irrottaminen

Voit irrottaa tämän laitteen etupaneelin varkauden estämiseksi.

- 1 Paina OFF ①, kunnes laite sammuu, paina etupaneelin vapautuspainiketta ② ja irrota sitten paneeli vetämällä sitä itseesi päin.

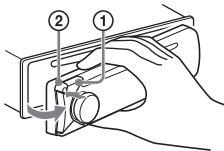

#### Varoitusääni

Jos käännät virtalukon OFF-asentoon etupaneelia irrottamatta, varoitusääni soi muutaman sekunnin ajan. Varoitusääni soi vain silloin, jos sisäänrakennettu vahvistin on käytössä.

#### Sarjanumerot (vain MEX-N5300BT)

Varmista, että laitteen pohjassa ja etupaneelin takana olevat sarjanumerot vastaavat toisiaan. Muussa tapauksessa et pysty muodostamaan BLUETOOTH-pariliitosta ja -yhteyttä sekä katkaisemaan yhteyttä NFC-toiminnolla.

### Etupaneelin kiinnittäminen

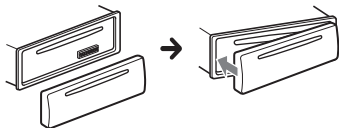

### Laitteen asetusten palauttaminen

Laitteen asetukset on palautettava ennen laitteen ensimmäistä käyttökertaa sekä auton akun vaihtamisen ja liitäntöjen muuttamisen jälkeen.

- 1 Paina DSPL- ja CALL -painiketta yli 2 sekunnin ajan.

#### Huomautus

Kun laitteen asetukset palautetaan, kellon asetukset ja jotkin tallennetut sisällöt poistetaan.

### Alueen asettaminen

Laitteen asetusten palauttamisen jälkeen näkyviin tulee alueen asetusnäyttö.

- 1 Paina ENTER, kun näytössä näkyy [SET AREA].  
Asetettuna oleva alue tulee näkyviin.
- 2 Valitse [EUROPE] tai [RUSSIA] kiertämällä säätökierkköä ja paina sitä.
- 3 Valitse [YES] tai [NO] kiertämällä säätökierkköä ja paina sitä.  
Jos aluetta vaihdetaan, laitteen asetukset palautetaan, ja kello tulee näkyviin.

Tämä asetus voidaan määrittää Yleiset asetukset -valikossa (sivu 19).

### Kellonajan asettaminen

- 1 Paina MENU, valitse [GENERAL] kiertämällä säätökierkköä ja paina sitä.
- 2 Valitse [SET CLOCK] kiertämällä säätökierkköä ja paina sitä.
- 3 Valitse [MANUAL] kiertämällä säätökierkköä ja paina sitä.  
Tunti-ilmaisin vilkkuu.
- 4 Aseta tunti ja minuutti kiertämällä säätökierkköä.  
Voit siirtää digitaalista lukemaa painamalla ◀◀/▶▶ (SEEK -/+).
- 5 Kun minuutti on asetettu, paina MENU.  
Asetus on suoritettu, ja kello käynnistyy.

#### Kellon näyttäminen

Paina DSPL.

#### Kellon asettaminen automaattisesti

Valitse vaiheessa 3 [AUTO <RDS>].

## Akun jännitteen tarkistaminen

Voit tarkistaa akun jännitteen nykyisen tilan. (Ei ole käytettävissä, kun lähde on sammutettu ja kello on näytössä.)

- 1 Paina DSPL-painiketta toistuvasti, kunnes akun jännite ilmestyy näyttöön.

## BLUETOOTH-laitteen valmisteleminen

Voit nauttia musiikista tai soittaa handsfree-puheluita käyttämäsi BLUETOOTH-laitteen, kuten älypuhelimien, matkapuhelimen tai äänilaitteen (tästä lähtien "BLUETOOTH-laite", jos ei toisin ole määritetty), mukaan. Lisätietoja yhteyden muodostamisesta on laitteen mukana toimitetussa käyttöohjeessa. Vähennä laitteen äänenvoimakkuutta, ennen kuin yhdistät laitteen. Muussa tapauksessa ääni voi olla voimakas.

### Yhdistäminen älypuheliimeen yhdellä kosketuksella (NFC) (vain MEX-N5300BT)

Kun kosketat laitteen säätökiekkoa NFC-toimintoa\* tukevalla älypuhelimella, laitteesta muodostetaan automaattisesti pariiliitos ja yhteys älypuheliimeen.

\* NFC (Near Field Communication) on lyhyen kantaman langaton tiedonsiirtotekniikka, jolla välitetään tietoja erilaisten laitteiden, kuten matkapuhelimien ja IC-merkkien, välillä. NFC-toiminnolla tietoja voidaan siirtää kätevästi koskemalla laitteella NFC-yhteensopivan laitteen vastaavaa merkkiä tai tiettyä kohtaa.

Jos älypuheliimeen on asennettu Android OS 4.0 tai sitä vanhempi versio, Google Play -sivustosta on ladattava NFC Easy Connect -sovellus. Sovellus ei ehkä ole ladattavissa joissakin maissa tai joillakin alueilla.

- 1 Ota NFC-toiminto älypuhelimessa käyttöön.

Lisätietoja on älypuhelimien mukana toimitetussa käyttöohjeessa.

- 2 Kosketa laitteen N-merkillä älypuhelimien N-merkkiä.

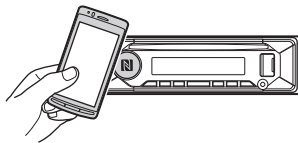

Varmista, että laitteen näyttöön syttyy .

### Yhteyden katkaiseminen NFC:n avulla

Kosketa laitteen N-merkillä älypuhelimien N-merkkiä uudelleen.

#### Huomautuksia

- Kun muodostat yhteyden, käsittele älypuheliinta varovasti, jotta se ei pääse naarmuuntumaan.
- Yhteyden muodostaminen One touch -toiminnolla ei ole mahdollista, kun laite on jo yhdistetty kahteen NFC-yhteensopivaan laitteeseen. Katkaise tällöin toisen laitteen yhteys ja muodosta älypuheliimeen yhteys uudelleen.

### Pariliitoksen ja yhteyden muodostaminen BLUETOOTH-laitteeseen

Kun yhdistät BLUETOOTH-laitteen ensimmäisen kerran, on suoritettava molemminpuolinen rekisteröinti ("pariiliitos"). Pariliitoksen ansiosta tämä laite ja muut laitteet pystyvät tunnistamaan toisensa. Tähän laitteeseen voi yhdistää kaksi BLUETOOTH-laitetta (kaksi matkapuheliinta tai matkapuhelimen ja äänilaitteen).



- 1 Aseta BLUETOOTH-laite 1 metrin (3 ft) päähän tästä laitteesta.
- 2 Paina MENU, valitse [BLUETOOTH] kiertämällä säätökiekkoa ja paina sitä.
- 3 Valitse [SET PAIRING] kiertämällä säätökiekkoa ja paina sitä.

- 4** Valitse [SET DEVICE 1]\* tai [SET DEVICE 2]\* kiertämällä säätökiekkoa ja paina sitä.

📶 vilkkuu, kun laite on pariliitoksen valmiustilassa.

\* [SET DEVICE 1] tai [SET DEVICE 2] muuttuu pariksi liitetyn laitteen nimeksi, kun pariliitos on muodostettu.

- 5** Muodosta pariliitos BLUETOOTH-laitteesta, jotta se tunnistaa tämän laitteen.

- 6** Valitse BLUETOOTH-laitteen näytöstä [MEX-xxxx] (oman mallisi nimi).

Jos mallisi nimeä ei näy, suorita toimet vaiheesta 2 alkaen uudelleen.



- 7** Jos BLUETOOTH-laitteessa vaaditaan salasana\*, kirjoita [0000].

\* Salasanaa saatetaan kutsua laitteessa nimellä "salasavain", "PIN-koodi", "PIN-numero" tai "salalause" jne.

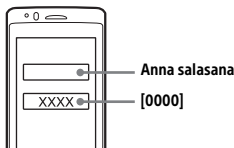

Kun pariliitos on muodostettu, 📶 jää näyttöön.

- 8** Valitse BLUETOOTH-laitteesta tämä laite BLUETOOTH-yhteyden muodostamista varten.

Näyttöön tulee 📶 tai 📶, kun yhteys on muodostettu.

#### Huomaus

BLUETOOTH-laitteeseen yhteyttä muodostettaessa tätä laitetta ei havaita toisesta laitteesta. Jos haluat ottaa tunnistuksen käyttöön, siirry pariliitostilaan ja hae tämä laite toisesta laitteesta.

#### Toiston aloittaminen

Lisätietoja on kohdassa "BLUETOOTH-laitteessa olevan sisällön toistaminen" (sivu 13).

### Pariksi liitetyn laitteen yhteyden katkaiseminen

Kun tämän laitteen ja BLUETOOTH-laitteen välille on muodostettu pariliitos, voit katkaista yhteyden suorittamalla vaiheet 2–4.

### Yhteyden muodostaminen pariksi liitettyyn BLUETOOTH-laitteeseen

Pariksi liitetyn laitteen käyttämiseksi on muodostettava yhteys tähän laitteeseen. Jotkin pariksi liitetyt laitteet muodostavat yhteyden automaattisesti.



- 1** Paina MENU, valitse [BLUETOOTH] kiertämällä säätökiekkoa ja paina sitä.
- 2** Valitse [SET BT SIGNL] kiertämällä säätökiekkoa ja paina sitä. Varmista, että 📶 tulee näyttöön.
- 3** Ota BLUETOOTH-toiminto BLUETOOTH-laitteesta käyttöön.
- 4** Muodosta BLUETOOTH-laitteesta yhteys tähän laitteeseen. 📶 tai 📶 tulee näyttöön.

Näytössä olevat kuvakkeet:

	Tulee näyttöön, kun handsfree-puhelut ovat käytettävissä HFP (Handsfree Profile) -profiilin käyttöönoton jälkeen.
	Tulee näyttöön, kun äänilaitteessa olevaa sisältöä voi toistaa A2DP (Advanced Audio Distribution Profile) -profiilin käyttöönoton jälkeen.

### Yhteyden muodostaminen tästä laitteesta viimeksi yhdistettyyn laitteeseen

Ota BLUETOOTH-toiminto BLUETOOTH-laitteesta käyttöön.

Jos haluat muodostaa yhteyden äänilaitteeseen, valitse [BT AUDIO] painamalla SRC ja paina ▶|| (toisto/tauko). Jos haluat muodostaa yhteyden matkapuhelimeen, paina CALL.

## Huomautus

BLUETOOTH-ääntä suoratoistettaessa tästä laitteesta ei voi muodostaa yhteyttä matkapuhelimeen. Muodosta tällöin yhteys matkapuhelimesta tähän laitteeseen.

## Vihje

BLUETOOTH-signaali käytössä: kun syytyks kytketään, laite muodostaa automaattisesti yhteyden viimeksi yhdistettyyn matkapuhelimeen.

## Mikrofonin asentaminen

Lisätietoja on kohdassa "Mikrofonin asentaminen (vain MEX-N5300BT)" (sivu 37).

## Yhteyden muodostaminen iPhone-puhelimeen tai iPod-laitteeseen (Automaattinen BLUETOOTH-pariliitos)

Kun USB-liitäntään liitetään iPhone-puhelin tai iPod-laite, johon on asennettu iOS5 tai sitä uudempi versio, laitteesta muodostetaan automaattisesti pariliitos ja yhteys iPhone-puhelimeen tai iPod-laitteeseen.

Jos haluat ottaa Automaattinen BLUETOOTH-pariliitos -toiminnon käyttöön, varmista, että [BLUETOOTH]-kohdan [SET AUTOPAIR] -asetuksena on [ON] (sivu 21).

- 1 Ota BLUETOOTH-toiminto iPhone-puhelimessa tai iPod-laitteessa käyttöön.
- 2 Liitä iPhone-puhelin tai iPod-laite USB-liitäntään.

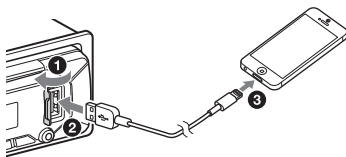

Varmista, että laitteen näyttöön syytyy .

## Huomautuksia

- Automaattinen BLUETOOTH-pariliitos -toimintoa ei voi käyttää, kun laite on jo yhdistetty kahteen BLUETOOTH-laitteeseen. Katkaise tällöin toisen laitteen yhteys ja yhdistä sitten iPhone-puhelin tai iPod-laite uudelleen.
- Jos Automaattinen BLUETOOTH-pariliitos -toiminto ei ole käytössä, katso lisätietoja kohdasta "BLUETOOTH-laitteen valmisteleminen" (sivu 8).

## USB-laitteen liittäminen

- 1 Vähennä laitteen äänenvoimakkuutta.
- 2 Liitä USB-laite laitteeseen.  
Käytä iPod-laitteen tai iPhone-puhelimen liittämiseen iPod-laitteen USB-liitäntäkaapelia (ei sisälly toimitukseen).

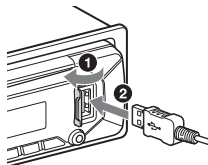

## Muiden kannettavien äänilaitteiden liittäminen

- 1 Sammuta kannettava äänilaite.
- 2 Vähennä laitteen äänenvoimakkuutta.
- 3 Liitä kannettava äänilaite liitäntäjohtolla (lisävaruste) laitteen AUX-tuloliitäntään (stereominiliitäntään)\*.

\* Käytä suoraa liittintä.

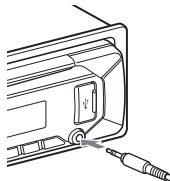

- 4 Valitse [AUX] painamalla SRC.

## Yhdistetyn laitteen äänenvoimakkuustason sovittaminen muihin äänilähteisiin

Aloita kannettavan äänilaitteen sisällön toisto kohtalaisella äänenvoimakkuudella ja määritä tavallinen kuunteluaänenvoimakkuus laitteessa. Paina MENU ja valitse [SOUND] → [SET AUX VOL] (sivu 20).



## Radion kuunteleminen

### Radion kuunteleminen

Jos haluat kuunnella radiota, valitse [TUNER] painamalla SRC.

### Automaattinen tallentaminen (BTM)

- 1 Vaihda kaistaa (FM1, FM2, FM3, MW/LW) painamalla MODE.
- 2 Paina MENU, valitse [GENERAL] kiertämällä säätökiekkoa ja paina sitä.
- 3 Valitse [SET BTM] kiertämällä säätökiekkoa ja paina sitä.  
Laitte tallentaa asemat taajuusjärjestyksessä numeropainikkeisiin.

### Virittäminen

- 1 Vaihda kaistaa (FM1, FM2, FM3, MW/LW) painamalla MODE.
- 2 Tee viritys.  
**Manuaalinen virittäminen**  
Etsi summittainen taajuus painamalla **◀◀/▶▶** (SEEK -/+ ) ja hienoviritä halutulle taajuudelle painamalla toistuvasti **◀◀/▶▶** (SEEK -/+ ).  
**Automaattinen virittäminen**  
Paina **◀◀/▶▶** (SEEK -/+ ).  
Haku päättyy, kun laite löytää aseman.

### Manuaalinen tallentaminen

- 1 Kun löydät aseman, jonka haluat tallentaa, paina jotakin numeropainiketta (1–6), kunnes [MEM] tulee näyttöön.

### Tallennettujen asemien vastaanottaminen

- 1 Valitse kaista ja paina sitten numeropainiketta (1–6).

## Radio Data System (RDS) -järjestelmän käyttäminen

### Vaihtoehtoisten taajuuksien (AF) ja liikennetiedotteiden (TA) määrittäminen

AF-toiminto virittää aseman jatkuvasti uudelleen verkon voimakkaimman taajuuden mukaan, kun taas TA-toiminto lähettää ajan tasalla olevia liikennetietoja tai liikenneohjelmia (TP), jos niitä vastaanotetaan.

- 1 Paina MENU, valitse [GENERAL] kiertämällä säätökiekkoa ja paina sitä.
- 2 Valitse [SET AF/TA] kiertämällä säätökiekkoa ja paina sitä.
- 3 Valitse [SET AF-ON], [SET TA-ON], [SET AF/TA-ON] tai [SET AF/TA-OFF] kiertämällä säätökiekkoa ja paina sitä.

### RDS-asemien tallentaminen AF- ja TA-asetuksen kanssa

Voit esiasettaa RDS-asemat yhdessä AF/TA-asetuksen kanssa. Määritä AF/TA-asetus ja tallenna sitten asema BTM-toiminnolla tai manuaalisesti. Manuaalista esiasetusta käyttämällä voit esiasettaa myös muita kuin RDS-asemia.

### Hätäilmoitusten vastaanottaminen

Kun AF- tai TA-toiminto on käytössä, hätäilmoitukset keskeyttävät automaattisesti valitun äänilähteen toiston.

### Äänenvoimakkuuden säätäminen liikennetiedotteen aikana

Taso tallennetaan muistiin tulevia liikennetiedotteita varten normaalista äänenvoimakkuustasosta riippumatta.

## Jos haluat jäädä kuuntelemaan yhtä paikallista ohjelmaa (REGIONAL)

Kun AF- ja REGIONAL-toiminnot ovat käytössä, laite ei vaihda toiselle voimakkaammalla signaalilla lähettävälle paikallisasemalle. Jos poistut tämän alueellisen ohjelman vastaanottoalueelta, määritä FM-vastaanoton aikana [GENERAL]-valikossa [SET REGIONAL]-asetukseksi [SET REG-OFF] (sivu 19).

Tämä toiminto ei toimi Isossa-Britanniassa ja joillakin muilla alueilla.

## Local Link -toiminto (vain Iso-Britannia)

Tämän toiminnon avulla voit valita muita alueellisia paikallisasemia, vaikka niitä ei ole tallennettu numeropainikkeisiin.

Paina FM-vastaanoton aikana numeropainiketta (1–6), johon on tallennettu paikallisasema. Paina 5 sekunnin kuluessa paikallisaseman numeropainiketta uudelleen. Toista tätä toimenpidettä, kunnes paikallisasema on vastaanotettu.

## Ohjelmatyyppien valitseminen (PTY)

- 1 Paina FM-vastaanoton aikana PTY.
- 2 Kierrä säätökiekkoa, kunnes haluttu ohjelmatyyppi tulee näyttöön, ja paina sitä.  
Laite alkaa hakea valittua ohjelmatyyppiä lähettävää radioasemaa.

## Ohjelmatyypit

**NEWS** (Uutiset), **AFFAIRS** (Ajankohtaisaiheet), **INFO** (Tiedot), **SPORT** (Urheilu), **EDUCATE** (Koulutus), **DRAMA** (Draama), **CULTURE** (Kulttuuri), **SCIENCE** (Tiede), **VARIED** (Sekalainen), **POP M** (Pop), **ROCK M** (Rock), **EASY M** (Helposti kuunneltava musiikki), **LIGHT M** (Kevyt klassinen), **CLASSICS** (Vakava klassinen), **OTHER M** (Muu musiikki), **WEATHER** (Sää), **FINANCE** (Talous), **CHILDREN** (Lastenohjelmat), **SOCIAL** (Sosiaalisasiat), **RELIGION** (Uskonto), **PHONE IN** (Puheluohjelmat), **TRAVEL** (Matkailu), **LEISURE** (Vapaa-aika), **JAZZ** (Jazz), **COUNTRY** (Country), **NATION M** (Kansanmusiikki), **OLDIES** (Oldies), **FOLK M** (Folk), **DOCUMENT** (Dokumentit)

## Toisto

## Levyn toistaminen

- 1 Aseta levy laitteeseen (etikettipuoli ylöspäin).

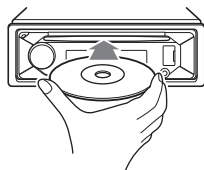

Toisto käynnistyy automaattisesti.

## USB-laitteessa olevan sisällön toistaminen

Tässä käyttöohjeessa "iPod" viittaa yleisesti iPod-laitteiden ja iPhone-puhelimien iPod-toimintoihin, jos tekstissä tai kuvissa ei toisin ole todettu.

Lisätietoja yhteensopivuudesta iPod-laitteesi kanssa saat kohdasta "Tietoja iPod-laitteesta" (sivu 23) tai takakannassa ilmoitetusta tukisivustosta.

Laitteen kanssa voi käyttää USB-standardia tukevia AOA (Android Open Accessory) 2.0-, MSC (Mass Storage Class)- ja MTP (Media Transfer Protocol) -tyyppisiä USB-laitteita\*. USB-laitteesta riippuen laitteessa voidaan valita Android- tai MSC/MTP-tila. Jotkin digitaaliset mediasoitimet tai Android-älypuhelimet voivat edellyttää MTP-tilan käyttöä.

\* esim. USB-muistitikku, digitaalinen mediasoitin, Android-älypuhelin

### Huomautuksia

- Lisätietoja USB-laitteesi yhteensopivuudesta saat takakannassa ilmoitetusta tukisivustosta.
  - Älypuhelimet, joihin on asennettu Android OS 4.1 tai sitä uudempi versio, tukevat Android Open Accessory 2.0 (AOA 2.0) -protokollaa. Jotkin älypuhelimet eivät kuitenkaan ehkä täysin tue AOA 2.0 -protokollaa, vaikka niihin olisi asennettu Android OS 4.1 tai sitä uudempi versio.
- Lisätietoja Android-puhelimesi yhteensopivuudesta saat takakannassa ilmoitetusta tukisivustosta.

- Seuraavien tiedostojen toistoa ei tueta.  
MP3/WMA/AAC/FLAC:  
– tekijänoikeuksin suojatut tiedostot  
– DRM (Digital Rights Management) -tiedostot  
– monikanavaiset äänitiedostot  
MP3/WMA/AAC:  
– häviöttömästi pakatut tiedostot

Valitse USB-laitteesta riippuen USB-tila (Android- tai MSC/MTP-tila) ennen liitäntöjen tekemistä (sivu 19).

## 1 Liitä USB-laite USB-liitäntään (sivu 10).

Toisto käynnistyy.

Jos laite on jo yhdistetty, valitse toiston käynnistämiseksi [USB] painamalla SRC (näyttöön tulee [IPD], kun iPod-laite tunnistetaan).

## 2 Säädä laitteen äänenvoimakkuutta.

### Toiston pysäyttäminen

Paina OFF 1 sekunnin ajan.

### Laitteen irrottaminen

Pysäytä toisto ja irrota laite.

### iPhone-puhelinta koskeva varoitus

Kun liität iPhone-puhelimen USB-liitäntään, puhelun äänenvoimakkuutta säädetään iPhone-puhelimesta, ei laitteesta. Älä tahattomasti lisää äänenvoimakkuutta laitteessa puhelun aikana, sillä puhelun päättyessä voi kuulua yllättäen voimakas ääni.

## BLUETOOTH-laitteessa olevan sisällön toistaminen

Voit toistaa BLUETOOTH A2DP (Advanced Audio Distribution Profile) -profiilia tukevassa yhdistetyssä laitteessa olevaa sisältöä.



### 1 Muodosta BLUETOOTH-yhteys äänilaitteeseen (sivu 8).

Voit valita äänilaitteen painamalla MENU ja valitsemalla sitten [BLUETOOTH] → [SET AUDIODEV] (sivu 21).

### 2 Valitse [BT AUDIO] painamalla SRC.

### 3 Käynnistä toisto äänilaitteesta.

## 4 Säädä laitteen äänenvoimakkuutta.

### Huomautuksia

- Joidenkin äänilaitteiden tapauksessa joitakin tietoja, kuten kappaleen nimeä, numeroa ja toistoaikaa sekä toiston tilaa, ei ehkä näytetä tässä laitteessa.
- Vaikka tässä laitteessa vaihdetaan äänilähdettä, äänilaite ei pysäytä toistoa.
- [BT AUDIO] ei ilmesty näyttöön, kun Sony | Music Center -sovellusta käytetään BLUETOOTH-toiminnolla.

### BLUETOOTH-laitteen äänenvoimakkuustason sovittaminen muihin äänilähteisiin

Aloita BLUETOOTH-äänilaitteen sisällön toisto kohtalaisella äänenvoimakkuudella ja määritä tavallinen kuunteluäänenvoimakkuus laitteessa. Paina MENU ja valitse [SOUND] → [SET BTA VOL] (sivu 20).

## Kappaleiden hakeminen ja toistaminen

### Toistuva toisto ja satunnaistoisto

Ei ole käytettävissä, kun liitettynä on Android-tilassa oleva USB-laite.

### 1 Valitse haluttu toistotila painamalla toiston aikana toistuvasti ↶ (toisto) tai ↷ (satunnaistoisto).

Toiston käynnistäminen valitussa toistotilassa voi kestää jonkin aikaa.

Käytettävissä olevat toistotilat vaihtelevat valitun äänilähteen mukaan.

### Kappaleen hakeminen nimen mukaan (Quick-BrowZer™)

Ei ole käytettävissä, kun liitettynä on Android-tilassa oleva USB-laite tai iPod.

### 1 Voit näyttää hakuluokkien luettelon painamalla CD- tai USB-toiston aikana Q (selaa)\*.

Kun kappaleluettelo avautuu, tuo haluttu hakuluokka näyttöön painamalla toistuvasti ↶ (takaisin).

\* Voit palata USB-toiston aikana suoraan luokkaluettelon alkuun painamalla **Q** (selaa) yli 2 sekunnin ajan.

- 2 Valitse haluttu hakuluokka kiertämällä säätökiekkoa ja vahvista valinta painamalla sitä.**
- 3 Hae haluttu kappale toistamalla vaihe 2.**  
Toisto käynnistyy.

#### **Poistuminen Quick-BrowZer-tilasta**

Paina **Q** (selaa).

### **Hakeminen ohittamalla kohteet (Hyppytila)**

Ei ole käytettävissä, kun liitettynä on Android-tilassa oleva USB-laite tai iPod.

- 1 Paina CD-levyn tai USB-sisällön toiston aikana **Q** (selaa) -painiketta.**
- 2 Paina **▶▶** (SEEK +).**
- 3 Valitse kohde kiertämällä säätökiekkoa.**  
Luettelossa hypätään kohteiden kokonaismäärästä 10 % olevin askelin.
- 4 Voit palata Quick-BrowZer-tilaan painamalla ENTER.**  
Valittu kohde tulee näyttöön.
- 5 Valitse haluttu kohde kiertämällä säätökiekkoa ja paina sitä.**  
Toisto käynnistyy.

### **Handsfree-puhelut (vain BLUETOOTH-toiminnolla)**

Jos haluat käyttää matkapuhelinta, liitä se tähän laitteeseen. Voit yhdistää laitteeseen kaksi matkapuhelinta. Lisätietoja on kohdassa "BLUETOOTH-laitteen valmisteleminen" (sivu 8).



### **Puhelun vastaanottaminen**

- 1 Paina CALL, kun puhelu vastaanotetaan soittoaänellä.**  
Puhelu alkaa.

#### **Huomautus**

Soittoaäni ja puhujan ääni kuuluvat etukaiuttimista. Valitse handsfree-puheluiden kaiuttimet painamalla MENU ja valitsamalla [BLUETOOTH] → [SET VOICE-OUT] (sivu 21).

#### **Puhelun hylkääminen**

Paina OFF 1 sekunnin ajan.

#### **Puhelun lopettaminen**

Paina CALL uudelleen.

### **Puhelun soittaminen**

Voit soittaa puhelun puhelinluettelosta tai puheluhistoriasta, kun liitettynä on PBAP (Phone Book Access Profile) -profiilia tukeva matkapuhelin.

Kun laitteeseen on yhdistetty kaksi matkapuhelinta, valitse jompikumpi puhelin.

#### **Puhelinluettelosta**

- 1 Paina CALL.**  
Kun laitteeseen on yhdistetty kaksi matkapuhelinta, valitse jompikumpi puhelin säätökiekolla ja paina säätökiekkoa.
- 2 Valitse [PHONE BOOK] kiertämällä säätökiekkoa ja paina sitä.**

- 3 Valitse alkukirjain alkukirjainten luettelosta kiertämällä säätökiekkoa ja paina sitä.
- 4 Valitse nimi nimien luettelosta kiertämällä säätökiekkoa ja paina sitä.
- 5 Valitse numero numeroiden luettelosta kiertämällä säätökiekkoa ja paina sitä. Puhelu alkaa.

## Puheluhistoriasta

- 1 Paina CALL.  
Kun laitteeseen on yhdistetty kaksi matkapuhelinta, valitse jompikumpi puhelin säätökiekolla ja paina säätökiekkoa.
- 2 Valitse [RECENT CALL] kiertämällä säätökiekkoa ja paina sitä.  
Puheluhistorialuettelo tulee näyttöön.
- 3 Valitse nimi tai puhelinnumero puheluhistoriasta kiertämällä säätökiekkoa ja paina sitä.  
Puhelu alkaa.

## Puhelinnumeron syötöllä

- 1 Paina CALL.  
Kun laitteeseen on yhdistetty kaksi matkapuhelinta, valitse jompikumpi puhelin säätökiekolla ja paina säätökiekkoa.
- 2 Valitse [DIAL NUMBER] kiertämällä säätökiekkoa ja paina sitä.
- 3 Syötä puhelinnumero kiertämällä säätökiekkoa, valitse [ ] (väilyönti) ja paina ENTER\*.

\* Voit siirtää digitaalista lukemaa painamalla ◀▶ (SEEK -/+).

### Huomaus

Näyttöön tulee merkin [#] sijaan merkki [ \_ ].

## Uudelleenvalinnalla

- 1 Paina CALL.  
Kun laitteeseen on yhdistetty kaksi matkapuhelinta, valitse jompikumpi puhelin säätökiekolla ja paina säätökiekkoa.
- 2 Valitse [REDIAL] kiertämällä säätökiekkoa ja paina sitä.  
Puhelu alkaa.

## Puhetunnisteilla

Voit soittaa puhelun sanomalla laitteeseen liitettyyn, puhevalintatoimintoa tukevaan matkapuhelimeen tallennetun puhetunnisteen.

- 1 Paina CALL.  
Kun laitteeseen on yhdistetty kaksi matkapuhelinta, valitse jompikumpi puhelin säätökiekolla ja paina säätökiekkoa.
- 2 Valitse [VOICE DIAL] kiertämällä säätökiekkoa ja paina sitä.  
Voit myös painaa VOICE-painiketta yli 2 sekunnin ajan.
- 3 Sano matkapuhelimeen tallennettu puhetunniste.  
Puhe tunnistetaan, ja puhelu soitetaan.

## Puhevalinnan peruuttaminen

Paina VOICE.

## Puhelun aikana käytettävissä olevat toiminnot

### Soittoäänän äänenvoimakkuuden säätäminen

Kierrä säätökiekkoa puhelun vastaanottamisen aikana.

### Puhujan äänen äänenvoimakkuuden säätäminen

Kierrä säätökiekkoa puhelun aikana.

### Toisen osapuolen äänenvoimakkuuden säätäminen (Mikrofonin vahvistuksen säätäminen)

Paina MIC.

Säädettävät äänenvoimakkuustasot: [MIC-LOW], [MIC-MID], [MIC-HI].

## Kaiuin ja kohinan vähentäminen (Kaiunpoisto/kaiunpoistotila)

Paina MIC jonkin aikaa.

Asetettavissa oleva tila: [EC/NC-1], [EC/NC-2].

## Vaihtaminen handsfree-tilan ja kädessä pidettävän tilan välillä

Voit vaihtaa puhelun äänen laitteen ja matkapuhelimen välillä painamalla puhelun aikana MODE.

### Huomautus

Joissakin matkapuhelimissa tämä toiminto ei ehkä ole käytettävissä.

## Hyödyllisiä toimintoja

## Sony | Music Center iPhone- ja Android™-puhelimissa

Sony | Music Center -sovelluksen uusin versio on ladattava App Storesta iPhoneen tai Google Playsta Android-älypuhelimeneen.

### Huomautuksia

- Noudata turvallisuussyistä paikallisia liikennelakeja ja -määräyksiä, äläkä käytä sovellusta ajon aikana.
- Sony | Music Centerin avulla voit ohjata Sony | Music Centeriä tukevia Sony-äänilaitteita iPhone- tai Android-älypuhelimella.
- Sony | Music Center -sovelluksella tapahtuvan ohjauksen mahdollisuudet vaihtelevat liitetyn laitteen mukaan.
- Lisätietoja Sony | Music Center -toimintojen käytöstä saat iPhone- tai Android-älypuhelimestasi.
- Lisätietoja Sony | Music Center -sovelluksesta saat seuraavasta URL-osoitteesta:  
<http://www.sony.net/smcqa/>
- Käy alla olevassa sivustossa ja tarkista yhteensopivat iPhone- ja Android-älypuhelinmallit. App Store -sivusto iPhone-älypuhelimelle  
Google Play -sivusto Android-älypuhelimelle

## Sony | Music Center -yhteyden muodostaminen

- 1 Muodosta BLUETOOTH-yhteys iPhone- tai Android-älypuhelimeneen (sivu 8).**  
Voit valita äänilaitteen painamalla MENU ja valitsemalla sitten [BLUETOOTH] → [SET AUDIODEV] (sivu 21).
- 2 Käynnistä Sony | Music Center -sovellus.**
- 3 Paina MENU, valitse [SONY APP] kiertämällä säätökiekkoa ja paina sitä.**  
iPhone- tai Android-älypuhelimeneen muodostetaan yhteys.  
Lisätietoja iPhone- tai Android-älypuhelimen toiminnoista on sovelluksen ohjeessa.

## Jos laitenumero tulee näyttöön

Varmista, että numero (esim. 123456) tulee näyttöön, ja valitse sitten iPhone- tai Android-älypuhelimesta [Yes].

## Yhteyden katkaiseminen

Paina MENU, valitse [SONY APP] kiertämällä säätökiekkoa ja paina sitä.

## Lähteen tai sovelluksen valitseminen

Voit valita halutun lähteen tai sovelluksen iPhone- tai Android-älypuhelimesta.

## Lähteen valitseminen

Paina toistuvasti SRC. Voit myös painaa SRC, kiertää säätökiekon halutun lähteen kohdalle ja painaa ENTER.

## Lähdeluettelon näyttäminen

Paina SRC.

## Tekstiviestin lukeminen puheopastuksella (vain Android-älypuhelimet)

Tekstiviestit luetaan vastaanotettaessa automaattisesti auton kaiuttimien kautta.

Lisätietoja asetuksista on sovelluksen ohjeessa.

## Vastaaminen tekstiviestiin (vain Android-älypuhelimet)

Voit vastata viestiin koskettamalla vastauskuvaketta.

- 1 Aktivoi Sony | Music Center -sovellus ja kosketa sitten [Reply]-vastauskuvaketta.**  
Sony | Music Center-sovellukseen ilmestyy viestin syöttönäyttö.
- 2 Luo vastausviesti puheentunnistuksella.**  
Sony | Music Center-sovellukseen ilmestyy viestivaihtoehtojen luettelo.
- 3 Valitse haluttu viesti kiertämällä säätökiekkoa ja paina sitä.**  
Viesti lähetetään.

## Ääni- ja näyttöasetusten määrittäminen

Voit säätää ääni- ja näyttöasetuksia iPhone- tai Android-älypuhelimella.

Lisätietoja asetuksista on sovelluksen ohjeessa.

---

## Puheentunnistuksen käyttäminen (vain Android-älypuhelimet)

- 1 Ota puheentunnistus käyttöön** painamalla VOICE jonkin aikaa.
- 2 Sano haluttu äänikomento mikrofoniiin.**

## Puheentunnistuksen poistaminen käytöstä

Paina VOICE.

## Huomautuksia

- Puheentunnistus ei ehkä joissakin tapauksissa ole käytettävissä.
- Liitetyn Android-älypuhelimien suorituskyvystä riippuen puheentunnistus ei ehkä toimi oikein.
- Käytä laitetta olosuhteissa, joissa puheentunnistuksen aikana kuuluu mahdollisimman vähän melua, kuten moottorin ääntä.

---

## Siri Eyes Freen käyttäminen

Siri Eyes Freen avulla voit käyttää iPhone-puhelimen handsfree-laitetta puhumalla mikrofoniiin. Tämä toiminto edellyttää, että yhdistät iPhone-puhelimen laitteeseen BLUETOOTH-toiminnolla. Toiminto on käytettävissä vain iPhone 4s -puhelimissa tai sitä uudemmissa versioissa. Varmista, että iPhone-puhelimessa käytetään uusinta iOS-versiota.

BLUETOOTH-rekisteröinti on suoritettava sekä iPhone-puhelimen ja laitteen väliset yhteysasetukset on määritettävä ennakkoon. Lisätietoja on kohdassa "BLUETOOTH-laitteen valmistelemisen" (sivu 8). Voit valita iPhone-painamalla MENU ja valitsemalla sitten [BLUETOOTH] → [SET AUDIODEV] (sivu 21).

## 1 Ota Siri-toiminto iPhone-puhelimessa käyttöön.

Lisätietoja on iPhone-puhelimen mukana toimitetussa käyttöohjeessa.

## 2 Paina VOICE-painiketta yli 2 sekunnin ajan.

Äänikomentonäyttö avautuu.

## 3 Odota, että iPhone-puhelin antaa äänimerkin, ja puhu mikrofoniiin.

iPhone-puhelin antaa taas äänimerkin, ja sitten Siri alkaa vastata.

### Siri Eyes Freen poistaminen käytöstä

Paina VOICE.

#### Huomautuksia

- iPhone-puhelin ei ehkä kaikissa käyttöolosuhteissa tunnista ääntäsi. (Esimerkiksi silloin, kun olet liikkuvassa autossa.)
- Siri Eyes Free ei ehkä toimi oikein tai vasteaika voi olla tavallista pidempi paikoissa, joissa iPhone-signaaleja on vaikea vastaanottaa.
- iPhone-puhelimen käyttöolosuhteista riippuen Siri Eyes Free ei ehkä toimi oikein tai se voi sulkeutua.
- Jos toistat kappaleen iPhone-puhelimella BLUETOOTH-ääninyhteyden kautta, Siri Eyes Free sulkeutuu automaattisesti ja laite siirtyy BLUETOOTH-äänilähteeseen, kun kappaleen toisto alkaa BLUETOOTH-yhteyden kautta.
- Kun Siri Eyes Free otetaan käyttöön äänentoiston aikana, laite voi siirtyä BLUETOOTH-äänilähteeseen, vaikka et määritä toistettavaa kappaletta.
- Kun liität iPhone-puhelimen USB-liitäntään, Siri Eyes Free ei ehkä toimi oikein tai se voi sulkeutua.
- Kun liität iPhone-puhelimen laitteeseen USB-liitäntän kautta, älä ota Siriä käyttöön iPhone-puhelimesta. Siri Eyes Free ei ehkä toimi oikein tai se voi sulkeutua.
- Ääntä ei kuulu, kun Siri Eyes Free otetaan käyttöön.

## Settings

### DEMO-tilan peruuttaminen

Voit sulkea esittelynäytön, joka näkyy, kun lähde on sammutettu ja kello on näytössä.

#### 1 Paina MENU, valitse [GENERAL] kiertämällä säätökiekkoa ja paina sitä.

#### 2 Valitse [SET DEMO] kiertämällä säätökiekkoa ja paina sitä.

#### 3 Valitse [SET DEMO-OFF] kiertämällä säätökiekkoa ja paina sitä. Asetus on määritetty.

#### 4 Paina ↵ (takaisin) kaksi kertaa. Näyttö palaa normaaliin vastaanotto- ja toistotilaan.

### Perusasetusten määrittäminen

Voit määrittää seuraavien asetusluokkien kohteet:

Yleiset asetukset (GENERAL), ääniasetukset (SOUND), näyttöasetukset (DISPLAY), BLUETOOTH-asetukset (BLUETOOTH), Sony | Music Center -asetukset (SONY APP)

#### 1 Paina MENU.

#### 2 Valitse asetusluokka kiertämällä säätökiekkoa ja paina sitä. Määritettävissä olevat kohteet vaihtelevat lähteen ja asetusten mukaan.

#### 3 Valitse asetukset kiertämällä säätökiekkoa ja paina sitä.

### Palaaminen edelliseen näyttöön

Paina ↵ (takaisin).



---

## Yleisten asetusten määrittäminen (GENERAL)

---

### AREA (alue)

Määrittää laitteen käyttöalueen: [EUROPE], [RUSSIA].

Jos asetettuna olevaa aluetta vaihdetaan, laitteen asetukset palautetaan, ja kello tulee näkyviin.

(Käytettävissä vain silloin, kun lähde on sammutettu ja kello on näytössä.)

---

### DEMO (esittely)

Ottaa esittelyn käyttöön: [ON], [OFF].

---

### CLOCK (kello) (sivu 7)

Asettaa kellon: [AUTO <RDS>], [MANUAL] (Manuaalinen).

---

### CAUT ALM (varoitusaäni)

Ottaa varoitusaänen käyttöön: [ON], [OFF] (sivu 7).

(Käytettävissä vain silloin, kun lähde on sammutettu ja kello on näytössä.)

---

### BEEP (merkkiääni)

Ottaa äänimerkin käyttöön: [ON], [OFF].

---

### AUTO OFF (autom. virrankatkaisu)

Virta katkeaa automaattisesti tietyn ajan kuluttua, kun laite on sammutettuna ja kello on näytössä (pidä OFF-painiketta painettuna 1 sekunnin ajan): [ON] (30 minuuttia), [OFF].

---

### STEERING (ohjauspyörä)

Rekisteröi/palauttaa ohjauspyörän kauko-ohjaimen asetukset.

(Käytettävissä vain silloin, kun lähde on sammutettu ja kello on näytössä.)

### STR CONTROL (ohjauspyörän kauko-ohjain)

Valitsee yhdistetyn kauko-ohjaimen syöttötilan. Sovita syöttötila toimintahäiriöiden välttämiseksi ennen käyttöä yhdistettyyn kauko-ohjaimen.

#### CUSTOM (mukautus)

Ohjauspyörän kauko-ohjaimen syöttötila

#### PRESET (esiasetukset)

Langallisen kauko-ohjaimen syöttötila ohjauspyörän kauko-ohjainta lukuun ottamatta

(automaattisesti valittuna [RESET CUSTOM]-toiminnon suorittamisen aikana.)

---

EDIT CUSTOM (mukautustoiminnon muokkaus)

Rekisteröi toiminnot (SOURCE, ATT, VOL +/-, SEEK +/-, VOICE, ON HOOK, OFF HOOK) ohjauspyörän kauko-ohjaimen:

❶ Valitse ohjauspyörän kauko-ohjaimen määritettävä toiminto kiertämällä säätökiekkoa ja paina sitä.

❷ Kun [REGISTER] vilkkuu, paina jonkin aikaa sitä ohjauspyörän kauko-ohjaimen painiketta, johon haluat liittää toiminnon. Kun rekisteröinti on suoritettu, näyttöön tulee [REGISTERED].

❸ Jos haluat rekisteröidä muita toimintoja, toista vaiheet ❶ ja ❷.

(Käytettävissä vain silloin, kun [STR CONTROL] -asetuksena on [CUSTOM].)

### RESET CUSTOM (palauta mukautus)

Palauttaa ohjauspyörän kauko-ohjaimen rekisteröityjen toimintojen asetukset: [YES], [NO].

(Käytettävissä vain silloin, kun [STR CONTROL] -asetuksena on [CUSTOM].)

---

### Huomautuksia

- Asetuksia määritettäessä voi käyttää vain laitteen painiketoimintoja. Pysäköi auto turvallisuuksyysti ennen tämän asetuksen määrittämistä.
  - Vaikka rekisteröinnin aikana tapahtuu virhe, kaikki aikaisemmin rekisteröidyt tiedot jäävät muistiin. Aloita rekisteröinti alusta toiminnosta, jonka kohdalla virhe ilmeni.
  - Tämä toiminto ei ehkä ole käytettävissä kaikissa ajoneuvoissa. Lisätietoja ajoneuvosi yhteensopivuudesta saat takakannessa ilmoitetusta tukisivustosta.
- 

### USB MODE (USB-tila)

Vaihtaa USB-tilaa: [ANDROID], [MSC/MTP]. (Käytettävissä vain silloin, kun USB-lähde on valittuna.)

---

### AF/TA (vaihtoehtoiset taajuudet / liikennetiedotteet)

Valitsee vaihtoehtoisten taajuuksien (AF) ja liikennetiedotteiden (TA) asetuksen: [AF-ON], [TA-ON], [AF/TA-ON], [AF/TA-OFF].

(Käytettävissä silloin, kun mikä tahansa lähde on valittu.)

---

### REGIONAL (alueellinen)

Rajoittaa vastaanoton tietylle alueelle: [ON], [OFF].

(Käytettävissä vain FM-lähetyksiä vastaanotettaessa.)

---

---

**BTM** (paras viritysmuisti) (sivu 11)  
(Käytettävissä vain silloin, kun viritin on valittuna.)

---

**FIRMWARE** (laiteohjelmisto)  
(Käytettävissä vain silloin, kun lähde on sammutettu ja kello on näytössä.)  
Tarkistaa/päivittää laiteohjelmiston version. Lisätietoja on takakannessa ilmoitetussa tukisivustossa.  
**FW VERSION** (laiteohjelmiston versio)  
Näyttää nykyisen laiteohjelmiston version.  
**FW UPDATE** (laiteohjelmiston päivitys)  
Käynnistää laiteohjelmiston päivitysprosessin: [YES], [NO].  
Laiteohjelmistopäivityksen suorittaminen kestää muutaman minuutin. Älä käännä virta-avainta päivityksen aikana OFF-asettoon äläkä poista USB-laitetta.

---

---

## Ääniasetukset (SOUND)

Tämä asetusvalikko ei ole käytettävissä, kun lähde on sammutettu ja kello on näytössä.

---

**EQ10 PRESET** (EQ10-esiasetukset)  
Valitsee taajuuskorjainkäyrän kymmenestä vaihtoehdosta tai poistaa toiminnon käytöstä:  
[OFF], [R&B], [ROCK], [POP], [HIP-HOP], [EDM], [JAZZ], [SOUL], [COUNTRY], [KARAOKE]\*, [CUSTOM].  
Taajuuskorjainasetus voidaan tallentaa kunkin lähteen osalta muistiin.  
\* [KARAOKE] vähentää lauluäänen voimakkuutta, mutta lauluääntä ei voi poistaa kokonaan toiston aikana. Mikrofonin käyttöä ei myöskään tueta.

---

**EQ10 CUSTOM** (EQ10-mukautus)  
Valitsee EQ10-asetukseksi [CUSTOM].  
Taajuuskorjaimen käyrän määrittäminen: [BAND1] – [BAND10] (32 Hz, 63 Hz, 125 Hz, 250 Hz, 500 Hz, 1 kHz, 2 kHz, 4 kHz, 8 kHz, 16 kHz).  
Äänenvoimakkuustasoa voidaan säätää 1 dB:n välein -6 dB:n ja +6 dB:n välillä.

---

**BALANCE** (kaiutintasapaino)  
Säätää äänen tasapainoa: [RIGHT-15] – [CENTER] – [LEFT-15].

---

---

**FADER** (häilytyso)   
Säätää suhteellista tasoa: [FRONT-15] – [CENTER] – [REAR-15].

---

---

**S.WOOFER** (bassokaiutin)  
**SW LEVEL** (bassokaiuttimen taso)  
Säätää bassokaiuttimen äänenvoimakkuustasoa: [+6 dB] – [0 dB] – [-6 dB].  
(Pienimpänä asetuksena näkyy [ATT].)  
**SW PHASE** (bassokaiuttimen vaihe)  
Valitsee bassokaiuttimen vaiheen: [SUB NORM], [SUB REV].  
**LPF FREQ** (alipäästösuotimen taajuus)  
Valitsee bassokaiuttimen rajataajuuden: [80Hz], [100Hz], [120Hz].

---

---

**HPF FREQ** (ylipäästösuotimen taajuus)  
Valitsee etu-/takakaiuttimen rajataajuuden: [OFF], [80Hz], [100Hz], [120Hz].

---

---

**AUX VOL** (AUX-liitännän äänenvoimakkuus)  
Säätää kunkin liitetyn lisälaitteen äänenvoimakkuustasoa: [+18 dB] – [0 dB] – [-8 dB].  
Tätä asetusta käytettäessä äänenvoimakkuustasoa ei tarvitse säätää laitteiden välillä.  
(Käytettävissä vain silloin, kun AUX on valittuna.)

---

---

**BTA VOL** (BLUETOOTH-äänenvoimakkuus)  
Säätää kunkin liitetyn BLUETOOTH-laitteen äänenvoimakkuustasoa: [+6 dB] – [0 dB] – [-6 dB].  
Tätä asetusta käytettäessä äänenvoimakkuustasoa ei tarvitse säätää laitteiden välillä.  
(Käytettävissä vain silloin, kun valittuna on BT-ääni tai -sovellus.)

---

---

## Näyttöasetukset (DISPLAY)

---

**DIMMER** (himmennin)  
Muuttaa näytön kirkkautta:  
MEX-N5300BT:  
[OFF], [ON], [AT] (automaattinen), [CLK] (kello).  
([AT] on käytettävissä vain silloin, kun valaistuksen ohjausjohto on liitetty ja ajovalo on käytössä.)

---

MEX-N4300BT:

[OFF], [ON], [CLK] (kello).

Jos haluat määrittää tämän toiminnon käytettäväksi vain tietynä aikana, valitse [CLK] ja aseta alkamis- ja päättymisaajat.

- Kirkkauden asettaminen, kun himmennintoiminto on käytössä:  
Valitse [DIMMER]-asetukseksi [ON] ja säädä sitten [BRIGHTNESS]-asetusta.
- Kirkkauden asettaminen, kun himmennintoiminto on poistettu käytöstä:  
Valitse [DIMMER]-asetukseksi [OFF] ja säädä sitten [BRIGHTNESS]-asetusta.

Kirkkausasetus tallennetaan ja otetaan käyttöön, kun himmennintoiminto otetaan käyttöön tai poistetaan käytöstä.

---

### **BRIGHTNESS** (kirkkaus)

Säätää näytön kirkkautta. Kirkkaustaso on säädettävissä: [1] – [10].

---

### **BUTTON-C** (painikkeen väri) (vain MEX-N5300BT)

Määrittää painikkeille esiasetetun tai mukautetun värin.

**COLOR** (väri)

Valitsee värin 15 esiasetetusta väristä ja 1 mukautetusta väristä.

**CUSTOM-C** (mukautettu väri)

Rekisteröi painikkeille mukautetun värin.

**RGB RED, RGB GRN, RGB BLUE**

Säädettävä värialue: [0] – [32] ([0] ei ole valittavissa kaikkia värialueita varten).

---

### **DSPL-C** (näytön väri) (vain MEX-N5300BT)

Määrittää näytölle esiasetetun tai mukautetun värin.

**COLOR** (väri)

Valitsee värin 15 esiasetetusta väristä ja 1 mukautetusta väristä.

**CUSTOM-C** (mukautettu väri)

Rekisteröi näytölle mukautetun värin.

**RGB RED, RGB GRN, RGB BLUE**

Säädettävä värialue: [0] – [32] ([0] ei ole valittavissa kaikkia värialueita varten).

---

### **SND SYNC** (äänen synkronointi)

Aktivoi valaistuksen synkronoinnin äänen mukaan: [ON], [OFF].

(Ei käytettävissä, kun lähde ei ole valittu ja kello on näytössä.)

---

### **AUTO SCR** (automaattinen vieritys)

Vierittää pitkiä kohteita automaattisesti: [ON], [OFF].

(Ei ole käytettävissä, kun valittuna on AUX tai virtitin.)

---

## **BLUETOOTH-asetusten määrittäminen (BLUETOOTH)**

---

### **PAIRING** (pariliitos) (sivu 8)

Yhdistää enintään kaksi BLUETOOTH-laitetta: [DEVICE 1], [DEVICE 2].

[DEVICE 1] tai [DEVICE 2] muuttuu pariiksi liitetyn laitteen nimeksi, kun pariliitos on muodostettu.

---

### **AUDIODEV** (äänilaite)

Valitsee äänilaitteen.

Laitteen [DEVICE 1] kanssa pariiksi liitettyyn laitteeseen tai käytössä olevaan A2DP-äänilaitteeseen ilmestyy [\*].

---

### **RINGTONE** (soittoääni)

Valitsee, kuuluuko soittoääni tästä laitteesta tai yhdistetystä matkapuhelimesta: [1] (tämä laite), [2] (matkapuhelin).

---

### **AUTO ANS** (automaattinen vastaus)

Asettaa tämän laitteen vastaamaan saapuvaan puheluun automaattisesti: [OFF], [1] (noin 3 sekuntia), [2] (noin 10 sekuntia).

---

### **AUTOPAIR** (automaattinen pariliitoksen muodostaminen)

Käynnistää automaattisesti BLUETOOTH-pariliitoksen muodostamisen heti, kun USB-liitäntään liitetään iOS 5.0 -pohjainen tai sitä uudempi laite: [ON], [OFF].

---

### **BT SIGNAL** (BLUETOOTH-signaali) (sivu 9)

Ottaa BLUETOOTH-toiminnon käyttöön tai poistaa sen käytöstä.

---

### **BT INIT** (BLUETOOTH-toiminnon alustaminen)

Alustaa kaikki BLUETOOTH-toimintoon liittyvät asetukset (esim. pariliitostiedot ja laitteen tiedot): [YES], [NO].

Kun hävität laitteen, alusta sen kaikki asetukset.

(Käytettävissä vain silloin, kun lähde on sammutettu ja kello on näytössä.)

---

### **VOICE-OUT** (äänilähtö)

Valitsee kaiuttimet handsfree-puheluita varten: [VOICE FRONT] (etukaiuttimet), [VOICE REAR] (takakaiuttimet), [VOICE ALL] (kaikki kaiuttimet).

(Käytettävissä vain silloin, kun lähde on sammutettu ja kello on näytössä.)

## Sony | Music Center -asetusten määrittäminen (SONY APP)

Ota Sony | Music Center -toiminto (yhitys) käyttöön ja poista se käytöstä.

### Lisätietoja

## Laiteohjelmiston päivittäminen

Voit päivittää laiteohjelmiston siirtymällä takakannessa ilmoitettuun tukisivustoon ja toimimalla verkossa annettujen ohjeiden mukaan.

### Huomautus

Älä poista USB-laitetta päivityksen aikana.

## Varotoimet

- Älä jätä etupaneelia tai äänilaitteita kojelaudalle.
- Kun laite käynnistetään, tehoantenni työntyy automaattisesti esiin.
- Älä läikytä nesteitä laitteen päälle.

### Kosteuden tiivistyminen

Älä läikytä nesteitä levyjen päälle. Jos laitteen sisälle tiivistyy kosteutta, poista levy ja anna laitteen kuivua noin tunnin ajan. Muussa tapauksessa laite ei toimi oikein.

## Huomautuksia levyistä

- Älä altista levyjä suoralle auringonvalolle äläkä lämpölähteille kuten lämpöilmakanaville. Älä myöskään jätä levyä suoraan auringonvaloon pysäköityyn autoon.
- Pyyhi levyt puhdistusliinalla keskeltä reunoja kohti. Älä käytä puhdistamiseen bensiiniä, tinneriä tai muita liuottimia äläkä alan liikkeissä myytäviä puhdistusaineita.
- Tämä laite on tarkoitettu Compact Disc (CD) -standardin mukaisten levyjen toistamiseen. DualDisc-levyt ja eräät muut tekijänoikeussuojauksella varustetut musiikkilevyt eivät ole Compact Disc (CD) -standardin mukaisia. Siksi niitä ei ehkä voi toistaa tällä laitteella.



- Levyt, joita tällä laitteella EI VOI toistaa:
  - levyt, joiden pinnassa on etikettejä, tarroja tai teippiä. Tämä saattaa aiheuttaa toimintahäiriön tai tuhoata levyn.
  - epätavallisen (esimerkiksi sydämen, nelion tai tähden) muotoiset levyt. Tällaisten levyjen toistaminen voi vaurioittaa laitetta.
  - 8 cm:n (3 1/4 tuuman) levyt.

## Huomautuksia CD-R-/CD-RW-levyistä

- Jos multisession-muodossa tallennettu levy alkaa CD-DA-sessiollla, se tunnistetaan CD-DA-levyksi, eikä muita sessioita toisteta.
- Levyt, joita tällä laitteella EI VOI toistaa:
  - tallennuslaadultaan huonot CD-R-/CD-RW-levyt
  - yhteensopimattomalla tallennusvälineellä tallennetut CD-R-/CD-RW-levyt
  - virheellisesti viimeistellyt CD-R-/CD-RW-levyt
  - muut kuin musiikki-CD-formaatissa tai ISO9660 Level 1/Level 2-, Joliet/Romeo- tai multisession-yhteensopivassa MP3-muodossa tallennetut CD-R-/CD-RW-levyt.

## Äänitiedostojen toistojärjestys

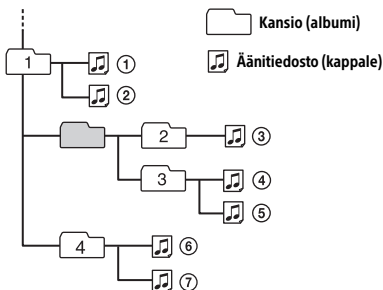

## Tietoja iPod-laitteesta

- Voit muodostaa yhteyden seuraaviin iPod-malleihin. Päivitä iPod-laitteisiin uusin ohjelmisto ennen käyttöä.

Yhteensopivat iPhone- ja iPod-mallit

Yhteensopiva malli	Bluetooth®	USB
iPhone X	✓	✓
iPhone 8	✓	✓
iPhone 8 Plus	✓	✓
iPhone 7	✓	✓
iPhone 7 Plus	✓	✓
iPhone SE	✓	✓
iPhone 6s	✓	✓
iPhone 6s Plus	✓	✓
iPhone 6	✓	✓
iPhone 6 Plus	✓	✓
iPhone 5s	✓	✓
iPhone 5c	✓	✓
iPhone 5	✓	✓
iPhone 4s	✓	✓
iPod touch (6. sukupolvi)	✓	✓
iPod touch (5. sukupolvi)	✓	✓
iPod nano (7. sukupolvi)		✓

- Made for Apple -merkintä tarkoittaa, että lisävaruste on tarkoitettu käytettäväksi erityisesti merkinnässä mainittujen Apple-tuotteiden kanssa ja että kehittäjä takaa lisävarusteen olevan Applen suorituskykystandardien mukainen. Apple ei vastaa tämän laitteen toiminnasta tai siitä, että laite on turvallisuusmääräysten ja muiden lakisääteisten standardien mukainen. Huomaa, että tällaisen lisävarusteen käyttö Apple-tuotteen kanssa voi vaikuttaa langattomaan suorituskykyyn.

Jos sinulla on laitteeseen liittyviä kysymyksiä tai ongelmia, joita ei käsitellä tässä käyttöohjeessa, ota yhteyttä lähimpään Sony-jälleenmyyjään.

## Ylläpito

### Liitännöjen puhdistaminen

Älä kosketa liitännöjä suoraan. Laite ei ehkä toimi oikein, jos laitteen ja etupaneelin väliset liitännät eivät ole puhtaat. Irrota tämän estämiseksi etupaneeli (sivu 7) ja puhdista sen liitännät vanupuikolla. Älä käytä liian paljon voimaa. Muussa tapauksessa liitännät voivat vahingoittua.

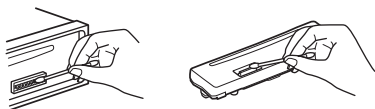

### Huomautus

Anna etupaneelin olla paikallaan ajon aikana turvallisuuden vuoksi.

## Tekniset tiedot

### Virittinosisio

#### FM

Viritysalue:

Kun [AREA]-asetuksena on [EUROPE]:  
87,5–108,0 MHz

Kun [AREA]-asetuksena on [RUSSIA]:  
FM1/FM2: 87,5–108,0 MHz  
(50 kHz:n välein)

FM3: 65 MHz – 74 MHz (30 kHz:n välein)

Käyttökelpoinen herkkyys: 7 dBf

Signaali-kohinasuhde: 73 dB

Erottelu: 50 dB, 1 kHz

#### MW/LW

Viritysalue:

531–1 602 kHz (MW),  
153–279 kHz (LW)

Herkkyys: MW: 26 µV, LW: 50 µV

### CD-soittinosisio

Signaali-kohinasuhde: 95 dB

Taajuusvaste: 20–20 000 Hz

Enimmäismäärät\*1:

Kansiot (albumit)\*2: 150

Tiedostot (kappaleet) ja kansiot\*3: 300  
kansion/tiedoston näytettävissä olevat  
merkit:

32 (Joliet) / 64 (Romeo)

Vastaava koodekki: MP3 (.mp3),  
WMA (.wma), AAC (.m4a)

\*1 vain CD-R-/CD-RW-levyt

\*2 pääkansio mukaan lukien

\*3 voi olla mitattua arvoa pienempi, jos kansioiden/  
tiedostojen nimissä on monta merkkiä

### USB-soittinosisio

Liittymä: USB (Full-speed)

Enimmäisvirta: 1 A

Tunnistettavissa olevien kansioiden ja  
tiedostojen enimmäismäärä:

Kansiot (albumit): 256

Tiedostoja (kappaleita) kansiota kohti: 256

Yhteensopiva Android Open Accessory  
(AOA) -protokolla: 2.0

Vastaava koodekki:

MP3 (.mp3)

Bittinopeus: 8 kbps – 320 kbps (tukee muuttuvaa bittinopeutta (VBR))

Näytteenottotaajuus: 16 kHz – 48 kHz

WMA (.wma)

Bittinopeus: 32–192 kbps (tukee muuttuvaa bittinopeutta (VBR))

Näytteenottotaajuus: 32 kHz, 44,1 kHz, 48 kHz

AAC (.m4a, .mp4)

Bittinopeus: 16–320 kbps (stereo)

Näytteenottotaajuus: 8–48 kHz

FLAC (.flac)

Bittinopeus: 16 bittiä, 24 bittiä

Näytteenottotaajuus: 44,1 kHz, 48 kHz

Tuetut tiedostojärjestelmät: FAT16, FAT32

## Langaton tietoliikenne

Tietoliikennejärjestelmä:

BLUETOOTH-standardin versio 3.0

Lähtö:

BLUETOOTH-standardin teholuokka 2 (enintään, johdettu +1 dBm)

Enimmäisyhteysalue\*1:

Näköetäisyydellä noin 10 m (33 jalkaa)

Taajuuskaista:

2,4 GHz:n kaista

(2,4000–2,4835 GHz)

Modulaatiomenetelmä: FHSS

Yhteensopivat BLUETOOTH-profiilit\*2:

A2DP (Advanced Audio Distribution

Profile) 1.3

AVRCP (Audio Video Remote Control

Profile) 1.3

HFP (Handsfree Profile) 1.6

PBAP (Phone Book Access Profile)

SPP (Serial Port Profile)

Vastaava koodekki:

SBC (.sbc), AAC (.m4a)

\*1 Todelliseen yhteysalueeseen vaikuttavat useat tekijät, kuten laitteiden välissä olevat esteet, mikroaaltouunin lähellä olevat magneettikentät, staattinen sähkö, vastaanottoherkkyys, antennin suorituskyky, käyttöjärjestelmä, ohjelmistosovellus jne.

\*2 BLUETOOTH-standardiprofiilit määrittävät laitteiden välisen BLUETOOTH-tiedonsiirron käyttötilan.

## NFC-tiedonsiirto

Taajuuskaista: 13,56 MHz

## Tehovahvistinosiso

Lähtö: Kaiutinlähdtö

Kaiuttimen impedanssi: 4 Ω – 8 Ω

Enimmäislähtöteho: 55 W × 4 (4 Ω)

## Yleiset

Tehontarve: 12 V:n tasavirta, auton akku (negatiivinen maadoitus)

Nimellinen virrankulutus: 10 A

Mitat:

noin 178 × 50 × 176 mm

(7 1/8 × 2 × 7 tuumaa) (l/k/s)

Asennusmitat:

noin 182 × 53 × 159 mm

(7 1/4 tuumaa × 2 1/8 tuumaa × 6 3/8 tuumaa) (l/k/s)

Paino: noin 1,2 kg (2 lb 11 oz)

Pakkauksen sisältö:

Päälaite (1)

Mikrofoni (1) (vain MEX-N5300BT)

Asennukseen ja liitäntöihin tarvittavat osat (1 sarja)

Lisävarusteet/-laitteet:

Mikrofoni: XA-MC10 (vain MEX-N4300BT)

Pyydä lisätietoja jälleenmyyjältä.

Ulkonäkö ja tekniset ominaisuudet voivat muuttua ilman erillistä ilmoitusta.

## Tekijänoikeudet

Bluetooth®-sana ja -logot ovat Bluetooth SIG, Inc:n omistamia rekisteröityjä tavaramerkkejä, joita Sony Corporation käyttää lisenssillä. Muut tavaramerkit ja tuotenimet ovat omistajiensa omaisuutta.

N-merkki on NFC Forum, Inc:n tavaramerkki tai rekisteröity tavaramerkki Yhdysvalloissa ja muissa maissa.

Windows Media on Microsoft Corporationin rekisteröity tavaramerkki tai tavaramerkki Yhdysvalloissa ja/tai muissa maissa.

Tätä tuotetta suojaavat tietyt Microsoft Corporationin immateriaalioikeudet. Tällaisen tekniikan käyttö tai jakelu tämän tuotteen ulkopuolella on kielletty ilman Microsoftin tai valtuutetun Microsoft-tytäryhtiön suostumusta.

Apple, iPhone, iPod, iPod nano, iPod touch ja Siri ovat Apple Inc:n Yhdysvalloissa ja muissa maissa rekisteröimiä tavaramerkkejä. App Store on Apple Inc:n palvelumerkki.

IOS on Cison tavaramerkki Yhdysvalloissa ja muissa maissa, ja sitä käytetään yhtiön luvalla.

Google, Google Play ja Android ovat Google LLC:n tavaramerkkejä.

### libFLAC

Copyright (C) 2000–2009 Josh Coalson  
Copyright (C) 2011–2013 Xiph.Org Foundation

Edelleenjakelu ja käyttö lähde- ja binäärimuodossa muuttamattomana tai muutettuna on sallittua sillä edellytyksellä, että seuraavat ehdot täyttyvät:

- Lähdekoodin uudelleenjakelun yhteydessä on mainittava edellä oleva tekijänoikeusilmoitus, nämä ehdot ja seuraava vastuuvapauslauseke.
- Binäärikoodin uudelleenjakelun yhteydessä edellä oleva tekijänoikeusilmoitus, nämä ehdot ja seuraava vastuuvapauslauseke on liitettävä jakelun mukana toimitettavaan dokumentaatioon ja/tai muihin materiaaleihin.
- Xiph.org Foundationin nimeä tai sen sisällöntuottajien nimiä ei saa käyttää tämän ohjelmiston pohjalta johdettujen tuotteiden markkinoinnissa ilman ennalta myönnettyä kirjallista lupaa.

TÄMÄ OHJELMISTO TOIMITETAAN "SELLAISENAAN" JA TEKIJÄNOIKEUKSIEN HALTIJAT JA MUUT SISÄLLÖNTUOTTAJAT EIVÄT MYÖNNÄ MITÄÄN SUORAA TAI EPÄSUORAA TAKUUTA MUKAAN LUKIEN RAJOITTAMATTA TAKUUTA KAUPALLISTETTAVUUDESTA TAI SOVELTUVUUDESTA TIETTYYN TARKOITUKSEEN. SÄÄTIÖ JA MUUT MYÖTÄVAIKUTTAJAT EIVÄT OLE MISSÄÄN TAPAUKSESSA VASTUUSSA MISTÄÄN SUORISTA, EPÄSUORISTA, VÄLILLISISTÄ, ERITYISISTÄ, ESIMERKILLISISTÄ TAI SATUNNAISISTA VAHINGOISTA (MUKAAN LUKIEN RAJOITUKSETTA KORVAAVIEN TAVAROIDEN TAI PALVELUIDEN HANKINTA, KÄYTÖN, TIETOJEN TAI VOITTOJEN MENETYS JA LIIKETOIMINNAN KESKEYTYMINEN) AIHEUTUMISTAVASTA RIIPPUMATTA EIVÄTKÄ OLE SOPIMUKSENALAISESTIKAAN TEOREETTISESTI VASTUUSSA TÄMÄN OHJELMISTON KÄYTÖSTÄ AIHEUTUVASTA ANKARASTA VASTUUSTA TAI OIKEUDENLOUKKAUKSESTA (MUKAAN LUKIEN HUOLIMATTOMUUS JA MUUT SYYT), VAIKKA TÄLLÄISEN VAHINGON MAHDOLLISUUDESTA OLISI ILMOITETTU.



---

## Vianmääritys

Seuraavan tarkistuslistan avulla voit korjata laitteen käytön aikana mahdollisesti ilmenevät ongelmat.

Ennen kuin käyt alla olevan tarkistuslistan läpi, tarkista liitännät ja käyttöohjeet. Lisätietoja sulakkeen käytöstä ja laitteen irrottamisesta kojelaudasta on kohdassa "Liitännät/asennus" (sivu 33). Jos ongelma ei ratkea, käy takakannessa ilmoitetussa tukisivustossa.

### Yleiset

**Ääntä ei kuulu tai ääni on hyvin hiljainen.**

- Etu-taka-tasapainonsäätimen [FADER] asento ei vastaa kaksitiekaikutinjärjestelmää.
- Laitteen ja/tai yhdistetyn laitteen äänenvoimakkuus on asetettu hyvin hiljaiseksi.
  - Lisää laitteen ja yhdistetyn laitteen äänenvoimakkuutta.

**Äänimerkkiä ei kuulu.**

- Laitteeseen on liitetty valinnainen vahvistin, eikä sisäänrakennettu vahvistin ole käytössä.

**Tallennetut asemat ja oikea aika on poistettu.**

**Sulake on palanut.**

**Virta-avainta käännettäessä kuuluu ääni.**

- Johtoja ei ole liitetty auton lisälaitteiden virtaliitäntään oikein.

**Esittelytila käynnistyy toiston tai vastaanoton aikana.**

- Esittelytila käynnistyy, jos mitään toimintoa ei suoriteta 5 minuuttiin, kun [DEMO-ON]-asetus on valittuna.
  - Valitse asetukseksi [DEMO-OFF] (sivu 19).

**Tiedot katoavat näyttöikkunasta tai ne eivät ilmesty siihen.**

- Liitännät ovat likaisia (sivu 24).

**Näyttö/valaistus vilkkuu.**

- Virta ei riitä.
  - Varmista, että auton akku syöttää laitteeseen tarpeeksi virtaa. (Tehotarve on 12 V DC.)

**Toimintopainikkeet eivät toimi.**

**Levyä ei voi poistaa.**

- Liitännät on tehty väärin.
  - Palauta laitteen asetukset painamalla DSPL- ja CALL-painiketta yli 2 sekunnin ajan.
- Muistien tallennetut sisällöt poistetaan.

**Automaattisesti asetettu kello näyttää väärää aikaa.**

- Radioaalloilta saadut kellotiedot ovat väärää.
  - Aseta kello manuaalisesti (sivu 7).

### Radiovastaanotto

**Radiovastaanotto on heikko.**

**Yhteydessä on kohinaa.**

- Liitä antenni tukevasti.

**FM3-alueen 65–74 MHz:n taajuutta ei voi viritellä.**

- [AREA]-asetuksena on [EUROPE].
  - Valitse [AREA]-asetukseksi [RUSSIA] (sivu 19).

### RDS

**RDS-palveluja ei voi vastaanottaa (kun [AREA]-asetuksena on [RUSSIA]).**

- Valittuna on FM3.
  - Valitse FM1 tai FM2.
- RDS-palvelut eivät ole käytettävissä nykyisellä alueella.

**SEEK-toiminto käynnistyy muutaman minuutin kuuntelun jälkeen.**

- Asema ei tue TP-toimintoa tai sen signaali on heikko.
  - Poista TA-toiminto käytöstä (sivu 11).

**Liikennetiedotteita ei ole.**

- Ota TA-toiminto käyttöön (sivu 11).
- Asema ei lähetä liikennetiedotteita, vaikka se tukee TP-toimintoa.
  - Viritä toinen asema.

**PTY-näytössä lukee [- - - - -].**

- Nykyinen asema ei ole RDS-asema tai radiovastaanotto on heikko.

---

## Ohjelmapalvelun nimi vilkkuu.

- Nykyisellä asemalla ei ole vaihtoehtoista taajuutta.
  - Paina painiketta ◀◀/▶▶ (SEEK -/+), kun ohjelmapalvelun nimi vilkkuu. Näyttöön tulee [PI SEEK], ja laite alkaa hakea toista taajuutta, jolla on samat PI-tiedot (ohjelman tunnistetiedot).

## CD-levyn toisto

### Levyä ei voi toistaa.

- Levy on vioittunut tai likainen.
- CD-R-/CD-RW-levyä ei ole tarkoitettu äänikäyttöön (sivu 23).

---

### MP3-/WMA-/AAC-tiedostoja ei voi toistaa.

- Levy on yhteensopimaton MP3-/WMA-/AAC-muodon ja -version kanssa. Lisätietoja toistettavissa olevista levystä ja muodoista saat takakannessa ilmoitetusta tukisivustosta.

---

### MP3-/WMA-/AAC-tiedostojen toistaminen kestää tavallista kauemmin.

- Seuraavien levyjen toiston käynnistäminen kestää tavallista kauemmin:
  - monimutkaisella hakemistorakenteella tallennettu levy
  - multisession-muodossa tallennettu levy
  - levy, jolle voi tallentaa tietoja.

## USB-laitteen toisto

### USB-laitteessa olevien sisältöjen toistaminen kestää tavallista kauemmin.

- USB-laitteessa on hakemistorakenteeltaan monimutkaisia tiedostoja.

---

### Äänitiedostoa ei voi toistaa.

- Lisätietoja tuetuista muodoista on kohdassa Tekniset tiedot (sivu 24). Jos äänitiedoston toistaminen ei onnistu vielä, katso USB-laitteen mukana toimitettuja käyttöohjeita tai ota yhteys USB-laitteen valmistajaan.

---

### Albumin ohittamista, kohteiden ohittamista (Hyppytila) ja kappaleiden hakemista nimen mukaan (Quick-BrowZer) ei voi suorittaa.

- Valitse [USB MODE] -asetukseksi [MSC/MTP] (sivu 19).

---

### Ääntä ei voi toistaa, kun sisältöä toistetaan Android-tilassa.

- Tarkista Android-älypuhelimien äänentoistosovelluksen tila.

## NFC-toiminto (vain MEX-N5300BT)

### Yhteyden muodostaminen yhdellä kosketuksella (NFC) ei ole mahdollista.

- Jos älypuhelin ei reagoi kosketukseen, toimi seuraavasti:
  - Tarkista, että älypuhelimien NFC-toiminto on otettu käyttöön.
  - Siirrä älypuhelimien N-merkki laitteen N-merkkiä lähemmäksi.
  - Jos älypuhelin on kotelossa, ota se siitä esiin.
- NFC-toiminnon vastaanottoherkkyys vaihtelee laitekohtaisesti. Jos yhteyden muodostaminen älypuheliimeen yhdellä kosketuksella epäonnistuu useamman kerran, muodosta BLUETOOTH-yhteys manuaalisesti.

## BLUETOOTH-toiminto

### Yhteyttä muodostava laite ei tunnista tätä laitetta.

- Siirrä tämä laite ennen pariliitoksen muodostamista pariliitoksen valmiustilaan.
- Kun tämä laite on yhdistetty kahteen BLUETOOTH-laitteeseen, sitä ei havaita toisesta laitteesta.
  - Katkaise jompikumpi yhteys ja hae tämä laite toisesta laitteesta.
- Kun laitepari on muodostettu, ota BLUETOOTH-signaalilähtö käyttöön (sivu 9).

---

### Yhteyden muodostaminen ei onnistu.

- Yhteyttä hallitaan yhdeltä puolelta (tästä laitteesta tai BLUETOOTH-laitteesta), mutta ei molemmista.
  - Muodosta yhteys BLUETOOTH-laitteesta tähän laitteeseen tai toisin päin.

---

### Havaitun laitteen nimi ei tule näyttöön.

- Toisen laitteen tilasta riippuen nimeä ei ehkä voi hakea.

---

### Soittoääntä ei kuulu.

- Säädä äänenvoimakkuutta kiertämällä säätökiekkoa puhelun vastaanottamisen aikana.

- Yhteyttä muodostavasta laitteesta riippuen soittoääntä ei ehkä lähetetä oikein.
  - Valitse [RINGTONE]-asetukseksi [1] (sivu 21).
- Kaiuttimia ei ole liitetty laitteeseen.
  - Liitä kaiuttimet laitteeseen. Valitse soittoäänen kaiuttimet painamalla MENU ja valitsemalla [BLUETOOTH] → [SET VOICE-OUT] (sivu 21).

---

### **Puhujan ääni ei kuulu.**

- Kaiuttimia ei ole liitetty laitteeseen.
  - Liitä kaiuttimet laitteeseen. Valitse puhujan äänen kaiuttimet painamalla MENU ja valitsemalla [BLUETOOTH] → [SET VOICE-OUT] (sivu 21).

---

### **Soittaja sanoo, että ääni on liian hiljainen tai liian voimakas.**

- Säädä äänenvoimakkuutta mikrofonin vahvistuksen säädöllä (sivu 15).

---

### **Puhelinkeskusteluiden aikana kuuluu kaikua tai melua.**

- Vähennä äänenvoimakkuutta.
- Valitse EC/NC-tilaksi [EC/NC-1] tai [EC/NC-2] (sivu 16).
- Jos muu taustaääni kuin puhelun soittoääni kuuluu voimakkaana, yritä vaimentaa kyseistä ääntä.  
Esimerkki: Jos ikkuna on auki ja kuuluu voimakasta liikenteen melua, sulje ikkuna. Jos ilmastointilaite on äänekäs, vähennä sen tehoa.

---

### **Puhelinta ei ole yhdistetty.**

- BLUETOOTH-ääntä toistettaessa puhelinta ei yhdistetä, vaikka painat CALL-painiketta.
  - Muodosta yhteys puhelimesta.

---

### **Puhelimen äänenlaatu on heikko.**

- Puhelimen äänenlaatu vaihtelee matkapuhelimen vastaanottoolosuhteiden mukaan.
  - Siirrä auto paikkaan, jossa voit parantaa matkapuhelimen signaalia, jos vastaanotto on heikko.

---

### **Yhdistetyn äänilaitteen ääni on heikko (voimakas).**

- Äänenvoimakkuustaso vaihtelee äänilaitteen mukaan.
  - Säädä yhdistetyn äänilaitteen tai tämän laitteen äänenvoimakkuutta (sivu 20).

---

### **Ääni hyppii BLUETOOTH-äänilaitteen sisällön toiston aikana.**

- Vähennä laitteen ja BLUETOOTH-äänilaitteen välistä etäisyyttä.
- Jos BLUETOOTH-äänilaitetta säilytetään kotelossa, joka häiritsee signaalien kulkua, poista äänilaite kotelosta käytön ajaksi.
- Lähellä on käytössä useita BLUETOOTH-laitteita tai muita radioaaltoja lähettäviä laitteita.
  - Sammuta muut laitteet.
  - Lisää etäisyyttä muihin laitteisiin.
- Äänentoisto keskeytyy hetkellisesti, kun tämän laitteen ja matkapuhelimen välille muodostetaan yhteyttä. Tämä ei ole toimintahäiriö.

---

### **Yhdistettyä BLUETOOTH-äänilaitetta ei voi ohjata.**

- Varmista, että yhdistetty BLUETOOTH-äänilaite tukee AVRCP-profiilia.

---

### **Jotkin toiminnot eivät toimi.**

- Varmista, että yhteyttä muodostava laite tukee kyseisiä toimintoja.

---

### **Puheluun vastataan tahattomasti.**

- Yhteyttä muodostava puhelin on asetettu vastaamaan puheluun automaattisesti.

---

### **Pariliitoksen muodostaminen epäonnistui aikakatkaisun vuoksi.**

- Yhteyttä muodostavasta laitteesta riippuen pariliitoksen muodostamiselle varattu aika voi olla lyhyt.
  - Yritä muodostaa pariliitos annetussa ajassa.

---

### **Ei voi muodostaa pariliitosta.**

- Laite ei voi muodostaa pariliitosta aikaisemmin pariksi liitetyn BLUETOOTH-laitteen kanssa laitteen asetusten palauttamisen jälkeen, jos laitteen pariliitostiedot ovat BLUETOOTH-laitteella. Poista tällöin laitteen pariliitostiedot BLUETOOTH-laitteesta ja muodosta sitten pariliitos uudelleen.

---

### **BLUETOOTH-toimintoa ei voi käyttää.**

- Sammuta laite painamalla OFF-painiketta yli 2 sekunnin ajan ja käynnistä sitten laite uudelleen.

---

### **Auton kaiuttimista ei kuulu ääntä handsfree-puhelun aikana.**

- Jos ääni kuuluu matkapuhelimesta, aseta matkapuhelin toistamaan ääni auton kaiuttimista.

---

### **Siri Eyes Free ei käynnisty.**

- Suorita handsfree-laitteen rekisteröinti Siri Eyes Freeä tukevasta iPhone-puhelimesta.
- Ota Siri-toiminto iPhone-puhelimessa käyttöön.
- Katkaise iPhone-puhelimen ja laitteen välinen BLUETOOTH-yhteys ja muodosta se uudelleen.

---

## **Sony | Music Centerin käyttö**

### **Sovelluksen nimi ei vastaa todellista sovellusta Sony | Music Center -sovelluksessa.**

- Käynnistä sovellus uudelleen Sony | Music Center -sovelluksesta.

---

### **Kun Sony | Music Center -sovellusta käytetään BLUETOOTH-yhteyden kautta, näyttöön vaihtuu automaattisesti [BT AUDIO].**

- Sony | Music Center -sovellus tai BLUETOOTH-toiminto epäonnistui.
- Suorita sovellus uudelleen.

---

### **Sony | Music Center -sovelluksen yhteys katkaistaan automaattisesti, kun näyttöön vaihtuu [IPD].**

- Sony | Music Center -sovellus ei tue iPod-toistoa iPhone-puhelimessa tai iPod-laitteessa.
  - Vaihda laitteen lähteeksi muu kuin [IPD] ja muodosta sitten Sony | Music Center -yhteys (sivu 16).

---

### **Sony | Music Center -yhteys katkaistaan automaattisesti, kun laitteen USB-tilaksi on vaihdettu [ANDROID].**

- Android-älypuhelin ei tue toistoa Android-tilassa.
  - Aseta laitteen USB-tilaksi [MSC/MTP] ja muodosta sitten Sony | Music Center -yhteys (sivu 16).

---

## **Ilmoitukset**

Seuraavat viestit saattavat näkyä tai vilkkua laitteen käytön aikana.

---

**INVALID:** Valittu toiminto voi olla virheellinen.

---

### **READ**

- Odota, kunnes luku on päättynyt, ja toisto käynnistyy automaattisesti. Tämä voi tiedostorakenteen mukaan kestää jonkin aikaa.

---

– **(alaviiva):** Merkkiä ei voi näyttää.

---

## **CD-toisto:**

---

### **CD ERROR**

- Puhdista levy tai aseta se paikalleen oikein, tai varmista, että levy ei ole tyhjä tai viallinen.

---

### **CD NO DISC**

- Aseta laitteeseen levy, jolla on toistettavissa olevia tiedostoja (sivu 24).

---

### **CD NO MUSIC**

- Aseta laitteeseen levy, jolla on toistettavissa olevia tiedostoja (sivu 24).

---

### **CD PUSH EJT:** Levyn poistaminen epäonnistui.

- Paina ▲ (poista).

---

**LLLLL tai ללללל:** Saavuttu levyn alkuun tai loppuun.

---

## **USB-laitteessa olevan sisällön toisto:**

---

**HUB NO SUPRT:** USB-keskittimiä ei tueta.

---

**IPD STOP:** iPod-toisto on päättynyt.

- Käynnistä toisto iPod-laitteesta tai iPhone-puhelimesta.

---

### NOT SUPPORT - ANDROID MODE

- Laitteeseen on liitetty USB-laite, joka ei tue AOA (Android Open Accessory) 2.0 -protokollaa, kun [USB MODE] -asetuksena on [ANDROID].
- Valitse [USB MODE] -asetukseksi [MSC/MTP] (sivu 19).

---

### USB ERROR

- Liitä USB-laite uudelleen.

---

### USB NO DEV

- Varmista, että USB-laite tai USB-kaapeli on liitetty kunnolla.

---

### USB NO MUSIC

- Liitä USB-laite, jolla on toistettavissa olevia tiedostoja (sivu 24).

---

### USB NO SUPRT

- Lisätietoja USB-laitteesi yhteensopivuudesta saat takakannessa ilmoitetusta tukisivustosta.

---

### USB OVERLOAD: USB-laite on ylikuormitettu.

- Irrota USB-laite ja valitse toinen lähde painamalla SRC.
- USB-laite on vioittunut tai liitettyä on laite, jota ei tueta.

---

### RDS-toiminto:

---

#### NO AF: Vaihtoehtoisia taajuuksia ei ole.

- Paina painiketta **◀◀/▶▶** (SEEK -/+), kun ohjelman palvelun nimi vilkkuu. Laite alkaa hakea toista taajuutta, jolla on samat PI-tiedot (ohjelman tunnistetiedot) (näyttöön tulee [PI SEEK]).

---

#### NO PI: Ohjelmaa ei tunnisteta. Halutulla asemalla ei ole PI-tietoja (ohjelman tunnistetiedot).

- Valitse toinen asema.

---

#### NO TP: Liikenneohjelmia ei ole.

- Laite jatkaa käytettävissä olevien TP-asemien hakemista.

---

### BLUETOOTH-toiminto:

---

#### BTA NO DEV: BLUETOOTH-laitetta ei ole liitetty tai sitä ei tunnisteta.

- Varmista, että BLUETOOTH-laite on liitetty kunnolla tai että BLUETOOTH-laitteeseen on muodostettu BLUETOOTH-yhteys.

---

#### ERROR: Valittua toimintoa ei voi suorittaa.

- Odota hetki ja yritä sitten uudelleen.

---

#### UNKNOWN: Nimeä tai puhelinnumeroa ei voi näyttää.

---

#### WITHHELD: Soittaja on piilottanut puhelinnumeron.

---

### Sony | Music Centerin käyttö:

---

#### APP -----: Sovellukseen ei ole muodostettu yhteyttä.

- Muodosta Sony | Music Center -yhteys uudelleen (sivu 16).

---

#### APP DISCNCT: Sovelluksen yhteys on katkaistu.

- Muodosta Sony | Music Center -yhteys (sivu 16).

---

#### APP DISPLAY: Sovelluksen näytön asetusnäyttö on auki.

- Sulje sovelluksen näytön asetusnäyttö painiketoimintojen ottamiseksi käyttöön.

---

#### APP LIST: USB-laitteen sisältöluettelo on auki.

- Sulje sovelluksen luettelo painiketoimintojen ottamiseksi käyttöön.

---

#### APP MENU: Sovelluksen asetusnäyttö on auki.

- Sulje sovelluksen asetusnäyttö painiketoimintojen ottamiseksi käyttöön.

---

#### APP NO DEV: Laitetta, johon sovellus on asennettu, ei ole yhdistetty tai sitä ei tunnisteta.

- Muodosta BLUETOOTH-yhteys ja sitten Sony | Music Center -yhteys uudelleen (sivu 16).

---

#### APP SOUND: Sovelluksen äänen asetusnäyttö on auki.

- Sulje sovelluksen äänen asetusnäyttö painiketoimintojen ottamiseksi käyttöön.

---

**OPEN APP:** Sony | Music Center -sovellus ei ole käynnissä.

→ Käynnistä sovellus.

## Ohjauspyörän kauko-ohjaimen käyttö:

---

### **ERROR**

→ Suorita rekisteröinti uudelleen toiminnosta, jonka kohdalla virhe ilmeni (sivu 19).

---

### **TIMEOUT**

→ Yritä suorittaa rekisteröinti, kun [REGISTER] vilkkuu (noin 6 sekuntia) (sivu 19).

## Laiteohjelmistopäivityksen käyttö:

---

**FILE ERROR:** Päivitystä ei ole tallennettu USB-laitteeseen.

→ Tallenna päivitys USB-laitteeseen ja yritä uudelleen (sivu 22).

---

### **UPDATE ERROR - PRESS ENTER:**

Laiteohjelmistopäivitystä ei suoritettu oikein.

→ Kuittaa viesti painamalla ENTER ja yritä uudelleen.

Älä käännä virta-avainta päivityksen aikana OFF-asentoon äläkä poista USB-laitetta. (sivu 22).

Jos nämä ratkaisut eivät korjaa ongelmaa, ota yhteyttä lähimpään Sony-jälleenmyyjään.

Jos toimitat laitteen korjattavaksi laitteen toisto-ongelman vuoksi, ota ongelman ilmetessä käytetty laite mukaan.

### Varoituksia

- Liitä kaikki maadoitusjohdot yhteiseen maadoituspisteeseen.
- Älä anna johtojen jäädä ruuvien alle tai liikkuvien osien (esimerkiksi istuinkiskon) väliin.
- Katkaise oikosulkujen välttämiseksi sytytys ennen liitäntöjen tekemistä.
- Liitä virtajohto ⑥ laitteeseen ja kaiuttimiin, ennen kuin liität sen lisälaitteiden virtaliitäntään.
- Eristä kaikki irralliset, liittämättömät johdot turvallisuussyistä sähköteipillä.

### Varotoimet

- Valitse asennussijainti huolellisesti, jotta laite ei häiritse normaalia ajamista.
- Älä asenna laitetta paikkoihin, joissa se on alttiina pölylle, lialle, voimakkaalle värinälle tai korkeille lämpötiloille, kuten suoraan auringonvaloon tai ilmanvaihtokanavien lähelle.
- Käytä turvallisen asennuksen varmistamiseksi vain toimitukseen kuuluvia kiinnitystarvikkeita.

### Virtajohtoa (keltainen) koskeva huomautus

Kun liität tämän laitteen yhdessä muiden stereolaitteiden kanssa, laitteen liittämiseen käytettävän auton virtapiirin ampeeriarvon on oltava kunkin komponentin sulakkeiden ampeeriarvojen summaa suurempi.

### Asennuskulman säätäminen

Säädä asennuskulmaksi alle 30°.

## Asennuksen osaluettelo

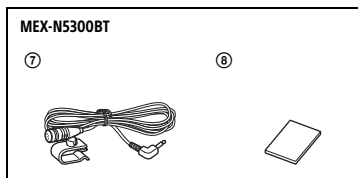
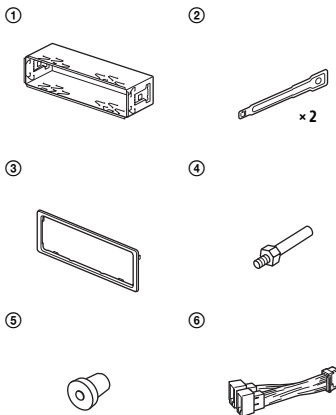

- Tämä osaluettelo ei sisällä kaikkia pakkauksessa olevia tarvikkeita.
- Kiinnike ① ja suojakuori ③ kiinnitetään laitteeseen ennen toimitusta. Irrota kiinnike ① vapautusavaimilla ② laitteesta ennen laitteen asennusta. Lisätietoja on kohdassa "Suojakuoren ja kiinnikkeen irrottaminen" (sivu 38).
- Säilytä vapautusavaimet ② tulevaa käyttöä varten, sillä niitä tarvitaan myös silloin, kun irrotat laitteen autosta.

# Liitännät (MEX-N5300BT)

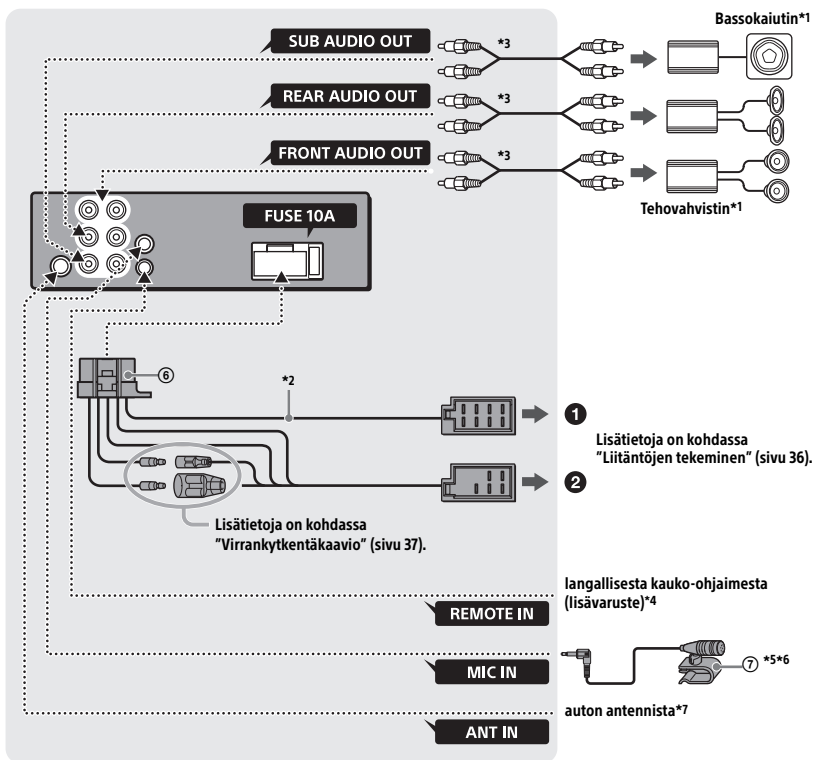



# Liitännät (MEX-N4300BT)

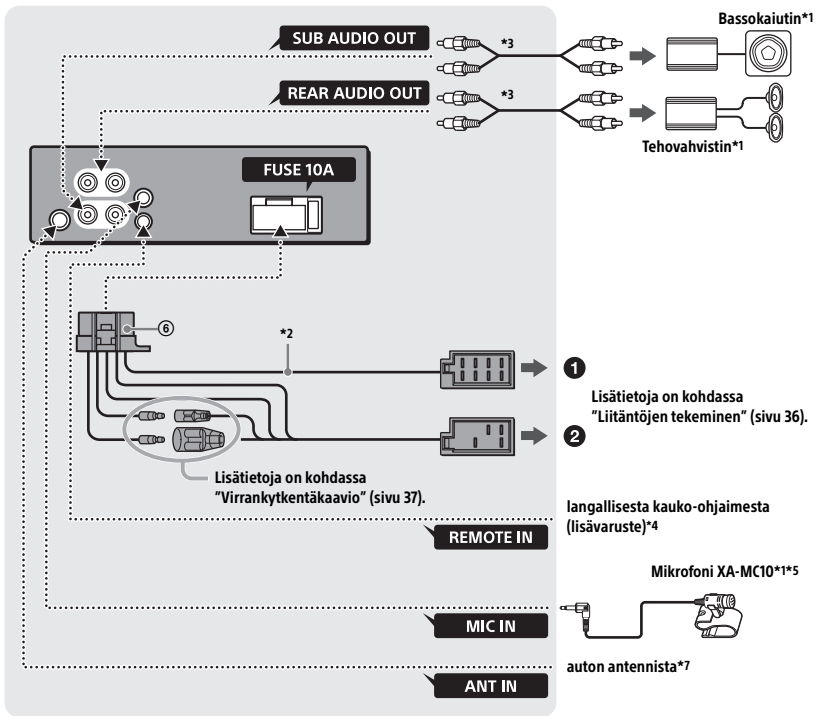

- \*1 Lisävaruste  
 \*2 Kaiuttimen impedanssi: 4–8 Ω × 4  
 \*3 RCA-johto (lisävaruste)  
 \*4 Käytä auton tyyppiin mukaan langalliselle kauko-ohjaimelle tarkoitettua sovitinta (lisävaruste). Lisätietoja langallisen kauko-ohjaimen käytöstä on kohdassa "Langallisen kauko-ohjaimen käyttäminen" (sivu 38).  
 \*5 Olipa mikrofoni käytössä tai ei, sijoita sen johto niin, että se ei häiritse ajamista. Kiinnitä johto esimerkiksi kiinnittimellä, jos se on asennettu jalkojesi lähelle.  
 \*6 Lisätietoja mikrofonin asentamisesta on kohdassa "Mikrofonin asentaminen (vain MEX-N5300BT)" (sivu 37).  
 \*7 Käytä auton tyyppiin mukaan sovitinta (lisävaruste), jos antennin liitäntä ei ole sopiva.

## Liitäntöjen tekeminen

Jos sinulla on tehoantenni, jossa ei ole relerasiaa, laitteen liittäminen toimitukseen kuuluvalla virtajohtolla © voi johtaa antennin vahingoittumiseen.

### 1 Auton kaiutinliitäntään

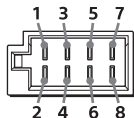

1	Takakaiutin (oikea)	⊕	Violetti
2		⊖	Violetti/musta raidallinen
3	Etukaiutin (oikea)	⊕	Harmaa
4		⊖	Harmaa/musta raidallinen
5	Etukaiutin (vasen)	⊕	White
6		⊖	Valkoinen/musta raidallinen
7	Takakaiutin (vasen)	⊕	Green
8		⊖	Vihreä/musta raidallinen

### 2 Auton virtaliitäntään

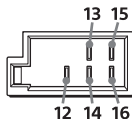

12	jatkuva virtalähde	Yellow
13	tehoantenni / tehoantennin ohjaus (REM OUT)	Sininen/valkoinen raidallinen
14*	kytketty valaistuksen virtalähde	Oranssi/valkoinen raidallinen
15	kytketty virtalähde	Red
16	maadoitus	Black

\* Vain MEX-N5300BT

### Bassokaiuttimen vaivaton liitäntä

Voit käyttää bassokaiutinta ilman tehovahvistinta, kun se on liitetty takakaiuttimen johtoon.

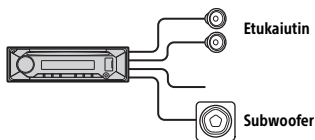

#### Huomautuksia

- Takakaiuttimen johdot on valmisteltava.
- Käytä vahinkojen välttämiseksi tehonsiedoltaan riittävää bassokaiutinta, jonka impedanssi on 4–8 ohmia.

### Pysyvän muistin liitäntä

Kun keltainen virtajohto on liitetty, muistipiiri saa aina virtaa, myös silloin, kun virtalukko on lukittu.

### Kaiutinliitäntä

- Sammuta laite ennen kaiuttimien liittämistä.
- Käytä vahinkojen välttämiseksi tehonsiedoltaan riittäviä kaiuttimia, joiden impedanssi on 4–8 ohmia.

## Virrankytkentäkaavio

Tarkista autosi lisälaitteiden virtaliitäntä ja tee johtojen liitännät auton mukaan oikein.

Lisälaitteiden virtaliitäntä

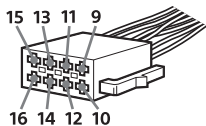

Yhteinen liitäntä

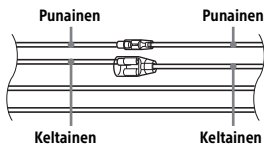

12	jatkuva virtalähde	Keltainen
15	kytketty virtalähde	Punainen

Kun punaisen ja keltaisen johdon paikat vaihdetaan keskenään

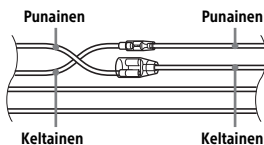

12	kytketty virtalähde	Keltainen
15	jatkuva virtalähde	Punainen

Kun autossa ei ole ACC-paikkaa

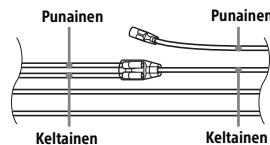

Kun olet tehnyt liitännät ja kytkennyt virtajohdot oikein, liitä laite auton virtalähteeseen. Jos sinulla on laitteen kytkemiseen liittyviä kysymyksiä tai ongelmia, joita ei käsitellä tässä käyttöohjeessa, ota yhteyttä automyyjään.

## Mikrofonin asentaminen (vain MEX-N5300BT)

Jos haluat tallentaa puheen handsfree-puheluiden aikana, sinun on asennettava mikrofoni ⑦.

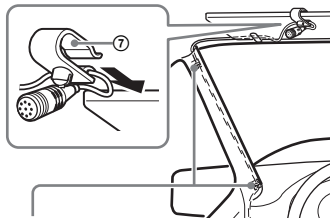

Kiinnike (lisävaruste)

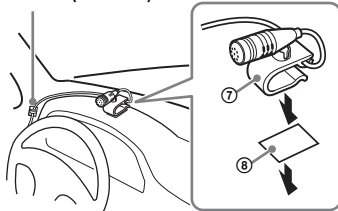

## Varoituksia

- On erittäin vaarallista, jos johto pääsee kiertymään ohjauspylvään tai vaihdekepin ympärille. Varmista, että se tai muut osat eivät pääse häiritsemään ajamista.
- Jos autossa on ilmatyynyjä tai muita iskuja vaimentavia välineitä, ota yhteyttä laitteen ostopaikkaan tai automyyjään ennen asennusta.

## Huomautus

Puhdista kojelaudan pinta kuivalla liinalla ennen kaksipuolisen teipin ⑧ kiinnittämistä.

## Langallisen kauko-ohjaimen käyttäminen

- 1 Jos haluat ottaa langallisen kauko-ohjaimen käyttöön, valitse [SET STEERING] -kohdan [STR CONTROL] -asetukseksi [PRESET] (sivu 19).

## Installation

### Suojakuoren ja kiinnikkeen irrottaminen

Irrota suojakuori ③ ja kiinnike ① laitteesta ennen laitteen asennusta.

- 1 Tartu suojakuoren ③ molempiin reunoihin ja vedä se ulos.

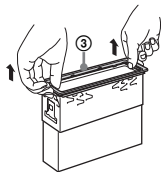

- 2 Aseta molemmat vapautusavaimet ② paikoilleen niin, että ne napsahtavat, vedä kiinnike ① alas ja irrota osat toisistaan vetämällä laitetta ylöspäin.

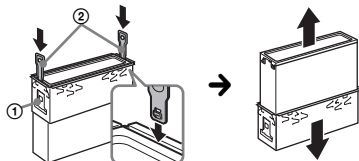

Suuntaa koukku sisäänpäin.

### Laitteen asentaminen kojelaudalle

Varmista ennen asennusta, että kiinnikkeen ① molemmilla puolilla olevia salpoja on taivutettu sisäänpäin 2 mm ( $\frac{3}{32}$  tuumaa).

- 1 Aseta kiinnike ① kojelaudan sisälle ja taivuta kynnet ulospäin niin, että laite on tukevasti paikallaan.

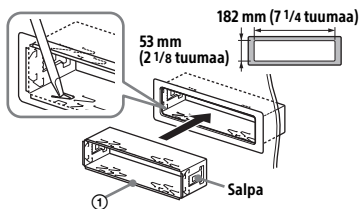

- 2 Asenna laite kiinnikkeeseen ①, ja kiinnitä sitten suojakuori ③.

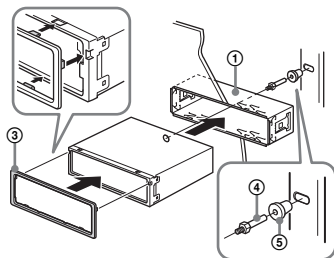

### Huomautuksia

- Jos salvat ovat suorassa tai ne on taivutettu ulospäin, laite ei jää kunnolla paikalleen, ja se voi ponnahtaa ulos.
- Varmista, että suojakuoren ③ neljä salpaa on kiinnitetty kunnolla laitteessa oleviin koloihin.

## Etupaneelin irrottaminen ja kiinnittäminen

Lisätietoja on kohdassa "Etupaneelin irrottaminen" (sivu 7).

## Laitteen asetusten palauttaminen

Lisätietoja on kohdassa "Laitteen asetusten palauttaminen" (sivu 7).

## Sulakkeen vaihtaminen

Kun vaihdat sulakkeen, käytä alkuperäisessä sulakkeessa olevaa ampeeriarvoa vastaavaa sulaketta. Jos sulake palaa, tarkista virtaliitäntä ja vaihda sulake. Jos sulake palaa vaihdon jälkeen uudelleen, syynä voi olla sisäinen vika. Ota tällöin yhteyttä lähimpään Sony-jälleenmyyjään.

Sulake (10 A)

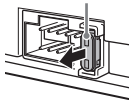

For sikkerhets skyld installerer denne enheten i instrumentbordet til bilen ettersom baksiden av enheten blir varm under bruk.

Du finner mer informasjon på Tilkobling/ installasjon (side 33).

Produsert i Thailand

Dette produktet er klassifisert som et laserprodukt i klasse 1 i henhold til IEC/EN 60825-1:2007 og IEC/EN 60825-1:2014.

- Utslippsvarighet: Kontinuerlig
- Laserutmatning: Mindre enn 55,8  $\mu$ W
- Bølgelengde: 775 til 800 nm

Driftsspennning og annet er angitt på navneplaten på undersiden av enheten.

Gyldigheten til CE-merkingen er begrenset kun til de landene hvor dette er påbudt ved lov, hovedsakelig i EØS-land og Sveits.



Sony Corporation erklærer herved at dette utstyret samsvarer med EU-direktiv 2014/53/EU.

Hele EU-samsvarserklæringen er tilgjengelig på følgende Internett-adresse:

<http://www.compliance.sony.de/>

### **Merknad til kunder: Den følgende informasjonen gjelder bare for utstyr som er solgt i land som er underlagt EU-direktiver**

Dette produktet er produsert av, eller på vegne av, Sony Corporation.

EU-importør: Sony Europe Limited.

Forespørsler til EU-importøren eller forespørsler relatert til produktenes samsvar i Europa skal sendes til produsentens autoriserte representant, Sony Belgium, bjikantoor van Sony Europe Limited, Da Vincilaan 7-D1, 1935 Zaventem, Belgia.



**Avhending av brukte batterier og elektrisk og elektronisk utstyr (gjelder i EU og andre europeiske land med**

### **kildesorteringssystemer)**

Når dette symbolet er oppført på produktet, batteriet eller emballasjen, skal produktet og batteriet ikke håndteres som

husholdningsavfall. På noen batterier kan dette symbolet brukes sammen med et kjemisk symbol. Du ser det kjemiske symbolet for bly (Pb) dersom batteriet inneholder mer enn 0,004 % bly. Hvis du passer på å kvitte deg med slike produkter og batterier på riktig måte, bidrar du til å forhindre potensielle negative miljø- og helsekonsekvenser som kunne blitt forårsaket av feilaktig avfallshåndtering.

Resirkulering av materialer bidrar til å bevare naturressurser. I tilfeller der produkter av sikkerhets-, ytelses- eller

dataintegritetsårsaker krever en permanent tilkobling til et innebygd batteri, må batteriet bare byttes av kvalifisert teknisk personell. Lever disse produktene etter endt levetid på et egnet innsamlingssted for resirkulering av elektrisk og elektronisk utstyr for å sikre at produktet og batteriet håndteres riktig. For alle andre batterier kan du se delen om hvordan du trygt tar ut batteriet fra produktet. Lever inn batteriet til et egnet innsamlingssted for resirkulering av brukte batterier. Kommunen, det lokale renovasjonsselskapet eller forretningen der du kjøpte produktet eller batteriet, kan gi mer informasjon om gjenvinning av dette produktet eller batteriet.

### **FORSIKTIG**

Den følgende frekvensrekkevidden, 65–74 Mhz, er ikke tilordnet kringkasting av lyd i den europeiske frekvenstilordningstabellen og kan ikke brukes i Europa.

### **Advarsel hvis tenningslåsen i bilen mangler ACC-posisjon**

Husk å sette AUTO OFF-funksjonen (side 19). Enheten slås fullstendig og automatisk av etter det angitte tidspunktet etter at enheten er slått av og klokken vises (dvs. når du trykker på og holder inne OFF i ett sekund), for å spare batteri. Hvis du ikke aktiverer AUTO OFF-funksjonen, holder du inne OFF til skjermen slukkes hver gang du slår av tenningen.

### **Ansvarsfraskrivelse vedrørende tjenester som tilbys av tredjeparter**

Tjenester som tilbys av tredjeparter kan endres, deaktiveres midlertidig eller avsluttes uten forhåndsvarsel. Sony er ikke ansvarlig i slike situasjoner.

### **Om NFC-funksjonen**

Modellen som støtter NFC-funksjonen som beskrives i denne brukerveiledningen, er som følger:  
– MEX-N5300BT

## **Viktig merknad**

### **Forsiktig**

SONY SKAL UNDER INGEN OMSTENDIGHETER VÆRE ANSVARLIG FOR TILFELDIGE ELLER INDIREKTE SKADER, FØLGESKADER ELLER ANDRE SKADER, INKLUDERT, MEN IKKE BEGRENSET TIL, TAP AV FORTJENESTE, TAP AV INNTEKT, TAP AV DATA, MANGLENDE EVNE TIL Å BRUKE PRODUKTET ELLER RELATERT UTSTYR, NEDETID OG KJØPERENS TID PÅ GRUNN AV ELLER SOM FØLGE AV BRUKEN AV DETTE PRODUKTET, MASKINVAREN OG/ELLER PROGRAMVAREN.

Dette produktet inneholder en radiosender. I henhold til UNECE-forskrift nr. 10 har produsenter av kjøretøy rett til å innføre visse krav til installasjon av radiosendere i kjøretøy.

Les bruksanvisningen for bilen eller kontakt bilprodusenten eller bilforhandleren før du installerer dette produktet i kjøretøyet ditt.

### **Nødsamtaler**

Denne BLUETOOTH-håndfrienheten for bil og den elektroniske enheten som er koblet til håndfrienheten, drives via radiosignaler, mobilnettverk og telefonnettverk samt funksjoner som programmeres av brukeren. Tilkobling er ikke garantert under alle forhold.

Unngå derfor å være avhengig utelukkende av elektroniske enheter for viktig kommunikasjon (for eksempel medisinske nødsituasjoner).

### **Om BLUETOOTH-kommunikasjon**

- Mikrobølger fra en BLUETOOTH-enhet kan påvirke virkemåten til elektronisk medisinsk utstyr. Slå av denne enheten og andre BLUETOOTH-enheter på følgende steder fordi de kan forårsake en ulykke.
  - på steder med lettantennelig gass, for eksempel sykehus, tog, fly eller bensinstasjoner
  - I nærheten av automatiske dører eller brannalarmer
- Enheten støtter sikkerhetsfunksjoner som er i samsvar med BLUETOOTH-standarden for sikker tilkobling under kommunikasjon ved hjelp av trådløs BLUETOOTH-teknologi. Avhengig av innstillingen kan imidlertid denne sikkerheten være utilstrekkelig. Vær forsiktig når du utfører kommunikasjon ved hjelp av trådløs BLUETOOTH-teknologi.
- Vi påtar oss ikke noe ansvar for informasjon som fanges opp under BLUETOOTH-kommunikasjon.

Hvis du har spørsmål om eller problemer med enheten som ikke er beskrevet i denne håndboken, kontakter du den nærmeste Sony-forhandleren.

---

## Innhold

Oversikt over deler og kontroller. . . . .	5
--	---

---

## Komme i gang

Ta av frontpanelet. . . . .	7
Tilbakestilling av enheten . . . . .	7
Stille inn klokken. . . . .	7
Kontrollere batterispenningen . . . . .	8
Forberede en BLUETOOTH-enhet . . . . .	8
Koble til en USB-enhet . . . . .	10
Koble til en annen bærbar lydenhet. . . . .	10

---

## Lytte til radioen

Lytte til radioen. . . . .	11
Bruke RDS-systemet (Radio Data System). . . . .	11

---

## Avspilling

Spille en plate. . . . .	12
Avspilling fra en USB-enhet. . . . .	12
Avspilling fra en BLUETOOTH-enhet. . . . .	13
Søke etter og spille av spor . . . . .	13

---

## Ring med håndfri (bare via BLUETOOTH)

Motta et anrop . . . . .	14
Foreta et anrop . . . . .	14
Tilgjengelige funksjoner under anrop . . . . .	15

---

## Nyttige funksjoner

Sony   Music Center med iPhone-/ Android™-smarttelefon. . . . .	16
Bruke talegjenkjenning (bare Android- smarttelefoner). . . . .	17
Bruke Siri Eyes Free. . . . .	17

---

## Innstillinger

Avbryte DEMO-modus . . . . .	18
Grunnleggende innstillinger . . . . .	18
Generelt oppsett (GENERAL). . . . .	19
Lydoppsett (SOUND). . . . .	20
Skjermoppsett (DISPLAY). . . . .	20
BLUETOOTH-oppsett (BLUETOOTH) . . . . .	21
Sony   Music Center-oppsett (SONY APP) . . . . .	22

---

## Tilleggsinformasjon

Oppdatere fastvaren . . . . .	22
Forsiktighetsregler . . . . .	22
Vedlikehold. . . . .	24
Spesifikasjoner. . . . .	24
Feilsøking . . . . .	27
Meldinger . . . . .	31

---

## Tilkobling/installasjon

Forsiktighetsregler. . . . .	33
Komponentliste for installasjon . . . . .	33
Tilkobling (for MEX-N5300BT). . . . .	34
Tilkobling (for MEX-N4300BT). . . . .	35
Installasjon . . . . .	38



# Oversikt over deler og kontroller

## Hovedenhet

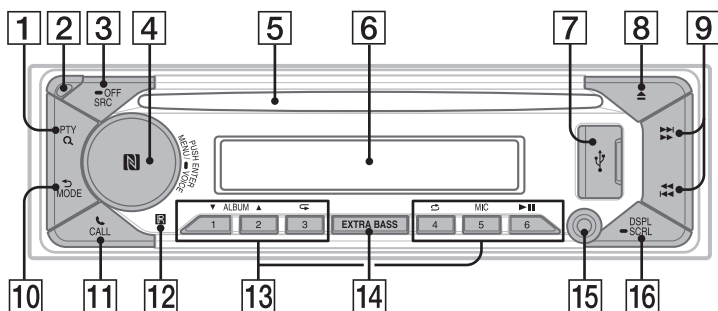

### 1 PTY (programtype)

Velg PTY i RDS.

### Q (bla) (side 13, 14)

Gå til søkemodus under avspilling.  
(Ikke tilgjengelig når en USB-enhet i Android-modus eller en iPod er koblet til.)

### 2 Utløserknapp for frontpanel

### 3 SRC (kilde)

Slå på strømmen.  
Bytt kilde.

#### ● OFF

Hold inne i ett sekund for å slå av kilden og vise klokken.  
Hold inne i minst to sekunder for å slå av strømmen og displayet.

### 4 Kontrollknapp

Vri for å justere volumet.

#### PUSH ENTER

Angi det valgte elementet.  
Trykk SRC, roterer og trykk deretter for å endre kilden (tidsavbrudd i to sekunder).

#### MENU

Åpne oppsett-menyen.

#### ● VOICE (side 15, 17, 18)

Trykk og hold knappen inne i minst to sekunder for å aktivere stemmeanrop, talegjenkjenning (kun Android™-smarttelefoner) eller Siri-funksjonen (kun iPhone).

### N-merke (bare MEX-N5300BT)

Berør kontrollknappen med Android-smarttelefon for å opprette BLUETOOTH-tilkobling.

### 5 Platespor

### 6 Skjermvindu

### 7 USB-port

### 8 ▲ (utmating av plate)

### 9 ◀▶ (SEEK -/+)

Still inn radiokanaler automatisk. Trykk og hold for å stille inn manuelt.

### ◀◀/▶▶ (forrige/neste)

### ◀◀/▶▶ (rask spoling bakover/forover)

### 10 ↶ (tilbake)

Gå tilbake til forrige visning.

### MODE (side 11)

### 11 ☎ CALL

Gå til anropsmenyen. Motta/avslutte et anrop.  
Trykk og hold i mer enn to sekunder for å bytte BLUETOOTH-signalet.

### 12 Mottaker for fjernkontroll

### **13 Nummerknapper (1 til 6)**

Motta lagrede radiokanaler. Hold inne for å lagre kanaler.

#### **ALBUM ▼/▲**

Hopp over et album på en lydenhet. Trykk og hold for å fortsette å hoppe over album.

(Ikke tilgjengelig når en USB-enhet i Android-modus eller en iPod er koblet til.)

#### **↶ (gjenta)**

(Ikke tilgjengelig når en USB-enhet i Android-modus er koblet til.)

#### **🔄 (tilfeldig rekkefølge)**

(Ikke tilgjengelig når en USB-enhet i Android-modus er koblet til.)

#### **MIC (side 15)**

#### **▶|| (spill av/stopp midlertidig)**

### **14 EXTRA BASS**

Forsterker basslyden synkronisert med volumnivået. Trykk for å endre EXTRA BASS-innstillingen: [1], [2], [OFF].

### **15 AUX-inngang**

### **16 DSPL (skjerm)**

Trykk for å endre element på skjermen.

#### **● SCRL (rulle)**

Hold inne for å rulle et skjermelement.

## Komme i gang

### Ta av frontpanelet

Du kan fjerne frontpanelet på denne enheten for å forhindre tyveri.

- 1 Hold inne OFF ① til enheten slås av, trykk på utløserknappen på frontpanelet ② og trekk deretter panelet mot deg for å fjerne det.

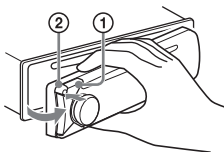

### Alarm

Hvis du dreier tenningsbryteren til OFF-posisjonen uten å fjerne frontpanelet, høres alarmen i noen sekunder. Alarmen høres bare hvis den innebygde forsterkeren er i bruk.

### Serienumre (bare MEX-N5300BT)

Kontroller at serienumrene på undersiden av enheten og baksiden av frontpanelet stemmer overens. Ellers kan du ikke utføre BLUETOOTH-gruppering, -tilkobling eller -frakobling med NFC.

## Sette på frontpanelet

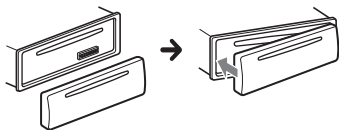

### Tilbakestilling av enheten

Før du tar enheten i bruk for første gang, etter å ha fjernet bilbatteriet, eller endret forbindelsene, må du tilbakestille enheten.

- 1 Trykk på DSPL og CALL i mer enn to sekunder.

### Merknad

Tilbakestilling av enheten vil slette klokkeinnstillingen og noe lagret innhold.

### Angi område/region

Etter tilbakestilling av enheten vises område/region-innstillingsskjermbildet.

- 1 Trykk ENTER når [SET AREA] vises. Den aktuelle angitte innstillingen for område/region vises.
- 2 Drei kontrollknappen for å velge [EUROPE] eller [RUSSIA], og trykk deretter på den.
- 3 Drei kontrollknappen for å velge [YES] eller [NO], og trykk deretter på den. Hvis innstillingen av område/region endres, blir enheten tilbakestilt, og deretter vises klokken.

Denne innstillingen kan konfigureres i den generelle oppsettsmenyen (side 19).

### Stille inn klokken

- 1 Trykk på MENU, drei på kontrollknappen for å velge [GENERAL], og trykk deretter på den.
- 2 Roter kontrollknappen for å velge [SET CLOCK], og trykk deretter på den.
- 3 Roter kontrollknappen for å velge [MANUAL], og trykk deretter på den. Timeangivelsen blinker.
- 4 Drei på kontrollknappen for å angi time og minutt. Trykk på ◀◀/▶▶ (SEEK +/-) for å flytte den digitale indikatoren.
- 5 Trykk på MENU etter at du har angitt minuttet. Innstillingen er fullført, og klokken starter.

### Slik viser du klokken

Trykk på DSPL.

### Slik stiller du klokken automatisk

Velg [AUTO <RDS>] i trinn 3.

## Kontrollere batterispenningen

Du kan kontrollere den nåværende batterispenningen. (Ikke tilgjengelig når kilden er deaktivert og klokken vises.)

- 1 Trykk på DSPL gjentatte ganger til skjermbildet for batterispenning vises.

## Forberede en BLUETOOTH-enhet

Du kan lytte til musikk eller ringe med håndfri avhengig av den BLUETOOTH-kompatible enheten, for eksempel en smarttelefon, mobiltelefon eller lydenhet (heretter kalt "BLUETOOTH-enhet" hvis ikke noe annet er angitt. Les bruksanvisningen som fulgte med enheten, hvis du vil ha mer informasjon om tilkobling.

Før du kobler til enheten, bør du dempe volumet på denne enheten for å unngå høyt lyd.

### Tilkobling til en smarttelefon med One touch-tilkobling (NFC) (bare MEX-N5300BT)

Ved å holde kontrollknappen på enheten mot en NFC\*-kompatibel smarttelefon grupperes enheten automatisk med smarttelefonen, og det opprettes tilkobling.

\* NFC (Near Field Communication) er en teknologi som muliggjør trådløs kommunikasjon med kort rekkevidde mellom forskjellige enheter, for eksempel mobiltelefoner og IC-koder. Takket være NFC-funksjonen kan du enkelt opprette datakommunikasjon ved å holde det relevante symbolet eller det merkede stedet på NFC-kompatible enheter mot hverandre.

Hvis du har en smarttelefon med Android OS 4.0 eller tidligere, må du laste ned appen «NFC Easy Connect» fra Google Play. Appen er kanskje ikke tilgjengelig i alle land/områder.

- 1 Aktiver NFC-funksjonen på smarttelefonen.  
Les bruksanvisningen som fulgte med smarttelefonen hvis du vil ha mer informasjon.
- 2 Hold N-merket på smarttelefonen mot N-merket på enheten.

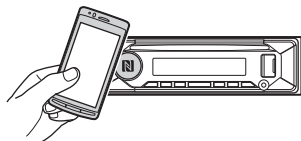

Kontroller at  vises på skjermen på enheten.

### Slik kobler du fra ved hjelp av NFC

Hold N-merket på smarttelefonen mot N-merket på enheten på nytt.

#### Merknader

- Vær forsiktig når du håndterer smarttelefonen ved tilkobling for å unngå riper.
- One touch-tilkoblingen kan ikke opprettes hvis enheten allerede er koblet til to NFC-kompatible enheter. I så fall må du koble fra en av de andre enhetene og opprette tilkobling til smarttelefonen på nytt.

### Gruppering og tilkobling med en BLUETOOTH-enhet

Den første gangen du oppretter tilkobling til en BLUETOOTH-enhet, er det nødvendig med felles registrering (kalt "gruppering"). Gruppering sørger for at denne enheten og den andre enheten gjenkjenner hverandre. Enheten kan koble til BLUETOOTH-enheter (to mobiltelefoner, eller en trådløs telefon og en audio-enhet).



- 1 Plasser Bluetooth-enheten innenfor én meter fra denne enheten.
- 2 Trykk på MENU, drei kontrollknappen for å velge [BLUETOOTH], og trykk deretter på den.

- 3 Drei kontrollknappen for å velge [SET PAIRING], og trykk deretter på den.
- 4 Drei kontrollknappen for å velge [SET DEVICE 1]\* eller [SET DEVICE 2]\*, og trykk deretter på den.

⊗ blinker mens enheten er i standbymodus under gruppering.

\* [SET DEVICE 1] eller [SET DEVICE 2] vil bli endret til navnet på den parede enheten når parkoblingen er fullført.

- 5 Utfør sammenkobling på BLUETOOTH-enheten slik at den registrerer denne enheten.

- 6 Velg [MEX-xxxxx] (modellnavnet) som vises på skjermen på BLUETOOTH-enheten.

Hvis modellnavnet ikke vises, gjentar du fra trinn 2.

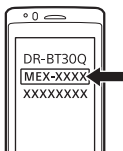

- 7 Hvis en tilgangskode\* må angis på BLUETOOTH-enheten, angir du [0000].

\* Tilgangskoden kalles kanskje "Tilgangsnøkkel", "PIN-kode", "PIN-nummer", "Passord" e.l., avhengig av enheten.

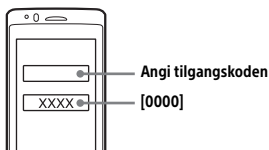

Når grupperingen er utført, vises ⊗.

- 8 Velg denne enheten på BLUETOOTH-enheten for å opprette BLUETOOTH-tilkoblingen.

📶 eller 📶 vises når tilkoblingen er utført.

#### Merknad

Denne enheten kan ikke registreres av en annen enhet mens den kobles til en BLUETOOTH-enhet. Hvis du vil aktivere registrering, går du til grupperingsmodusen og søker etter denne enheten fra en annen enhet.

#### Slik starter du avspilling

Du finner mer informasjon på Avspilling fra en BLUETOOTH-enhet (side 13).

#### Slik kobler du fra den parede enheten

Utfør trinnene 2 til 4 for å koble fra etter at denne enheten og BLUETOOTH-enhet er blitt parede.

### Tilkobling med en gruppert BLUETOOTH-enhet

For at en gruppert enhet skal kunne brukes, må den kobles til denne enheten. Noen grupperte enheter kobles til automatisk.



- 1 Trykk på MENU, drei kontrollknappen for å velge [BLUETOOTH], og trykk deretter på den.

- 2 Drei kontrollknappen for å velge [SET BT SIGNAL], og trykk deretter på den. Kontroller at ⊗ vises.

- 3 Aktiver BLUETOOTH-funksjonen på BLUETOOTH-enheten.

- 4 Koble BLUETOOTH-enheten til denne enheten.

📶 eller 📶 vises.

Ikoner på displayet:

📶	Lysere når funksjonen for å ringe med håndfri er tilgjengelig ved å aktivere HFP (Handsfree Profile).
📶	Vises når lydenheten er aktiv ved å aktivere A2DP (Advanced Audio Distribution Profile).

#### Slik kobler du til den sist tilkoblede enheten fra denne enheten

Aktiver BLUETOOTH-funksjonen på BLUETOOTH-enheten.

Hvis du vil koble til med lydenheten, trykk på SRC for å velge [BT AUDIO], og trykk ►|| (spill av/pause).

Hvis du vil koble til med mobiltelefonen, trykker du CALL.

#### Merknad

Mens du strømmet BLUETOOTH-lyd, kan du ikke opprette en tilkobling med en mobiltelefon fra denne enheten. Opprett tilkobling med denne enheten fra mobiltelefonen i stedet.

## Tips

Med BLUETOOTH-signal på: Når tenningen er slått på, kobles denne enheten automatisk til den sist tilkoblede mobiltelefonen.

## Slik installerer du mikrofonen

Du finner mer informasjon på Installere mikrofonen (kun MEX-N5300BT) (side 37).

## Tilkobling med en iPhone/iPod (automatisk gruppering via BLUETOOTH)

Når en iPhone/iPod med iOS5 eller nyere kobles til USB-porten, grupperes enheten automatisk med iPhone-/iPod-enheten, og det opprettes tilkobling.

For å aktivere automatisk gruppering via BLUETOOTH må du kontrollere at [SET AUTOPAIR] i [BLUETOOTH] i BT-innstillingene er angitt til [ON] (side 21).

- 1 Aktiver BLUETOOTH-funksjonen på iPhone-/iPod-enheten.
- 2 Koble en iPhone/iPod til USB-porten.

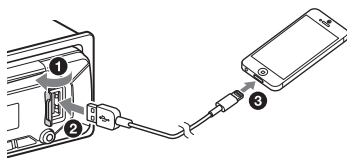

Kontroller at  vises på skjermen på enheten.

## Merknader

- Automatisk BLUETOOTH-gruppering er ikke mulig hvis enheten allerede er koblet til to BLUETOOTH-enheter. I så fall må du koble fra en av de andre enhetene og deretter koble til iPhone-/iPod-enheten på nytt.
- Hvis automatisk BLUETOOTH-gruppering ikke er opprettet, kan du se Forberede en BLUETOOTH-enhet (side 8).

## Koble til en USB-enhet

- 1 Demp volumet på enheten.
- 2 Koble USB-enheten til enheten.  
Bruk en USB-kabel for iPod (medfølger ikke) til å koble til en iPod/iPhone.

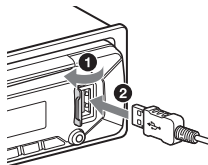

## Koble til en annen bærbar lydenhet

- 1 Slå av den bærbare lydenheten.
- 2 Demp volumet på enheten.
- 3 Koble den bærbare lydenheten til AUX-inngangen (stereominikontakt) på enheten med en tilkoblingsledning (medfølger ikke)\*.

\* Bruk en ledning med rett plugg.

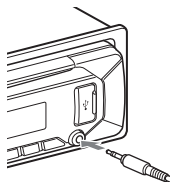

- 4 Trykk på SRC for å velge [AUX].

## Slik tilpasser du volumnivået på den tilkoblede enheten til andre kilder

Start avspilling på den bærbare lydenheten med et moderat volum, og still inn ditt normale lyttevolum på enheten. Trykk MENU, og velg deretter [SOUND] → [SET AUX VOL] (side 20).

## Lytte til radioen

### Lytte til radioen

Hvis du vil lytte til radio, trykker du på SRC for å velge [TUNER].

#### Automatisk lagring (BTM)

- 1 Trykk på MODE for å skifte bånd (FM1, FM2, FM3 or MW/LW).
- 2 Trykk på MENU, drej på kontrollknappen for å velge [GENERAL], og trykk deretter på den.
- 3 Drei kontrollknappen for å velge [SET BTM], og trykk deretter på den.  
Enheden lagrer stasjoner i rekkefølge etter frekvens på nummerknappene.

#### Stasjonssøk

- 1 Trykk på MODE for å skifte bånd (FM1, FM2, FM3 or MW/LW).
- 2 Utfør stasjonssøk.  
Slik søker du manuelt  
Hold inne ◀◀/▶▶ (SEEK -/+ ) for å finne den omtrentlige frekvensen, og trykk deretter på ◀◀/▶▶ (SEEK -/+ ) flere ganger for å finjustere den ønskede frekvensen.  
Slik søker du automatisk  
Trykk på ◀◀/▶▶ (SEEK -/+ ).  
Søket stopper når enheten stiller inn på en stasjon.

#### Lagre manuelt

- 1 Mens den stasjonen du vil lagre, mottas, holder du en talknapp (1 til 6) inne til [MEM] vises.

#### Motta lagrede stasjoner

- 1 Velg båndet, og trykk deretter på en tallknapp (1 til 6).

## Bruke RDS-systemet (Radio Data System)

### Angi alternative frekvenser (AF) og trafikkmeldinger (TA)

AF søker kontinuerlig etter stasjonen med sterkest signal. TA sender aktuell trafikkinformasjon eller trafikprogrammer (TP) hvis de mottas.

- 1 Trykk på MENU, drej på kontrollknappen for å velge [GENERAL], og trykk deretter på den.
- 2 Drei kontrollknappen for å velge [SETAF/TA], og trykk deretter på den.
- 3 Roter kontrollknappen for å velge [SET AF-ON], [SET TA-ON], [SET AF/TA-ON] eller [SET AF/TA-OFF], og trykk deretter på den.

#### Slik lagrer du RDS-stasjoner med AF- og TA-innstillingen

Du kan forhåndsinnstille RDS-stasjoner sammen med en AF/TA-innstilling. Angi AF/TA, og lagre deretter stasjonen med BTM eller manuelt. Hvis du forhåndsinnstiller manuelt, kan du også forhåndsinnstille andre stasjoner enn RDS-stasjoner.

#### Slik mottar du nødmeldinger

Når AF eller TA er aktivert, avbryter nødmeldinger den valgte kilden automatisk.

#### Slik justerer du volumnivået for trafikkmeldinger

Nivået lagres i minnet for kommende trafikkmeldinger uavhengig av det vanlige volumnivået.

## Slik beholder du ett regionalt program (REGIONAL)

Når AF- og REGIONAL-funksjonen er aktivert, byttes det ikke til en sending på en annen regional stasjon med sterkere frekvens. Hvis du forlater det regionale programmets mottaksområde, angir du [SET REGIONAL] i [GENERAL] som [SET REG-OFF] under FM-mottak (side 19).

Denne funksjonen fungerer ikke i Storbritannia og enkelte andre steder.

## Local Link-funksjon (bare i Storbritannia)

Med denne funksjonen kan du velge andre lokale stasjoner i området, selv om de ikke er lagret på tallknappene.

Under FM-mottak trykker du på en tallknapp (1 til 6) der en lokal stasjon er lagret. Trykk på en tallknapp for den lokale stasjonen innen fem sekunder. Gjenta fremgangsmåten til den lokale stasjonen mottas.

## Velg programtyper (PTY)

- 1 Trykk på PTY ved FM-mottak.
- 2 Roter kontrollknappen til den ønskede programtypen vises, og trykk deretter på den.  
Enheden begynner å søke etter en stasjon som kringkaster den valgte programtypen.

## Programtyper

**NEWS** (nyheter), **AFFAIRS** (aktuelt), **INFO** (informasjon), **SPORT** (sport), **EDUCATE** (utdanning), **DRAMA** (drama), **CULTURE** (kultur), **SCIENCE** (vitenskap), **VARIED** (variert), **POP M** (popmusikk), **ROCK M** (rockemusikk), **EASY M** (lett hørt), **LIGHT M** (lett klassisk), **CLASSICS** (seriøs klassisk), **OTHER M** (annen musikk), **WEATHER** (vær), **FINANCE** (finans), **CHILDREN** (barneprogram), **SOCIAL** (sosiale saker), **RELIGION** (religion), **PHONE IN** (innringningsprogram), **TRAVEL** (reise), **LEISURE** (fritid), **JAZZ** (jazzmusikk), **COUNTRY** (countrymusikk), **NATION M** (nasjonalmusikk), **OLDIES** (gamle klassikere), **FOLK M** (folkemusikk), **DOCUMENT** (dokumentar)

## Avspilling

### Spille en plate

- 1 Sett inn platen (med etikettsiden opp).

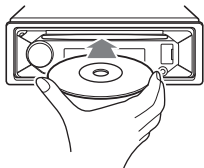

Avspillingen starter automatisk.

### Avspilling fra en USB-enhet

I den bruksanvisningen brukes "iPod" som en generell betegnelse for iPod-funksjonene på en iPod og iPhone, med mindre noe annet er angitt i teksten eller illustrasjonene.

Hvis du vil ha mer informasjon om kompatibiliteten for iPod-enheden din, kan du se Om iPod (side 23) eller gå til støttesiden som er angitt på baksiden av denne bruksanvisningen.

USB-enheter\* av typen AOA (Android Open Accessory) 2.0, MSC (Mass Storage Class) og MTP (Media Transfer Protocol), som samsvare med USB-standarden, kan brukes. Avhengig av USB-enheden kan Android-modus eller MSC/MTP-modus velges på enheten. Noen digitale mediespillere eller Android-smarttelefoner kan kreve innstilling til MTP-modus.

\* Eksempler: en USB Flash-enhet, digital mediespiller, Android-smarttelefon

#### Merknader

- Hvis du vil ha mer informasjon om kompatibiliteten for USB-enheden din, går du til kundestøtteområdet som er angitt på baksiden av denne bruksanvisningen.
- Smarttelefoner med Android OS 4.1 eller nyere installert støtter Android Open Accessory 2.0 (AOA 2.0). Noen smarttelefoner vil imidlertid kanskje ikke fullstendig støtte AOA 2.0 selv om Android OS 4.1 eller nyere er installert.  
Hvis du vil ha mer informasjon om kompatibiliteten til din Android-smarttelefon, kan du gå til støttesiden som er angitt på baksiden.



- Avspilling av følgende filer støttes ikke.  
MP3/WMA/AAC/FLAC:
  - opphavsrettsbeskyttede filer
  - DRM-filer (Digital Rights Management)
  - Flerkanals lydfiler
- MP3/WMA/AAC:
  - filer med komprimering uten datatap

Før du utfører en tilkobling, velger du USB-modus (Android-modus eller MSC/MTP-modus), avhengig av USB-enhet (side 19).

## 1 Koble en USB-enhet til USB-porten (side 10).

Avspillingen starter.

Hvis en enhet allerede er tilkoblet, starter du avspillingen ved å trykke på SRC for å velge [USB]. ([IPD] vises på skjermen når iPod-enheten er gjenkjent).

## 2 Juster volumet på denne enheten.

### Slik stopper du avspillingen

Hold inne OFF i ett sekund.

### Slik fjerner du enheten

Stopp avspillingen og fjern deretter enheten.

### Advarsel for iPhone

Når du kobler til en iPhone via USB, styres telefonanropets volum av iPhone-enheten og ikke av denne enheten. Ikke øk volumet på enheten under et anrop, fordi lyden plutselig kan bli veldig høy når anropet avsluttes.

## Avspilling fra en BLUETOOTH-enhet

Du kan spille av innhold på en tilkoblet enhet som støtter BLUETOOTH A2DP (Advanced Audio Distribution Profile).



## 1 Opprett BLUETOOTH-tilkobling med lydenheten (side 8).

Når du vil velge lydenhet, trykker du på MENU (meny) og velger [BLUETOOTH] → [SET AUDIODEV] (side 21).

## 2 Trykk på SRC for å velge [BT AUDIO].

## 3 Betjen lydenheten for å starte avspillingen.

## 4 Juster volumet på denne enheten.

### Merknader

- Avhengig av lydenheten kan det hende at informasjon som tittel, spornummer/-varighet og avspillingsstatus ikke vises på denne enheten.
- Selv om kilden endres på denne enheten, stopper ikke avspilling på lydenheten.
- [BT AUDIO] vises ikke på skjermen mens Sony | Music Center-appen kjører via BLUETOOTH-funksjonen.

### Slik tilpasser du volumnivået på BLUETOOTH-enheten med andre kilder

Start avspilling på BLUETOOTH-lydenheten med et moderat volum, og still inn ditt normale lyttevolum på enheten.

Trykk MENU, og velg deretter [SOUND] → [SET BTA VOL] (side 20).

## Søke etter og spille av spor

### Gjentakende avspilling og avspilling i tilfeldig rekkefølge

Ikke tilgjengelig når en USB-enhet i Android-modus er koblet til.

## 1 Under avspilling trykker du på ↺ (gjenta) eller ↻ (tilfeldig rekkefølge) flere ganger for å velge ønsket avspillingsmodus.

Det kan ta litt tid før avspillingen i den valgte avspillingsmodusen starter.

Tilgjengelige avspillingsmoduser varierer avhengig av hvilken lydkilde som er valgt.

### Søke etter et spor etter navn (Quick-BrowZer™)

Ikke tilgjengelig når en USB-enhet i Android-modus eller en iPod er koblet til.

## 1 Under CD- eller USB-avspilling holder du Q (bla)\* inne for å vise listen med søke kategorier.

Når sporlisten vises, trykker du på ↶ (tilbake) flere ganger for å vise ønsket søkekategori.

\* Under USB-avspilling holder du **Q** (blå) inne i minst to sekunder for å gå tilbake direkte til begynnelsen av kategorilisten.

- 2 **Drei kontrollknappen for å velge ønsket søkekategori, og trykk deretter på den for å bekrefte.**
- 3 **Gjenta trinn 2 for å søke etter det ønskede sporet.**  
Avspillingen starter.

#### **Slik avslutter du Quick-BrowZer-modusen**

Trykk på **Q** (blå gjennom).

### **Søke ved å hoppe over ting (Hoppemodus)**

Ikke tilgjengelig når en USB-enhet i Android-modus eller en iPod er koblet til.

- 1 **Trykk på **Q** (blå gjennom) under CD- eller USB-avspilling.**
- 2 **Trykk på **▶▶** (SEEK +).**
- 3 **Drei kontrollknappen for å velge elementet.**  
Listen hoppes over i steg på 10 % av det totale antallet elementer.
- 4 **Trykk på **ENTER** for å gå tilbake til Quick-BrowZer-modus.**  
Det valgte elementet vises.
- 5 **Roter kontrollknappen for å velge det ønskede elementet, og trykk deretter på den.**  
Avspillingen starter.

### **Ring med håndfri (bare via BLUETOOTH)**

Hvis du vil bruke en mobiltelefon, kobler du den til denne enheten. Du kan koble to mobiltelefoner til enheten. Du finner mer informasjon på Forberede en BLUETOOTH-enhet (side 8).



### **Motta et anrop**

- 1 **Trykk på **CALL** når det mottas et anrop med ringelyd.**  
Telefonsamtalen starter.

#### **Merknad**

Ringetonen og stemmen til den andre parten kommer fra fronthøytalerne. For å velge høyttalerne for håndfri ringing trykker du på **MENU**. Deretter velger du [**BLUETOOTH**] → [**SET VOICE-OUT**] (side 21).

#### **Slik avviser du et anrop**

Hold inne **OFF** i ett sekund.

#### **Slik avslutter du et anrop**

Trykk på **CALL** på nytt.

### **Foreta et anrop**

Du kan foreta anrop fra telefonlisten eller anropsloggen når en mobiltelefon som støtter PBAP (Phone Book Access Profile), er tilkoblet.

Når to mobiltelefoner er koblet til enheten, velger du en av telefonene.

### **Fra telefonlisten**

- 1 **Trykk på **CALL**.**  
Når to mobiltelefoner er koblet til enheten, dreier du kontrollknappen for å velge en av telefonene, så trykker du på den.

- 2 Drei kontrollknappen for å velge [PHONE BOOK], og trykk deretter på den.
- 3 Drei kontrollknappen for å velge en bokstav fra bokstavlisten, og trykk deretter på den.
- 4 Drei kontrollknappen for å velge et navn fra navnelisten, og trykk deretter på den.
- 5 Drei kontrollknappen for å velge et tall fra nummerlisten, og trykk deretter på den.  
Telefonsamtalen starter.

## Fra anropsloggen

- 1 Trykk på CALL.  
Når to mobiltelefoner er koblet til enheten, dreier du kontrollknappen for å velge en av telefonen, så trykker du på den.
- 2 Drei kontrollknappen for å velge [RECENT CALL], og trykk deretter på den.  
Det vises en liste over tidligere anrop.
- 3 Drei kontrollknappen for å velge et navn eller telefonnummer fra anropsloggen, og trykk deretter på den.  
Telefonsamtalen starter.

## Med inntasting av telefonnummer

- 1 Trykk på CALL.  
Når to mobiltelefoner er koblet til enheten, dreier du kontrollknappen for å velge en av telefonen, så trykker du på den.
- 2 Drei kontrollknappen for å velge [DIAL NUMBER], og trykk deretter på den.
- 3 Drei kontrollknappen for å angi telefonnummeret, og velg [ ] (mellomrom). Trykk deretter på ENTER\*.  
Telefonsamtalen starter.

\* Trykk på ◀▶/▶▶ (SEEK +/-) for å flytte den digitale indikatoren.

### Merknad

[ ] vises i stedet for [#] på skjermen.

## Med tilbakeringing

- 1 Trykk på CALL.  
Når to mobiltelefoner er koblet til enheten, dreier du kontrollknappen for å velge en av telefonen, så trykker du på den.
- 2 Drei kontrollknappen for å velge [REDIAL], og trykk deretter på den.  
Telefonsamtalen starter.

## Med stemmekommandoer

Du kan foreta et anrop ved å bruke den stemmekommandoen som er lagret i en tilkoblet mobiltelefon som har stemmeanropsfunksjon.

- 1 Trykk på CALL.  
Når to mobiltelefoner er koblet til enheten, dreier du kontrollknappen for å velge en av telefonen, så trykker du på den.
- 2 Drei kontrollknappen for å velge [VOICE DIAL], og trykk deretter på den.  
Eller hold inne VOICE i minst to sekunder.
- 3 Si stemmekommandoen som er lagret på mobiltelefonen.  
Stemmen din gjenkjennes, og anropet utføres.

### Slik avbryter du stemmeanrop

Trykk på VOICE.

---

## Tilgjengelige funksjoner under anrop

### Slik justerer du ringevolumet

Drei kontrollknappen når du mottar et anrop.

### Slik justerer du talevolumet til den andre parten

Drei kontrollknappen under en samtale.

### Slik justerer du volumet til den andre parten (justering av mikrofonforsterkning)

Trykk på MIC.

Tilgjengelige volumnivåer: [MIC-LOW], [MIC-MID], [MIC-HI].

## Slik reduserer du ekko og støy (ekkodemping/støydempingsmodus)

Hold MIC inne.

Tilgjengelige moduser: [EC/NC-1], [EC/NC-2].

## Slik bytter du mellom håndfrimodus og håndholdtmodus

Trykk på MODE for å veksle telefonanropslyden mellom enheten og mobiltelefonen.

### Merknad

Funksjonen er ikke tilgjengelig på alle mobiltelefoner.

## Nyttige funksjoner

## Sony | Music Center med iPhone-/Android™-smarttelefon

Du må laste ned den nyeste versjonen av Sony | Music Center-appen fra App Store til iPhone eller fra Google Play til Android-smarttelefoner.

### Merknader

- Av sikkerhetsmessige årsaker må du følge lokale trafikklover og -regler. Ikke bruk appen mens du kjører.
- Sony | Music Center er en app som brukes til å kontrollere Sony-lydenheter som er kompatible med Sony | Music Center, med iPhone/Android-smarttelefonen din.
- Hvilke funksjoner som kan styres med Sony | Music Center, varierer avhengig av hvilken enhet som er koblet til.
- Les informasjonen på iPhone/Android-smarttelefonen din for å bruke Sony | Music Center-funksjoner.
- Hvis du vil ha mer informasjon om Sony | Music Center, kan du gå til følgende URL-adresse: <http://www.sony.net/smcqa/>
- Besøk nettstedet nedenfor og se hvilke iPhone/Android-smarttelefonmodeller som er kompatible.  
For iPhone: gå til App Store  
For Android-smarttelefon: gå til Google Play

## Etablere en Sony | Music Center-tilkobling

- 1 Aktiver BLUETOOTH-tilkoblingen med iPhone/Android-smarttelefon (side 8).**  
Når du vil velge lydenhet, trykker du på MENU (meny) og velger [BLUETOOTH] → [SET AUDIODEV] (side 21).
- 2 Start Sony | Music Center-applikasjonen.**
- 3 Trykk på MENU, drei på kontrollknappen for å velge [SONY APP], og trykk deretter på den.**  
Tilkobling av iPhone/Android-smarttelefon starter.  
Hvis du vil ha mer informasjon om funksjoner på iPhone/Android-smarttelefon, kan du se i hjelpen for programmet.

### Hvis enhetsnummeret vises

Påse at nummeret vises (f.eks 123456), og velg deretter [Ja] på iPhone/Android-smarttelefonen.

### Avslutte tilkoblingen

Trykk på MENU, dreii på kontrollknappen for å velge [SONY APP], og trykk deretter på den.

### Velge kilde eller program

Du kan velge den ønskede kilden eller det ønskede programmet med iPhone/Android-smarttelefon.

### Velge kilde

Trykk på SRC flere ganger. Eller trykk på SRC, dreii kontrollknappen for å velge ønsket kilde, og trykk deretter på ENTER.

### Slik viser du kildelisten

Trykk på SRC.

### Melding om SMS via stemmeveiledning (bare Android-smarttelefoner)

SMS-meldinger leses automatisk opp gjennom høyttalerne i bilen når de mottas.

Hvis du vil ha mer informasjon om oppsett, kan du se i hjelpen for programmet.

### Svare på en SMS (bare Android-smarttelefoner)

Du kan svare på en melding ved å trykke på svarikonet.

- 1 Aktiver Sony | Music Center-appen og trykk deretter på [Reply]-ikonet (svar).**  
Meldingsskjermen vises i Sony | Music Center-appen.
- 2 Si en svarmelding med talegjenkjenning.**  
Listen med relevante meldinger vises i Sony | Music Center-appen.
- 3 Drei kontrollknappen for å velge ønsket melding, og trykk deretter på den.**  
Meldingen sendes.

### Angi lyd- og skjerminnstillinger

Du kan justere innstillinger for lyd og skjerm via iPhone/Android-smarttelefonen.

Hvis du vil ha mer informasjon om oppsett, kan du se i hjelpen for programmet.

---

### Bruke talegjenkjenning (bare Android-smarttelefoner)

- 1 Hold inne VOICE for å aktivere talegjenkjenning.**
- 2 Si den ønskede stemmekommandoen inn i mikrofonen.**

### Slik deaktiverer du talegjenkjenning

Trykk på VOICE.

### Merknader

- Talegjenkjenning er ikke tilgjengelig i alle situasjoner.
- Talegjenkjenning fungerer kanskje ikke som det skal avhengig av ytelsen til den tilkoblede Android-smarttelefonen.
- Bruk av talegjenkjenning bør foregå under forhold der støy, som for eksempel motorlyd, er minst mulig.

---

### Bruke Siri Eyes Free

Med Siri Eyes Free kan du bruke iPhone håndfritt ved ganske enkelt å snakke inn i mikrofonen. Denne funksjonen krever at du kobler en iPhone til enheten via BLUETOOTH. Bare tilgjengelig for iPhone 4s eller senere. Kontroller at din iPhone har den nyeste iOS-versjonen.

Du må fullføre BLUETOOTH-registreringen og tilkoblingskonfigureringen for din iPhone med denne enheten på forhånd. Du finner mer informasjon på Forberede en BLUETOOTH-enhet (side 8). For å velge iPhone, trykk på MENU (meny), og velg [BLUETOOTH] → [SET AUDIODEV] (side 21).

## 1 Aktiver Siri-funksjonen på din iPhone.

Les bruksanvisningen som fulgte med iPhone-enheten, hvis du vil ha mer informasjon.

## 2 Hold inne VOICE i minst to sekunder.

Stemmekommando-skjermen vises.

## 3 Når iPhone piper, snakker du inn i mikrofonen.

iPhone-enheten avgir en lyd på nytt, og så begynner Siri å fungere.

### Slik deaktiverer du Siri Eyes Free

Trykk på VOICE.

#### Merknader

- Det er ikke sikkert at iPhone-enheten registrerer stemmen din i alle situasjoner. (For eksempel hvis du befinner deg i en bil i fart.)
- Det er ikke sikkert at Siri Eyes Free fungerer som den skal. Responstiden kan også være forsinket på steder med dårlig mottak av iPhone-signaler.
- Det kan hende at Siri Eyes Free ikke fungerer som den skal eller avsluttes, avhengig av bruksforholdene for iPhone-enheten.
- Hvis du spiller av et spor med en iPhone via BLUETOOTH-lydtilkoblingen, avsluttes Siri Eyes Free-funksjonen automatisk, og enheten bytter til BLUETOOTH-lydkilden når sporet starter avspilling via BLUETOOTH.
- Når Siri Eyes Free er aktivert under lydavspilling, kan det hende at enheten bytter til BLUETOOTH-lydkilden selv om du ikke velger et spor som skal spilles av.
- Når du kobler iPhone til USB-porten, vil Siri Eyes Free kanskje ikke fungere som den skal, eller den kan avsluttes.
- Ikke aktiver Siri med iPhone-enheten når du kobler telefonen til denne enheten via USB. Siri Eyes Free virker kanskje ikke som den skal, eller vil kanskje avsluttes.
- Det kommer ikke noen lyd når Siri Eyes Free er aktivert.

## Innstillinger

### Avbryt DEMO-modus

Du kan avbryte demonstrasjonsskjermen som vises når kilden er deaktivert og klokken vises.

- 1 Trykk på MENU, drei på kontrollknappen for å velge [GENERAL], og trykk deretter på den.
- 2 Drei kontrollknappen for å velge [SET DEMO], og trykk deretter på den.
- 3 Drei kontrollknappen for å velge [SET DEMO-OFF], og trykk deretter på den. Innstillingen er fullført.
- 4 Trykk på ↶ (tilbake) to ganger. Skjermen går tilbake til vanlig mottaks-/avspillingsmodus.

### Grunnleggende innstillinger

Du kan velge innstillinger i følgende oppsettskategorier:

Generelt oppsett (GENERAL), lydoppsett (SOUND), skjermoppsett (DISPLAY), BLUETOOTH-oppsett (BLUETOOTH) og Sony | Music Center-oppsett (SONY APP)

- 1 Trykk på MENU.
- 2 Drei kontrollknappen for å velge innstillingskategori, og trykk deretter på den. Hvilke alternativer som kan angis, varierer avhengig av kilde og innstillinger.
- 3 Drei kontrollknappen for å velge ønsket alternativ, og trykk deretter på den.

Slik går du tilbake til forrige skjerm

Trykk på ↶ (tilbake).

---

## Generelt oppsett (GENERAL)

---

### AREA (område)

Angir området/regionen for bruk av denne enheten: [EUROPE], [RUSSIA]. Hvis den aktuelle innstillingen for område/region endres, blir denne enheten tilbakestillt, og deretter vises klokken.  
(Bare tilgjengelig når kilden er deaktivert og klokken vises.)

---

### DEMO (demonstrasjon)

Aktiverer demonstrasjonen: [ON], [OFF].

---

### CLOCK (klokke) (side 7)

Stiller inn klokken: [AUTO <RDS>], [MANUAL].

---

### CAUT ALM (alarm)

Aktiverer alarmer: [ON], [OFF] (side 7).  
(Bare tilgjengelig når kilden er deaktivert og klokken vises.)

---

### BEEP (pipesignal)

Aktiverer lydsignalet: [ON], [OFF].

---

### AUTO OFF (automatisk avslåing)

Slår seg automatisk av etter en bestemt tid når enheten er slått av og klokken vises (dvs. når du trykker på og holder inne OFF i ett sekund): [ON] (30 minutter), [OFF].

---

### STEERING (styring)

Registrerer/tilbakestiller innstillingen av fjernkontrollen på rattet.  
(Bare tilgjengelig når kilden er deaktivert og klokken vises.)

#### STR CONTROL (rattkontroll)

Velger inndatamodus for den tilkoblede fjernkontrollen. Vær nøye med å matche inndatamodusen med den tilkoblede fjernkontrollen før bruk for å forhindre funksjonsfeil.

#### CUSTOM (egendefinert innstilling)

Inndatamodus for fjernkontrollen på rattet

#### PRESET (forhåndsinnstilling)

Input-modus for fjernkontrollen med ledning uten fjernkontrollen til rattet (Velges automatisk når [RESET CUSTOM] utføres.)

---

### EDIT CUSTOM (rediger

forhåndsinnstilling)

Registrerer funksjonene (SOURCE, ATT, VOL +/-, SEEK +/-, VOICE, ON HOOK, OFF HOOK) på fjernkontrollen på rattet:

- 1 Drei på kontrollknappen for å velge funksjonen du vil tilordne til fjernkontrollen på rattet, og trykk deretter på den.
- 2 Mens [REGISTER] blinker, holder du inne knappen på fjernkontrollen på rattet som du vil tilordne funksjonen til. [REGISTERED] vises når registreringen er fullført.
- 3 Hvis du vil registrere flere funksjoner, gjentar du trinn 1 og 2.

(Bare tilgjengelig når [STR CONTROL] er stilt inn på [CUSTOM].)

### RESET CUSTOM (tilbakestilling av egendefinert innstilling)

Tilbakestill de registrerte funksjonene til fjernkontrollen til rattet: [YES], [NO].  
(Bare tilgjengelig når [STR CONTROL] er stilt inn på [CUSTOM].)

---

### Merknader

- Mens du gjør innstillinger kan du bare bruke knappene på denne enheten. For din egen sikkerhet bør du parkere bilen før du gjør denne innstillingen.
  - Hvis det oppstår feil under registreringen, beholdes all informasjon som er registrert tidligere. Start registreringen på nytt fra den funksjonen der feilen oppstod.
  - Denne funksjonen er ikke tilgjengelig på alle kjøretøy. Hvis du vil ha mer informasjon om bilkompatibilitet, går du til kundestøtteområdet som er oppgitt på baksiden av denne bruksanvisningen.
- 

### USB MODE (USB-modus)

Endrer USB-modusen: [ANDROID], [MSC/MTP].

(Bare tilgjengelig når USB-kilde er valgt.)

---

### AF/TA (alternative frekvenser / trafikkmelding)

Velger innstillingen for alternative frekvenser (AF) og trafikkmeldinger (TA): [AF-ON], [TA-ON], [AF/TA-ON], [AF/TA-OFF].  
(kun tilgjengelig når en kilde er valgt)

---

### REGIONAL (regional)

Begrenser mottaket til en bestemt region: [ON], [OFF].  
(Bare tilgjengelig når FM mottas.)

---

---

**BTM** (beste kanalsøkmåne) (side 11)  
(Bare tilgjengelig når tuner er valgt.)

---

**FIRMWARE** (fastvare)

(Bare tilgjengelig når kilden er deaktivert og klokken vises.)

Kontrollerer/oppdaterer

fastvareversjonen. Hvis du vil ha mer

informasjon, gå du til

kundestøtteområdet som er oppført på baksiden av denne bruksanvisningen.

**FW VERSION** (fastvareversjon)

Gjeldende fastvareversjon vises.

**FW UPDATE** (fastvareoppdatering)

Starter prosessen med å oppdatere

fastvaren: [YES], [NO].

Det tar et par minutter å oppdatere

fastvaren. Under oppdateringen må du ikke slå av tenningen til OFF-posisjon og heller ikke fjerne USB-enheten.

---

---

## Lydoppsett (SOUND)

Denne oppsettsmenyen er ikke tilgjengelig når kilden er deaktivert og klokken vises.

**EQ10 PRESET** (EQ10-forhåndsinnstilling)

Velger mellom ti equalizer-kurver eller deaktivert:

[OFF], [R&B], [ROCK], [POP], [HIP-HOP],

[EDM], [JAZZ], [SOUL], [COUNTRY],

[KARAOKE]\*, [CUSTOM].

Innstillingen for equalizer-kurven kan lagres for hver kilde.

\* [KARAOKE] reduserer vokallyd, men kan ikke fjerne det helt under avspilling. Bruk av mikrofon støttes ikke heller.

---

**EQ10 CUSTOM** (EQ10-egendefinert innstilling)

Stiller inn [CUSTOM] på EQ10.

Stiller inn equalizer-kurven: [BAND1] -

[BAND10] (32 Hz, 63 Hz, 125 Hz, 250 Hz, 500 Hz, 1 kHz, 2 kHz, 4 kHz, 8 kHz, 16 kHz).

Volumet kan justeres i trinn på 1 dB, fra -6 dB til +6 dB.

---

**BALANCE** (balanse)

Justerer lydbalansen: [RIGHT-15] - [CENTER] - [LEFT-15].

---

**FADER** (fading)

Justerer det relative nivået: [FRONT-15] - [CENTER] - [REAR-15].

---

---

**S.WOOFER** (basshøytaler)

**SW LEVEL** (basshøytalernivå)

Justerer volumnivået til basshøytaleren:

[+6 dB] - [0 dB] - [-6 dB].

([ATT] vises ved den laveste innstillingen.)

**SW PHASE** (basshøytalerfase)

Velger basshøytalerfasen: [SUB NORM], [SUB REV].

**LPF FREQ** (lavpassfilterfrekvens)

Velger basshøytalerens avkuttingsfrekvens: [80Hz], [100Hz], [120Hz].

---

**HPF FREQ** (høypassfilterfrekvens)

Velger front-/bakhøytalerens

avkuttingsfrekvens: [OFF], [80Hz], [100Hz], [120Hz].

---

**AUX VOL** (AUX-volum)

Justerer volumnivået for hver tilkoblet tilleggsenhet:

[+18 dB] - [0 dB] - [-8 dB].

Denne innstillingen eliminerer behovet

for å justere volumnivået mellom kildene. (Bare tilgjengelig når AUX er valgt.)

---

**BTA VOL** (volumnivå på BLUETOOTH-lyd)

Justerer volumnivået for hver tilkoblet BLUETOOTH-enhet: [+6 dB] - [0 dB] - [-6 dB].

Denne innstillingen eliminerer behovet for å justere volumnivået mellom kildene.

(Bare tilgjengelig når BT-lyd eller -program er valgt.)

---

---

## Skjermoppsett (DISPLAY)

**DIMMER** (dimmer)

Endrer skjermens lysstyrke:

For MEX-N5300BT:

[OFF], [ON], [AT] (auto.), [CLK] (klokke).

([AT] er bare tilgjengelig når

kontrollledningen for belysning er koblet til og slår på hovedlyset).

For MEX-N4300BT:

[OFF], [ON], [CLK] (klokke).

Hvis du vil stille denne funksjonen til bare å være aktiv i løpet av en bestemt periode, velger du [CLK], og angir deretter start- og sluttidspunkt.

- Slik stiller du inn lysstyrke når

dimmeffunksjonen er aktivert:

Stil [DIMMER] til [ON], og juster deretter [BRIGHTNESS].

---



– Slik stiller du inn lysstyrke når dimmefunksjonen er deaktivert: Still [DIMMER] til [OFF], og juster deretter [BRIGHTNESS].

Innstillingen for lysstyrke lagres og brukes når dimmerfunksjonen aktiveres eller deaktiveres.

---

#### **BRIGHTNESS** (lysstyrke)

Juster skjermens lysstyrke.

Lysstyrkenivået kan justeres: [1] – [10].

---

#### **BUTTON-C** (knappfarge) (bare MEX-N5300BT)

Angir en forhåndsinnstilt eller egendefinert farge på knappene.

##### **COLOR** (farge)

Velger blant 15 forhåndsinnstilte farger og én egendefinert farge.

##### **CUSTOM-C** (egendefinert farge)

Lagrer en egendefinert farge på knappene.

##### **RGB RED, RGB GRN, RGB BLUE**

Tilgjengelige farger: [0]–[32] ([0] kan ikke angis for alle fargeskalaer).

---

#### **DSPL-C** (skjermfarge) (bare MEX-N5300BT)

Angir en forhåndsinnstilt eller egendefinert farge for skjermen.

##### **COLOR** (farge)

Velger blant 15 forhåndsinnstilte farger og én egendefinert farge.

##### **CUSTOM-C** (egendefinert farge)

Lagrer en egendefinert farge på skjermen.

##### **RGB RED, RGB GRN, RGB BLUE**

Tilgjengelige farger: [0]–[32] ([0] kan ikke angis for alle fargeskalaer).

---

#### **SND SYNC** (lydsynkronisering)

Aktiverer funksjonen for å synkronisere belysningen med lyden: [ON], [OFF].

(Ikke tilgjengelig hvis det ikke er valgt noen kilde og klokken vises.)

---

#### **AUTO SCR** (automatisk rulling)

Ruller lange elementer automatisk: [ON], [OFF].

(Ikke tilgjengelig når AUX eller tuneren er valgt.)

---

## **BLUETOOTH-oppsett (BLUETOOTH)**

---

#### **PAIRING** (paring) (side 8)

Kobler til opptil to BLUETOOTH-enheter: [DEVICE 1], [DEVICE 2].

[DEVICE 1] eller [DEVICE 2] vil bli endret til navnet på den parede enheten når parkoblingen er fullført.

---

#### **AUDIODEV** (lydenhet)

Velger lydenheten.

[\*] vises på enheten som er paret med [DEVICE 1] eller gjeldende A2DP-kompatibel lydenheten.

---

#### **RINGTONE** (ringetone)

Velger om ringelyden skal komme fra enheten eller den tilkoblede mobiltelefonen: [1] (denne enheten), [2] (mobiltelefon).

---

#### **AUTO ANS** (svar automatisk)

Angir at denne enheten skal besvare innkommende anrop automatisk: [OFF], [1] (omtrent tre sekunder), [2] (omtrent ti sekunder).

---

#### **AUTOPAIR** (automatisk gruppering)

Starter BLUETOOTH-gruppering automatisk når en iOS-enhet versjon 5.0 eller nyere er tilkoblet via USB: [ON], [OFF].

---

#### **BT SIGNAL** (BLUETOOTH-signal) (side 9)

Aktiverer/deaktiverer BLUETOOTH-funksjonen.

---

#### **BT INIT** (initialisere BLUETOOTH)

Initialiserer alle BLUETOOTH-relaterte innstillinger (grupperingsinformasjon, enhetsinformasjon osv.): [YES], [NO]. Initialiser alle innstillinger når du skal kassere enheten.

(Bare tilgjengelig når kilden er deaktivert og klokken vises.)

---

#### **VOICE-OUT** (taleutgang)

Velger høyttalerne for håndfri ringning: [VOICE FRONT] (fremre høyttalere), [VOICE REAR] (bakre høyttalere), [VOICE ALL] (alle høyttalerne).

(Bare tilgjengelig når kilden er deaktivert og klokken vises.)

## Sony | Music Center-oppsett (SONY APP)

Oppretter og avslutter Sony | Music Center-funksjonen (tilkobling).

### Tilleggsinformasjon

## Oppdatere fastvaren

Gå til kundestøtteområdet på baksiden og oppdater fastvaren i henhold til instruksjonene.

### Merknad

Ikke fjern USB-enheten under oppdateringen.

## Forsiktighetsregler

- Ikke legg frontpanelet eller lydenheter på dashbordet.
- Når enheten er slått på, strekkes antennen ut automatisk.
- Ikke søl væske på enheten.

### Kondens

Ikke søl væske på platene. Hvis det oppstår kondens i enheten, må du ta ut platen og la enheten tørke i omtrent en time. Ellers fungerer ikke enheten som den skal.

## Merknader om plater

- Ikke utsett plater for direkte sollys eller varmekilder, for eksempel luftventiler. La dem heller ikke ligge i en bil som står parkert i direkte sollys.
- Rengjør platene fra midten og utover med en klut. Ikke bruk løsemidler som for eksempel rensbensin, tynner eller vanlige rengjøringsmidler.
- Denne enheten er laget for å spille av plater som samsvarer med CD-standarden. Tolagsplater og enkelte musikkplater som er kodet med teknologier for opphavsrettsbeskyttelse, samsvarer ikke med Compact Disc-standarden (CD) og kan derfor ikke spilles av med denne enheten.



- Plater som IKKE kan spilles av på denne enheten
  - Plater med etiketter, klistremerker eller påklistret tape eller papir. Dette kan føre til funksjonsfeil eller ødelegge platen.
  - Plater som ikke har standardform (f.eks. firkantede eller hjerte- eller stjerneformede). Dette kan skade enheten.
  - Plater på 8 cm (3 1/4 tomme).

### Merknader om CD-R/CD-RW-plater

- Hvis en flerøktplate begynner med en CD-DA-økt, gjenkjennes den som en CD-DA-plate og øvrige økter spilles ikke av.
- Plater som IKKE kan spilles av på denne enheten
  - CD-R/CD-RW-plater med dårlig opptaks kvalitet.
  - CD-R/CD-RW-plater som er innspilt med en inkompatibel opptaksenhet.
  - CD-R/CD-RW-plater som ikke er avsluttet riktig.
  - CD-R/CD-RW-plater som er innspilt i et annet format enn musikk-CD-format eller MP3-format i henhold til ISO9660 Nivå 1 / Nivå 2, Joliet/Romeo eller flerøktplater.

### Avspillingsrekkefølge for lydfile

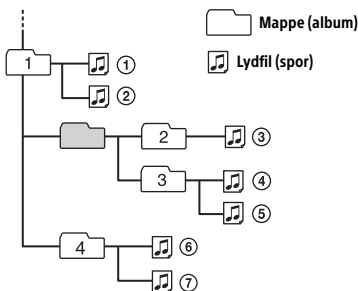

## Om iPod

- Du kan koble til følgende iPod-modeller. Oppdater iPod-enhetene dine med den nyeste programvaren før bruk.

### Kompatible iPhone-/iPod-modeller

Kompatible modeller	Bluetooth®	USB
iPhone X	✓	✓
iPhone 8	✓	✓
iPhone 8 Plus	✓	✓
iPhone 7	✓	✓
iPhone 7 Plus	✓	✓
iPhone SE	✓	✓
iPhone 6s	✓	✓
iPhone 6s Plus	✓	✓
iPhone 6	✓	✓
iPhone 6 Plus	✓	✓
iPhone 5s	✓	✓
iPhone 5c	✓	✓
iPhone 5	✓	✓
iPhone 4s	✓	✓
iPod touch (6. generasjon)	✓	✓
iPod touch (5. generasjon)	✓	✓
iPod nano (7. generasjon)		✓

- Bruk av «Made for Apple»-merket innebærer at tilbehør har blitt laget spesielt for Apple-produktene som spesifiseres i merket, og at produsenten har sertifisert at det oppfyller Apples ytelsesstandarder. Apple er ikke ansvarlig for betjening av denne enheten eller samsvaret med sikkerhetsstandarder og reguleringsstandarder. Merk at bruken av dette tilbehøret med et produkt fra Apple kan påvirke den trådløse ytelsen.

Hvis du har spørsmål om eller problemer med enheten som ikke er beskrevet i denne håndboken, kontakter du den nærmeste Sony-forhandleren.

## Vedlikehold

### Rengjøre kontaktene

Unngå å berøre kontaktene direkte. Det er ikke sikkert at enheten fungerer riktig hvis kontaktene mellom enheten og frontpanelet ikke er rene. Du kan forhindre dette ved å ta av frontpanelet (side 7) og rengjøre kontaktene med en bomullspinne. Ikke bruk mye kraft. Da kan du skade kontaktene.

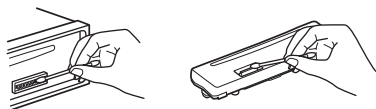

### Merknad

Av sikkerhetsmessige årsaker må du ikke fjerne frontpanelet mens du kjører.

## Spesifikasjoner

### Tunerdel

#### FM

Innstillingsområde:

Når [AREA] er satt til [EUROPE]:  
87,5 MHz – 108,0 MHz

Når [AREA] er satt til [RUSSIA]:  
FM1/FM2: 87,5 MHz – 108,0 MHz  
(med trinn på 50 kHz)

FM3: 65 MHz – 74 MHz (med trinn på 30 kHz)

Tilgjengelig følsomhet: 7 dBf

Signal-til-støy-forhold: 73 dB

Separasjon: 50 dB ved 1 kHz

#### MW/LW

Innstillingsområde:

531 kHz – 1602 kHz (MW),  
153 kHz – 279 kHz (LW)

Følsomhet: MW: 26  $\mu$ V, LW: 50  $\mu$ V

### CD-spilleravsnitt

Signal-til-støy-forhold: 95 dB

Frekvensrespons: 20–20 000 Hz

Maksimalt antall\*1 av:

Mapper (album)\*2: 150

Filer (spor) og mapper\*3: 300

Tegn som vises i mappe-/filnavn:  
32 (Joliet) / 64 (Romeo)

Tilsvarende kodek: MP3 (.mp3), WMA  
(.wma), AAC (.m4a)

\*1 Kun CD-R/CD-RW

\*2 inkludert hovedmappen

\*3 kan være mindre enn den avmålte verdien hvis mappen/filnavnet inneholder mange tegn

### USB-spillerdel

Grensesnitt: USB (full hastighet)

Maks. strømstyrke: 1 A

Maksimalt antall gjenkjennelige mapper og filer:

Mapper (album): 256

Filer (spor) per mappe: 256

Kompatibel Android Open Accessory-protokoll (AOA): 2.0

Tilsvarende kodek:

MP3 (.mp3)

Bithastighet: 8–320 kbps (støtter variabel bithastighet (VBR))

Samplingsfrekvens: 16–48 kHz

WMA (.wma)

Bithastighet: 32–192 kbps (støtter variabel bithastighet (VBR))

Samplingsfrekvens: 32 kHz, 44,1 kHz, 48 kHz

AAC (.m4a, .mp4)

Bithastighet: 16–320 kbps (stereo)

Samplingsfrekvens: 8–48 kHz

FLAC (.flac)

Bitdybde: 16 bit, 24 bit

Samplingsfrekvens: 44,1 kHz, 48 kHz

Støttet filsystem: FAT16, FAT32

## Trådløs kommunikasjon

Kommunikasjonssystem:

BLUETOOTH standardversjon 3.0

Utgang:

BLUETOOTH standard strømklasse 2 (maks ledet +1 dBm)

Maksimal kommunikasjonsrekkevidde\*1:

Siktlinje på ca. 10 m

Frekvensbånd:

2.4 GHz-bånd

(2.4000 GHz – 2.4835 GHz)

Modulasjonsmåte: FHSS

Kompatible BLUETOOTH-profiler\*2:

A2DP (Advanced Audio Distribution Profile) 1.3

AVRCP (Audio Video Remote Control Profile) 1.3

HFP (Handsfree Profile) 1.6

PBAP (Phone Book Access Profile)

SPP (Serial Port Profile)

Tilsvarende kodek:

SBC (.sbc), AAC (.m4a)

\*1 Den faktiske avstanden varierer, avhengig av faktorer som hindringer mellom enheter, magnetiske felt i nærheten av mikrobølgeovner, statisk elektrisitet, mottaksfølsomhet, antenneytelse, operativsystem, programvareversjon osv.

\*2 BLUETOOTH-standardprofiler angir formålet med BLUETOOTH-kommunikasjon mellom enheter.

## NFC-kommunikasjon

Frekvensbånd: 13,56 MHz

## Forsterker

Utgang: Høyttalerutganger

Høyttalerimpedans: 4–8 Ω

Maksimal utgangseffekt: 55 W × 4 (ved 4 Ω)

## Generelt

Strømkraft: 12 V likestrømsbatteri (minus (jord))

Nominelt strømforbruk: 10 A

Dimensjoner:

ca. 178 × 50 × 176 mm

(7 1/8 × 2 × 7 tommer) (b/h/d)

Monteringsdimensjoner:

ca. 182 × 53 × 159 mm

(7 1/4 × 2 1/8 × 6 3/8 tommer) (b/h/d)

Masse: ca. 1,2 kg

Pakken inneholder:

Hovedenhet (1)

Mikrofon (1) (bare MEX-N5300BT)

Komponenter for installasjon og tilkoblinger (1 sett)

Tilbehør/tilleggsutstyr:

Mikrofon: XA-MC10 (bare MEX-N4300BT)

Spør forhandleren om detaljert informasjon.

Design og spesifikasjoner kan bli endret uten varsel.

## Opphavsrett

Bluetooth®-merket og -logoene er registrerte varemerker som eies av Bluetooth SIG, Inc., og enhver bruk av slike merker av Sony Corporation er under lisens. Andre varemerker og -navn tilhører sine respektive eiere.

N-merket er et varemerke eller et registrert varemerke for NFC Forum, Inc. i USA og i andre land.

Windows Media er enten et registrert varemerke eller et varemerke for Microsoft Corporation i USA eller andre land.

Dette produktet er beskyttet av visse opphavsrettigheter tilhørende Microsoft Corporation. Bruk eller distribusjon av denne teknologien utenfor dette produktet er forbudt uten lisens fra Microsoft eller et autorisert Microsoft-datterselskap.

Apple, iPhone, iPod, iPod nano, iPod touch og Siri er varemerker som tilhører Apple Inc., registrert i USA og andre land. App Store er et servicemerke for Apple Inc.

iOS er et varemerke eller et registrert varemerke som tilhører Cisco i USA og andre land og brukes på lisens.

Google, Google Play og Android er varemerker som tilhører Google LLC.

### libFLAC

Copyright (C) 2000–2009 Josh Coalson

Copyright (C) 2011–2013 Xiph.Org Foundation

Videredistribusjon og bruk i kildeform og binær form, med eller uten endring, er tillatt så sant følgende betingelser er oppfylt:

- Videredistribusjon av kildekode må beholde opphavsrettsmerknaden ovenfor, listen over betingelser og ansvarsfraskrivelsen nedenfor.
- Videredistribusjon i binær form må reproducere opphavsrettsmerknaden ovenfor, listen over betingelser og ansvarsfraskrivelsen nedenfor i dokumentasjonen og/eller annet materiale som følger med distribusjonen.
- Verken navnet på Xiph.org Foundation eller navnene på bidragsyterne kan brukes til å reklamere for eller fremheve produkter som er utledet av denne programvaren, uten spesifikk skriftlig tillatelse på forhånd.

DENNE PROGRAMVAREN LEVERES AV OPPHAVSRETTSEIERNE OG BIDRAGSYTERNE "SOM DEN ER", OG DE FRASKRIVER SEG ALLE DIREKTE ELLER INDIREKTE GARANTIER, INKLUDERT, MEN IKKE BEGRENSET TIL, INDIREKTE GARANTIER OM SALGBARHET OG ANVENDELIGHET FOR ET SÆRSKILT FORMÅL. XIPH.ORG FOUNDATION ELLER BIDRAGSYTERNE SKAL UNDER INGEN OMSTENDIGHETER VÆRE ANSVARLIGE FOR DIREKTE, INDIREKTE ELLER TILFELDIGE SKADER ELLER TAP, DOKUMENTERTE TAP, STRAFFEERSTATNING ELLER FØLGESKADEERSTATNING (INKLUDERT, MEN IKKE BEGRENSET TIL, INNKJØP AV ERSTATNINGSVARER ELLER -TJENESTER, TAP AV BRUK, DATA ELLER INNTEKTER ELLER FORRETNINGSAVBRUDD), UANSETT HVORDAN DE OPPSTÅR OG UANSETT TEORIER OM ANSVARLIGHET ETTER KONTRAKT, OBJEKTIVT ANSVAR ELLER SUBJEKTIVT ANSVAR (INKLUDERT UAKTOMHET OG ANNET), SOM OPPSTÅR PÅ NOEN SOM HELST MÅTE GJENNOM BRUK AV DENNE PROGRAMVAREN, SELV OM DE HAR FÅTT INFORMASJON OM MULIGHETEN FOR SLIKE SKADER.

---

## Feilsøking

Følgende sjekkliste kan hjelpe deg med å løse eventuelle problemer med enheten. Kontroller tilkoblingen og bruksanvisningen før du går gjennom sjekklisten nedenfor. Hvis du vil ha mer informasjon om hvordan du bruker sikringen og fjerner enheten fra dashbordet, kan du se Tilkobling/ installasjon (side 33). Hvis problemet ikke blir løst, går du til kundestøtteområdet som er angitt på baksiden av denne bruksanvisningen.

---

### Generelt

#### Ingen eller veldig lav lyd.

- Posisjonen til fader-kontrollen [FADER] er ikke stilt inn for et system med to høyttalere.
- Volumet på enheten og/eller tilkoblet enhet er veldig lavt.
  - Øk volumet på enheten og den tilkoblede enheten.

---

#### Ikke noe lydsignal.

- En forsterker (tilleggsutstyr) er tilkoblet, og du bruker ikke den innebygde forsterkeren.

---

#### Lagrede stasjoner og riktig klokkeslett er slettet.

#### Sikringen har gått.

#### Det kommer lyd fra enheten når tenningens posisjon endres.

- Ledningene er ikke satt i riktig i bilens ekstra strømkontakt for tilbehør.

---

#### Demonstrasjonsmodusen starter under avspilling eller mottak.

- Demonstrasjonsmodusen starter hvis enheten ikke er brukt i løpet av fem minutter når [DEMO-ON] er stilt inn.
  - Still inn [DEMO-OFF] (side 19).

---

#### Visningen forsvinner fra skjermen.

- Kontaktene er skitne (side 24).

---

#### Skjermen/lyset blinker.

- Strømtilførselen er ikke tilstrekkelig.
  - Kontroller at bilbatteriet leverer nok strøm til enheten. (Strømforsyning er 12 V DC.)

---

#### Betjeningsknappene fungerer ikke.

#### Platen mates ikke ut.

- Tilkoblingen er ikke riktig.
  - Hold inne DSPL og CALL i mer enn to sekunder for å tilbakestille enheten. Innholdet i minnet slettes.

---

#### Den automatiske klokkeinnstillingen er ikke nøyaktig.

- Klokkedataene på radiobølgene er ikke nøyaktige.
  - Still klokken manuelt (side 7).

---

### Radiomottak

#### Radiomottaket er dårlig.

#### Statisk støy forekommer.

- Koble til antennen ordentlig.

---

#### 65 MHz til 74 MHz i FM3 kan ikke stilles inn.

- [AREA] er satt til [EUROPE].
  - Still [AREA] til [RUSSIA] (side 19).

---

### RDS

#### RDS-tjenester kan ikke mottas (når [AREA] er satt til [RUSSIA]).

- FM3 er valgt.
  - Velg FM1 eller FM2.
- RDS-tjenester er ikke tilgjengelige i gjeldende område.

---

#### Søket (SEEK) starter etter noen sekunders lytting.

- Stasjonen er ikke en TP-stasjon, eller signalet er for dårlig.
  - Deaktiver TA (side 11).

---

#### Ingen trafikkmeldinger.

- Aktiver TA (side 11).
- Stasjonen sender ingen trafikkmeldinger til tross for at den er en TP-stasjon.
  - Still inn på en annen stasjon.

---

#### PTY viser [- - - - -].

- Den gjeldende stasjonen er ikke en RDS-stasjon, eller radiomottaket er dårlig.

---

### Programtjenestenavnet blinker.

- Det finnes ingen alternativ frekvens for den aktuelle stasjonen.
  - Trykk på **◀◀/▶▶** (SEEK -/+ ) mens programtjenestenavnet blinker. [PI SEEK] vises og enheten begynner å søke etter en annen frekvens med samme PI-data (programidentifikasjon).

## CD-avspilling

### Platen spilles ikke.

- Platen er ødelagt eller skitten.
- CD-R/CD-RW-platen er ikke ment for lydavspilling (side 23).

---

### MP3/WMA/AAC-filer kan ikke spilles av.

- Platen er ikke kompatibel med MP3/WMA/AAC-formatet eller versjonen. Hvis du vil ha mer informasjon om hvilke plater og formater som kan spilles av, går du til kundestøtteområdet som er angitt på baksiden.

---

### MP3/WMA/AAC-filer tar lengre tid å spille av enn andre formater.

- Det tar lengre tid å starte avspilling med følgende plater:
  - En plate som er innspilt med komplisert trestruktur.
  - En plate som er innspilt som flerøktplate.
  - En plate som det kan legges til data på.

## Avspilling fra USB-enhet

### Det tar lengre tid å spille av fra en USB-enhet.

- USB-enheten inneholder filer med en kompleks trestruktur.

---

### Lydfilen kan ikke spilles av.

- Hvis du vil ha mer informasjon om formatene som støttes, kan du se Spesifikasjoner (side 24).  
Hvis lyd fremdeles ikke kan spilles av, kan du se bruksanvisningen som fulgte med USB-enheten eller kontakte produsenten av USB-enheten.

---

### Handlinger for å hoppe over et album, hoppe over elementer (hoppemodus) og søke i et spor etter navn (Quick-BrowZer) kan ikke utføres.

- Sett [USB MODE] til [MSC/MTP] (side 19).

---

### Lyden kan ikke sendes ut under avspilling i Android-modus.

- Sjekk statusen for lydavspillingsprogrammet på Android-smarttelefonen.

## NFC-funksjon (bare MEX-N5300BT)

### One touch-tilkobling (NFC) er ikke mulig.

- Hvis smarttelefonen ikke svarer på berøring:
  - Kontroller at NFC-funksjonen på smarttelefonen er slått på.
  - Flytt N-Mark på smarttelefonen nærmere N-Mark på denne enheten.
  - Hvis du har deksel på smarttelefonen, tar du det av.
- Følsomheten for NFC-mottak er avhengig av enheten.  
Opprett BLUETOOTH-tilkoblingen manuelt hvis One touch-tilkoblingen med smarttelefonen mislykkes flere ganger.

## BLUETOOTH-funksjon

### Den tilkoblede enheten kan ikke registrere denne enheten.

- Sette denne enheten i standbymodus under gruppering før grupperingen utføres.
- Denne enheten kan ikke registreres av en annen enhet mens den er koblet til BLUETOOTH-enheter.
  - Opphev en av tilkoblingene, og søk etter denne enheten fra en annen enhet.
- Angi utmating av BLUETOOTH-signalet på (side 9) når enhetsgrupperingen er fullført.

---

### Det går ikke an å koble til.

- Tilkoblingen styres fra den ene siden (denne enheten eller BLUETOOTH-enheten), ikke begge.
  - Koble til denne enheten fra en BLUETOOTH-enhet eller omvendt.



---

**Navnet på den oppdagede enheten vises ikke.**

- Avhengig av statusen til den andre enheten er det ikke alltid mulig å hente navnet.

---

**Ingen ringelyd.**

- Juster volumet ved å dreie kontrollknappen når du mottar et anrop.
- Avhengig av den tilkoblede enheten sendes kanskje ikke ringelyden slik den skal.
  - Still inn [RINGTONE] på [1] (side 21).
- Høytalerne er ikke tilkoblet enheten.
  - Koble høytalerne til enheten. For å velge høytalerne for ringetone trykker du på MENU. Deretter velger du [BLUETOOTH] → [SET VOICE-OUT] (side 21).

---

**Stemmen til den andre parten høres ikke.**

- Høytalerne er ikke tilkoblet enheten.
  - Koble høytalerne til enheten. For å velge høytalerne for stemmen til den andre parten trykker du på MENU. Deretter velger du [BLUETOOTH] → [SET VOICE-OUT] (side 21).

---

**Den andre parten sier at volumet er for lavt eller høyt.**

- Juster volumet til et passende nivå ved hjelp av mikrofonforsterkning (side 15).

---

**Det er ekko eller støy i telefonsamtaler.**

- Reduser volumet.
- Still inn EC/NC-modus på [EC/NC-1] eller [EC/NC-2] (side 16).
- Hvis annen omgivelsesstøy enn stemmen i telefonsamtalen er for høy, kan du prøve å dempe denne støyen.  
Eksempel: Lukk vinduet slik at trafikkstøy dempes. Skru av klimaanlegget.

---

**Telefonen er ikke tilkoblet.**

- Når BLUETOOTH-lyd spilles av, kobles ikke telefonen til selv om du trykker på CALL.
  - Koble fra telefonen.

---

**Telefonens lyd kvalitet er dårlig.**

- Telefonens lyd kvalitet er avhengig av mobiltelefonens mottakerforhold.
  - Flytt bilen til et sted der du får bedre mobilsignal hvis mottaket er dårlig.

---

**Volumet på den tilkoblede lydenheten er for lavt/høyt.**

- Volumnivået varierer avhengig av lydenheten.
  - Juster volumet på den tilkoblede lydenheten eller denne enheten (side 20).

---

**Lyden "hopper" under avspilling fra en BLUETOOTH-lydenhet.**

- Reduser avstanden mellom denne enheten og BLUETOOTH-lydenheten.
- Hvis BLUETOOTH-lydenheten oppbevares i en veske som forstyrrer signalet, må du ta ut lydenheten ved bruk.
- Det brukes flere BLUETOOTH-enheter eller andre enheter som sender ut radiobølger, i nærheten.
  - Slå av de andre enhetene.
  - Øk avstanden til de andre enhetene.
- Avspillingen stopper midlertidig når det opprettes tilkobling mellom denne enheten og mobiltelefonen. Dette er ikke en feil.

---

**Den tilkoblede BLUETOOTH-lydenheten kan ikke betjenes.**

- Kontroller at den tilkoblede BLUETOOTH-lydenheten støtter AVRCP.

---

**Noen funksjoner fungerer ikke.**

- Kontroller om den tilkoblede enheten støtter funksjonene det gjelder.

---

**Et anrop besvares utilsiktet.**

- Den tilkoblede telefonen er innstilt til å svare på anrop automatisk.

---

**Gruppering mislyktes på grunn av tidsavbrudd.**

- Avhengig av den tilkoblede enheten kan det hende at tidsgrensen for gruppering er for kort.
  - Prøv å utføre grupperingen innenfor tidsgrensen.

---

**Kan ikke pare.**

- Enheten vil kanskje ikke kunne pares med en BLUETOOTH-enhet som tidligere har vært paret etter initialisering, hvis paringsinformasjonen for enheten ligger på BLUETOOTH-enheten. Hvis dette er tilfelle, må du slette den lagrede paringsinformasjonen på BLUETOOTH-enheten, og utføre paringen på nytt.

---

### **BLUETOOTH-funksjonen virker ikke.**

- Skru av enheten ved å holde OFF inne i minst 2 sekunder, og slå deretter enheten på igjen.

---

### **Det kommer ingen lyd fra bilhøytalerne under håndfrianrop.**

- Hvis det ikke kommer lyd fra mobiltelefonen, må du stille inn mobiltelefonen slik at lyden kommer fra bilhøytalerne.

---

### **Siri Eyes Free aktiveres ikke.**

- Utfør håndfriregistrering på en iPhone som støtter Siri Eyes Free.
- Slå på Siri-funksjonen på iPhone-enheten din.
- Avbryt BLUETOOTH-tilkoblingen mellom iPhone-enheten og denne enheten, og koble til på nytt.

## **Sony | Music Center-betjening**

---

### **Appnavnet samsvarer ikke med den faktiske applikasjonen i Sony | Music Center.**

- Start appen på nytt fra Sony | Music Center-applikasjonen.

---

### **Når Sony | Music Center-appen kjører via BLUETOOTH, endres skjermen automatisk til [BT AUDIO].**

- Det har oppstått en feil ved bruk av Sony | Music Center-appen eller BLUETOOTH-funksjonen.
- Start appen på nytt.

---

### **Sony | Music Center-appen kobles automatisk fra når skjermen endres til [IPD].**

- Sony | Music Center-appen på iPhone/iPod støtter ikke iPod-avspilling.
  - Endre enhetens lydkilde til noe annet enn [IPD], og opprett deretter en Sony | Music Center-tilkobling (side 16).

---

### **Sony | Music Center-tilkoblingen kobles automatisk fra når USB-modusen til enheten endres til [ANDROID].**

- Android-smarttelefonen støtter ikke avspilling i Android-modus.
  - Angi USB-modusen til enheten som [MSC/MTP], og opprett deretter en Sony | Music Center-tilkobling (side 16).

---

## **Meldinger**

Følgende meldinger kan vises eller blinke under bruk.

---

**INVALID:** Den valgte operasjonen kan være ugyldig.

---

### **READ**

- Vent til lesingen er fullført og avspillingen starter automatisk. Dette kan ta litt tid avhengig av filorganiseringen.

---

– (**understrek**): Tegnet kan ikke vises.

---

## **For CD-avspilling:**

---

### **CD ERROR**

- Rengjør platen og sett den inn på riktig måte, eller kontroller at platen ikke er tom eller skadet.

---

### **CD NO DISC**

- Sett inn en plate med filer som kan spilles av (side 24).

---

### **CD NO MUSIC**

- Sett inn en plate med filer som kan spilles av (side 24).

---

**CD PUSH EJT:** Platen kunne ikke mates ut riktig.

- Trykk på  (utmatning).

---

**LLLL eller ㊦㊦㊦㊦:** Begynnelsen eller slutten av platen.

---

## **For avspilling fra USB-enhet:**

---

**HUB NO SUPRT:** USB-hubber støttes ikke.

---

**IPD STOP:** iPod-avspillingen er avsluttet.

- Start avspillingen fra iPod/iPhone.

---

### **NOT SUPPORT – ANDROID MODE**

- En USB-enhet som ikke støtter AOA (Android Open Accessory) 2.0, er koblet til enheten når [USB MODE] er satt til [ANDROID].
  - Sett [USB MODE] til [MSC/MTP] (side 19).

---

**USB ERROR**

→ Koble til USB-enheten på nytt.

---

**USB NO DEV**

→ Kontroller at USB-enheten eller USB-kabelen er ordentlig tilkoblet.

---

**USB NO MUSIC**

→ Koble til en USB-enhet med filer som kan spilles av (side 24).

---

**USB NO SUPRT**

→ Hvis du vil ha mer informasjon om kompatibiliteten for USB-enheten din, gå du til kundestøtteområdet som er angitt på baksiden av denne bruksanvisningen.

---

**USB OVERLOAD:** USB-enheten er overbelastet.

- Koble fra USB-enheten, og trykk på SRC for å velge en annen kilde.
- Det er en feil på USB-enheten, eller det er koblet til en enhet som ikke støttes.

---

**For RDS-betjening:**

---

**NO AF:** Ingen alternative frekvenser.

→ Trykk på **I◀◀/▶▶I** (SEEK -/+ ) mens programtjenestenavnet blinker. Enheten begynner å søke etter andre frekvenser med de samme PI (programidentifikasjon) data ([PI SEEK] vises).

---

**NO PI:** Ingen program-ID. Den valgte stasjonen har ingen PI-data (programidentifisering).

→ Velg en annen stasjon.

---

**NO TP:** Ingen trafikkprogrammer.

→ Enheten vil fortsette å søke etter tilgjengelige TP-stasjoner.

---

**For BLUETOOTH-funksjon:**

---

**BTA NO DEV:** BLUETOOTH-enheten er ikke tilkoblet eller gjenkjennes ikke.

→ Kontroller at BLUETOOTH-enheten er ordentlig tilkoblet, og at BLUETOOTH-tilkoblingen er opprettet med BLUETOOTH-enheten.

---

**ERROR:** Den valgte handlingen kunne ikke utføres.

→ Vent litt og prøv på nytt.

---

**UNKNOWN:** Et navn eller telefonnummer kan ikke vises.

---

**WITHHELD:** Telefonnummeret skjules av den som ringer.

---

**For Sony | Music Center-betjening:**

---

**APP -----:** Tilkobling til appen er ikke opprettet.

→ Opprett Sony | Music Center-tilkoblingen på nytt (side 16).

---

**APP DISCNCT:** Appen er koblet fra.

→ Opprett en Sony | Music Center-tilkobling (side 16).

---

**APP DISPLAY:** En skjerminnstillingsskjerm i appen vises.

→ Avslutt skjerminnstillingsskjermen i appen for å kunne bruke knappene.

---

**APP LIST:** Innholdslisten til USB-enheten vises.

→ Lukk listen i appen for å kunne bruke knappene.

---

**APP MENU:** En innstillingsskjerm i appen vises.

→ Avslutt innstillingsskjermen i appen for å kunne bruke knappene.

---

**APP NO DEV:** Enheten der appen er installert, er ikke tilkoblet eller gjenkjennes ikke.

→ Opprett BLUETOOTH-tilkoblingen og Sony | Music Center-tilkoblingen på nytt (side 16).

---

**APP SOUND:** En lydinnstillingsskjerm i appen vises.

→ Avslutt lydinnstillingsskjermen i appen for å kunne bruke knappene.

---

**OPEN APP:** Sony | Music Center-appen kjører ikke.

→ Start programmet.

## For fjernkontrollen på rattet:

---

### **ERROR**

- Registrer på nytt fra den funksjonen der feilen oppstod (side 19).
- 

### **TIMEOUT**

- Prøv å fullføre registreringen mens [REGISTER] blinker (omtrent seks sekunder) (side 19).

## For betjening av fastvareoppdatering:

---

**FILE ERROR:** Oppdateringen lagres ikke på USB-enheten.

- Lagre oppdateringen på USB-enheten, og prøv deretter på nytt (side 22).
- 

### **UPDATE ERROR - PRESS ENTER:**

Fastvareoppdateringen ble ikke fullført på riktig måte.

- Trykk på ENTER for å fjerne meldingen, og prøv deretter på nytt.  
Under oppdateringen må du ikke slå av tenningen til OFF-posisjon og heller ikke fjerne USB-enheten (side 22).

Kontakt nærmeste Sony-forhandler hvis problemet vedvarer.

Hvis du sender inn enheten til reparasjon på grunn av problemer med avspilling av enheter, må du legge ved enheten som ble brukt da problemet oppstod.

## Tilkobling/installasjon

### Forsiktighetsregler

- **Strek alle jordledninger til et felles jordingspunkt.**
- Sørg for at ledningene ikke er klemt under en skrue eller sitter fast i bevegelige deler (f.eks. setet).
- Slå av tenningen før du kobler til slik at du unngår kortslutninger.
- Koble strømtilførselsledningen ⑥ til enheten og høyttalerne før tilkobling til kontakten for eksternt utstyr.
- Sørg for å isolere åpne ledninger med isoleringstape av sikkerhetsårsaker.

### Forsiktighetsregler

- Plasser enheten slik at den ikke er til hinder for normal bilkjøring.
- Ikke monter enheten i områder som er utsatt for støv, skitt, mye vibrasjon eller høy temperatur, for eksempel i direkte sollys eller i nærheten av varmeventiler.
- Bruk bare de medfølgende monteringsfestene slik at enheten monteres på en sikker måte.

#### Merknad om strømtilførselsledningen (gul)

Når du kobler til denne enheten i kombinasjon med andre stereokomponenter, må strømstyrken til den elektriske kretsen til bilen som enheten er tilkoblet, være høyere enn summen av strømstyrken på sikringen til hver komponent.

#### Justere monteringsvinkelen

Juster monteringsvinkelen til mindre enn 30°.

## Komponentliste for installasjon

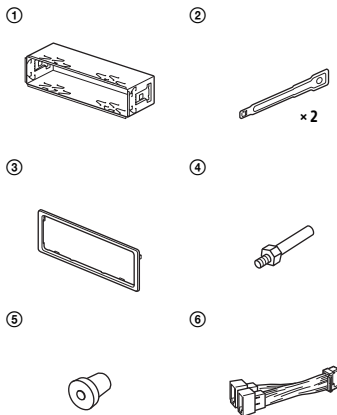

#### For MEX-N5300BT



- Denne komponentlisten inkluderer ikke alt innholdet i pakken.
- Braketten ① og beskyttelsesrammen ③ festes på enheten før transport. Før du monterer enheten, må du bruke nøklene ② til å fjerne braketten ① fra enheten. Du finner mer informasjon på Fjerne beskyttelsesrammen og braketten (side 38).
- Ta vare på nøklene ② for fremtidig bruk. Du trenger dem hvis du vil fjerne enheten fra bilen.

## Tilkobling (for MEX-N5300BT)

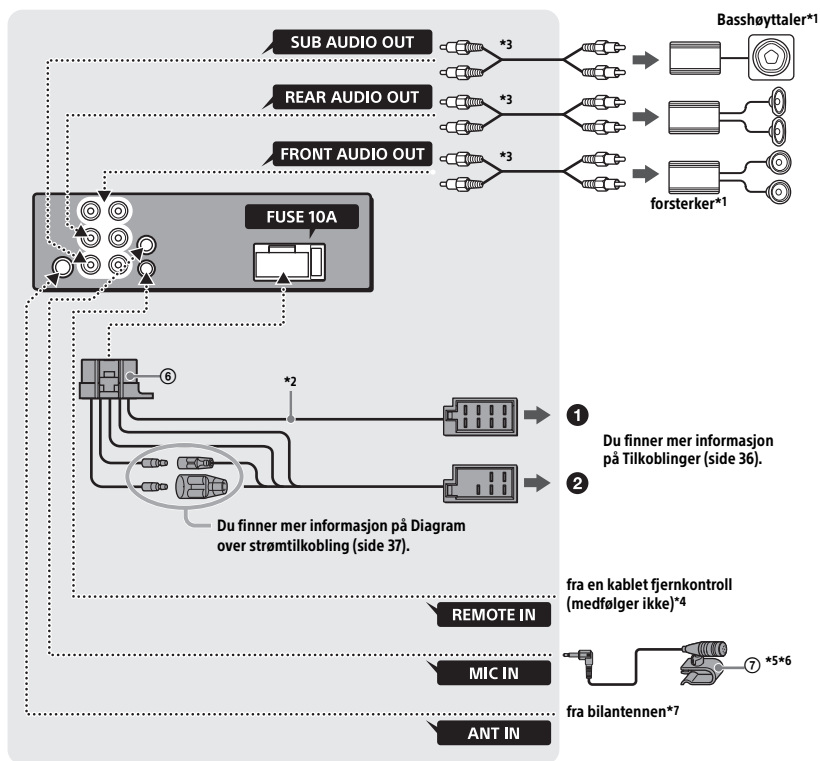

# Tilkobling (for MEX-N4300BT)

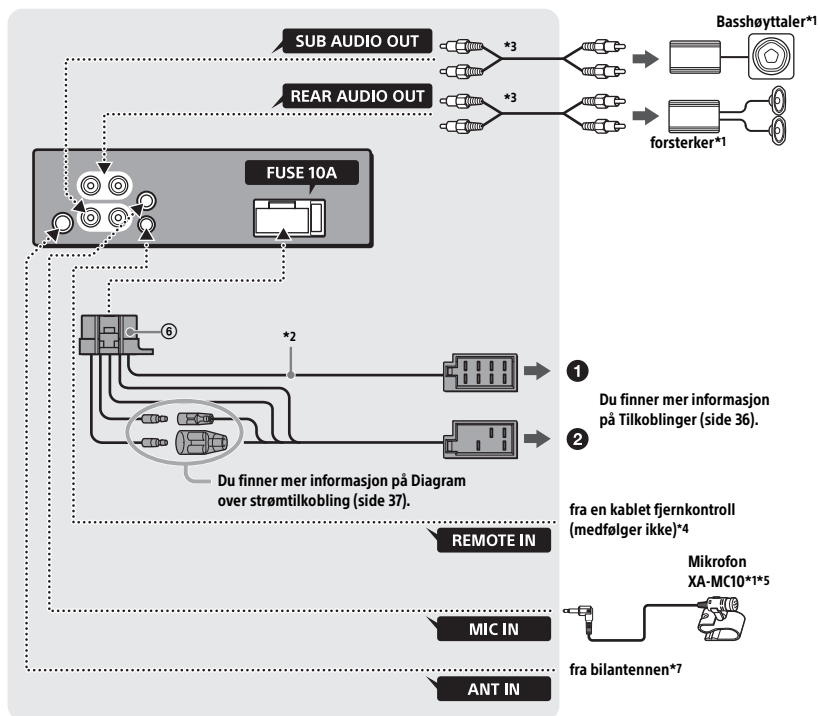

- \*1 Medfølger ikke
- \*2 Høyttalerimpedans:  $4 \Omega - 8 \Omega \times 4$
- \*3 RCA-kabel (medfølger ikke)
- \*4 Bruk en adapter for en kablet fjernkontroll (medfølger ikke), avhengig av biltype. Hvis du vil ha informasjon om hvordan du bruker den kablede fjernkontrollen, kan du se Bruke den kablede fjernkontrollen (side 38).
- \*5 Legg mikrofonledningen på en slik måte at den ikke hindrer normal kjøring. Fest ledningen med en klemme eller lignende hvis den ligger rundt føttene dine.
- \*6 For flere opplysninger om installasjon av mikrofon, se Installere mikrofonen (kun MEX-N5300BT) (side 37).
- \*7 Avhengig av typen bil, bruk en adapter (medfølger ikke) dersom antennetilkoblingen ikke passer.

## Tilkoblinger

Hvis du har en antenne uten releboks, kan antennen bli skadet hvis du kobler til denne enheten med den medfølgende strømtilførselsledningen ⑥.

### 1 Til bilens høyttalerkontakt

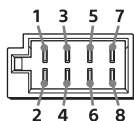

1	Bakhøyttaler (høyre)	+	Lilla
2		-	Lilla-/sortstripet
3	Fronthøyttaler (høyre)	+	Grå
4		-	Grå-/sortstripet
5	Fronthøyttaler (venstre)	+	Hvit
6		-	Hvit-/sortstripet
7	Bakhøyttaler (venstre)	+	Grønn
8		-	Grønn-/sortstripet

### 2 Til bilens strømkontakt

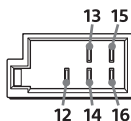

12	kontinuerlig strømtilførsel	Gul
13	utgang for antenne/forsterker (REM OUT)	Blå-/hvitstripet
14*	vekslet strømtilførsel for belysning	Oransje-/hvitstripet
15	vekslet strømtilførsel	Rød
16	jord	Svart

\* Kun MEX-N5300BT

### Enkel tilkobling til basshøyttaler

Du kan bruke en basshøyttaler uten forsterker når den er tilkoblet en bakhøyttalerledning.

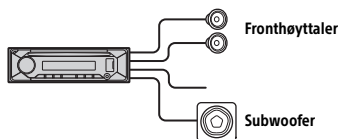

#### Merknader

- Bakhøyttalerledninger må klargjøres på forhånd.
- Bruk en basshøyttaler med en impedans på 4 til  $8 \Omega$  og med tilstrekkelig effekthåndteringskapasitet for å unngå skade.

### Tilkobling til minne

Når den gule strømtilførselsledningen er tilkoblet, har minnekretsen strømtilførsel også når tenningen slås av.

### Tilkobling til høyttalere

- Slå av enheten før du kobler til høyttalerne.
- Bruk høyttalere med en impedans på 4 til  $8 \Omega$  og med tilstrekkelig effekthåndteringskapasitet for å unngå skade.



## Diagram over strømtilkobling

Kontroller bilens kontakt for eksternt utstyr, og sørg for at ledningene er tilkoblet på riktig måte, avhengig av bilen.

### Kontakt for eksternt utstyr

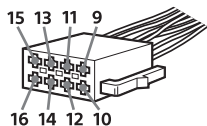

### Vanlig tilkobling

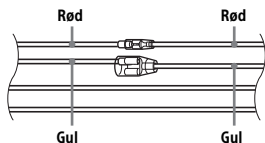

12	kontinuerlig strømtilførsel	Gul
15	vekslet strømtilførsel	Rød

### Når plasseringen av de røde og gule lederne er omvendt

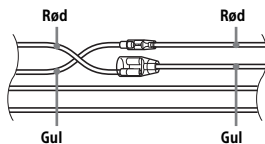

12	vekslet strømtilførsel	Gul
15	kontinuerlig strømtilførsel	Rød

### Når bilen ikke har ACC-posisjon

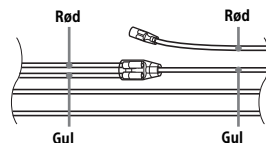

Match tilkoblingene og veksle strømtilførselsledningene riktig, og koble deretter enheten til bilens strømtilførsel. Hvis du har spørsmål om eller problemer med å koble til enheten som ikke er beskrevet i denne håndboken, kontakter du bilforhandleren.

## Installere mikrofonen (kun MEX-N5300BT)

Du må installere mikrofonen ⑦ for at stemmen din skal høres når du ringer med håndfri.

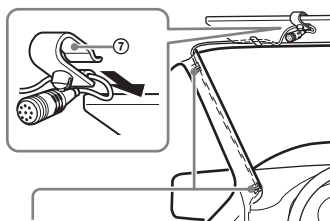

Klemme (medfølger ikke)

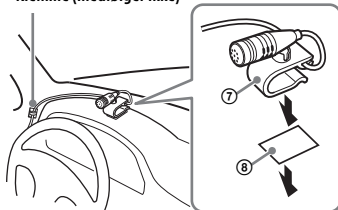

### Forsiktighetsregler

- Det er ekstremt farlig å la ledningen snurre seg rundt rattstammen eller girspaken. Påse at den og andre deler ikke hindrer normal kjøring.
- Hvis bilen er utstyrt med kollisjonspute eller annet støtdempende utstyr, må du kontakte bilforhandleren eller butikken der du kjøpte denne enheten, før du installerer den.

### Merknad

Rengjør dashbordet med en tørr klut før du fester den dobbeltsidige tapen ⑥.

## Bruke den kablede fjernkontrollen

- 1 Aktiver den kablede fjernkontrollen ved å angi [STR CONTROL] i [SET STEERING] til [PRESET] (side 19).

## Installasjon

### Fjerne beskyttelsesrammen og braketten

Før du installerer enheten, må du fjerne beskyttelsesrammen ③ og braketten ① fra enheten.

- 1 Trykk inn begge endene på beskyttelsesrammen ③, og dra den ut.

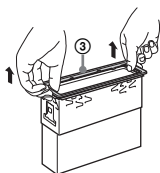

- 2 Sett inn begge nøklene ② slik at de klikker på plass, og dra braketten ① nedover og enheten oppover for å skille dem.

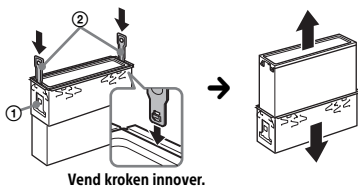

## Montere enheten på dashbordet

Kontroller at sperrene på begge sider av braketten ① er bøyd 2 mm innover før installasjonen (3/32 tommers).

- 1 Plasser braketten ① i dashbordet, og bøy ut hakene for å feste.

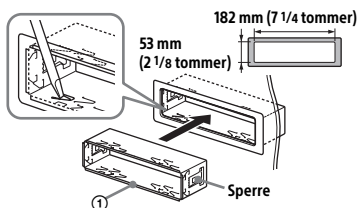

- 2 Monter enheten på braketten ①, og fest deretter beskyttelsesrammen ③.

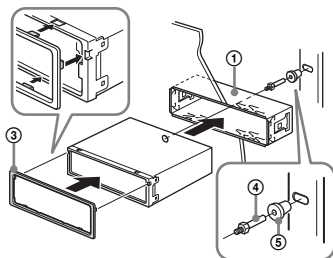

### Merknader

- Hvis sperrene er rette eller bøyd utover, blir ikke enheten godt nok festet, og den kan løsne.
- Kontroller at de fire sperrene på beskyttelsesrammen ③ sitter godt fast i sporene på enheten.

## Ta av og sette på frontpanelet

Du finner mer informasjon på Ta av frontpanelet (side 7).

## Tilbakestille enheten

Du finner mer informasjon på Tilbakestilling av enheten (side 7).

## Bytte sikring

Når du bytter ut den gamle sikringen, må du passe på å bruke én med samme strømstyrke. Hvis sikringen går, må du kontrollere strømtilkoblingen og bytte ut sikringen. Hvis sikringen går på nytt etter at du har byttet den, kan det ha oppstått en intern feil. Ta i så fall kontakt med din nærmeste Sony-forhandler.

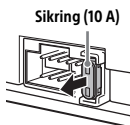

Installera enheten på instrumentbrädan, eftersom enhetens baksida blir varm under användning.  
Mer information finns i "Anslutning/ installation" (sidan 33).

Producerad i Thailand

Den här enheten är klassificerad som en Class 1 Laser-produkt enligt IEC/EN 60825-1:2007 och IEC/EN 60825-1:2014.

- Emission: Kontinuerlig
- Lasereffekt: Mindre än 55,8  $\mu\text{W}$
- Våglängd: 775 till 800 nm

Typskylten med information om driftspänning och annat finns undertill på höljet.

CE-märkningens giltighet begränsas till de länder där den är obligatorisk enligt lag, i huvudsak i EES-länderna (europeiska ekonomiska samarbetsområdet) och Schweiz.



Sony Corporation intygar härmed att denna utrustning uppfyller kraven i direktivet 2014/53/EU.

Den fullständiga texten till EU-försäkran om överensstämmelse finns på följande internetadress:

<http://www.compliance.sony.de/>

### **Information till kunder: Följande information gäller endast utrustning som säljs i länder med gällande EU-direktiv**

Den här produkten har tillverkats av eller på uppdrag av Sony Corporation.

EU-importör: Sony Europe Limited.

Frågor till EU-importören eller som rör produktöverensstämmelse i Europa skickas till tillverkarens representant, Sony Belgium, bijkantoor van Sony Europe Limited, Da Vincilaan 7-D1, 1935 Zaventem, Belgien.



**Avfallshandling av uttjänta batterier och elektriska och elektroniska produkter (gäller i EU och andra länder med separata**

### **insamlingsssystem)**

Denna symbol på produkten, batteriet eller förpackningen anger att produkten och batteriet inte får behandlas som vanligt hushållsavfall. På vissa batterier kan denna symbol användas i kombination med en kemisk symbol. Den kemiska beteckningen för bly (Pb) finns på batterier som innehåller mer än 0,004 % bly. När produkterna och batterierna kasseras på rätt sätt kan det förebygga de potentiella negativa miljö- och hälsoeffekter som kan uppstå vid felaktig avfallshandling. Återvinning av material hjälper till att bevara naturens resurser. För produkter som av säkerhets-, prestanda- eller dataintegritetsskäl kräver permanent anslutning av ett inbyggt batteri bör detta batteri endast bytas av behörig servicetekniker. Lämna det förbrukade batteriet och den elektriska och elektroniska utrustningen på en återvinningsstation för elektriska och elektroniska produkter för att garantera korrekt hantering. Information om övriga batterier finns i avsnittet om hur du tar ut batterierna ur produkten på ett säkert sätt. Lämna in batteriet på en lämplig återvinningsstation i behållaren för förbrukade batterier. Om du vill ha mer information om återvinning av produkten eller batteriet kontaktar du ditt kommunkontor, den lokala sophämtningstjänsten eller återförsäljaren där du köpte produkten eller batteriet.

### **VAR FÖRSIKTIG!**

Följande frekvenser på 65–74 MHz gäller inte för ljudsändningar i tabellen European Common Allocations och kan inte användas i Europa.

### Varning om tändningslåset i bilen saknar ACC-läge

Var noga med att stänga av funktionen AUTO OFF (sidan 19). Enheten stängs automatiskt av helt vid den angivna tiden efter att enheten stängs av och klockan visas (dvs. håll OFF intryckt i en sekund), vilket förhindrar att batteriet laddar ur. Om du inte ställer in funktionen AUTO OFF, ska du hålla OFF intryckt tills teckenfönstret slocknar varje gång du stänger av tändningen.

### Friskrivning avseende tjänster från tredje part

Tjänster från tredje part kan komma att ändras, avbrytas eller upphöra utan föregående avisering. Sony åtar sig inget ansvar i sådana situationer.

### Om NFC-funktionen

Den modell som har NFC-funktion beskrivs i den här handboken enligt följande:  
– MEX-N5300BT

## Viktigt meddelande

### Varning!

SONY SKA UNDER INGA OMSTÄNDIGHETER HÅLLAS ANSVARIGT FÖR INDIREKTA SKADOR, FÖLJSKADOR ELLER ANDRA SKADOR, INKLUSIVE MEN INTE BEGRÄNSAT TILL UTEBLIVEN VINST, UTEBLIVEN INTÄKT, FÖRLUST AV DATA, OFÖRMÅGA ATT ANVÄNDA PRODUKTEN ELLER TILLHÖRANDE UTRUSTNING, VERKSAMHETSAVBROTT ELLER FÖRLUST AV ANVÄNDARENS TID PÅ GRUND AV ELLER TILL FÖLJD AV ANVÄNDNINGEN AV DENNA PRODUKT, DESS MASKINVARA OCH/ELLER PROGRAMVARA.

Denna produkt innehåller en radiosändare. Enligt UNECE-förordning nr. 10 har fordonstillverkare rätt att införa särskilda krav på installation av radiosändare i fordon. Läs handboken till bilen eller kontakta tillverkaren eller bilhandlaren innan du installerar denna produkt i din bil.

### Nödsamtal

Denna BLUETOOTH-handsfree för bilen och den elektroniska enhet som ansluts till handsfree-enheten drivs via radiosignaler, mobilnätverk och fasta telefontjänster samt funktioner som programmeras av användaren. Vi kan därför inte garantera att anslutningen fungerar i alla förhållanden. Lita enbart till elektroniska enheter vid viktig kommunikation (till exempel i nödsituationer som kräver läkarvård).

### BLUETOOTH-kommunikation

- Mikrovågor från BLUETOOTH-enheter kan påverka funktionen hos elektronisk medicinsk utrustning. Stäng av denna enhet och andra BLUETOOTH-enheter på följande platser eftersom de kan orsaka olycksfall:
  - på platser med lättantändlig gas, till exempel sjukhus, tåg, flygplan och bensinstationer
  - nära automatiska dörrar eller brandlarm.
- Systemet har stöd för säkerhetsfunktioner som uppfyller BLUETOOTH-standarden för att skydda anslutningen vid trådlös BLUETOOTH-kommunikation. Skyddet kanske emellertid inte är tillräckligt, beroende på inställningen. Var försiktig när du kommunicerar via trådlös BLUETOOTH-teknik.
- Vi åtar oss inget ansvar för information som fångas upp av obehöriga under BLUETOOTH-kommunikation.

Kontakta närmaste återförsäljare av Sony-produkter om du har frågor om eller problem med enheten som inte beskrivs i denna handbok.

---

## Innehållsförteckning

Guide till delar och reglage . . . . .	5
--	---

---

### Komma igång

Ta bort frontpanelen . . . . .	7
Återställa enheten . . . . .	7
Ställa klockan . . . . .	7
Kontrollera batteriets spänning. . . . .	8
Förbereda en BLUETOOTH-enhet . . . . .	8
Ansluta en USB-enhet . . . . .	10
Ansluta en annan bärbar ljudenhet . . . . .	10

---

### Lyssna på radio

Lyssna på radio . . . . .	11
Använda RDS (Radio Data System) . . . . .	11

---

### Uppspelning

Spela upp en skiva . . . . .	12
Spela upp från en USB-enhet . . . . .	12
Spela upp från en BLUETOOTH-enhet . . . . .	13
Söka efter och spela upp spår. . . . .	13

---

### Handsfree-samtal (endast via BLUETOOTH)

Ta emot ett samtal . . . . .	14
Ringa ett samtal . . . . .	14
Tillgängliga funktioner under samtal . . . . .	15

---

### Praktiska funktioner

"Sony   Music Center" med iPhone/ Android™-smartphone . . . . .	16
Använda röstigenkänning (endast på Android). . . . .	17
Använda "Siri Eyes Free" . . . . .	17

---

### Settings

Avbryta DEMO-läget. . . . .	18
Grundläggande inställningar. . . . .	18
Allmän inställning (GENERAL) . . . . .	19
Ljudinställning (SOUND). . . . .	20
Displayinställning (DISPLAY) . . . . .	20
BLUETOOTH-inställning (BLUETOOTH) . . . . .	21
"Sony   Music Center"-inställning (SONY APP) . . . . .	22

---

### Övrig information

Uppdatera inbyggd programvara . . . . .	22
Försiktighetsåtgärder. . . . .	22
Underhåll . . . . .	24
Specifikationer . . . . .	24
Felsökning. . . . .	27
Meddelanden . . . . .	30

---

### Anslutning/installation

Försiktighetsåtgärder. . . . .	33
Komponentlista inför installation . . . . .	33
Anslutning (för MEX-N5300BT) . . . . .	34
Anslutning (för MEX-N4300BT). . . . .	35
Installation . . . . .	38

# Guide till delar och reglage

## Huvudenhet

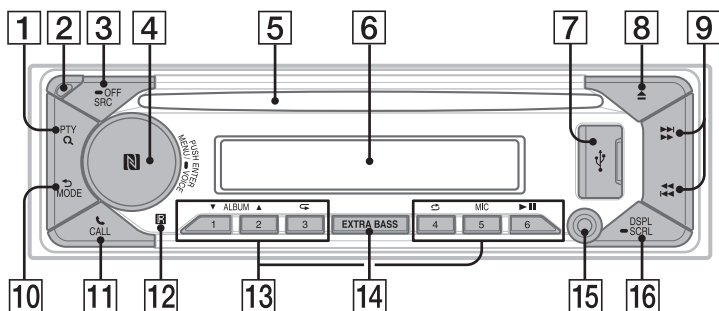

### 1 PTY (programtyp)

Välj PTY i RDS.

### Q (sök) (sidan 13, 14)

Aktivera sökläge under uppspelning.  
(Inte tillgängligt när en USB-enhet i Android-läge eller en iPod är ansluten.)

### 2 Frigöringsknapp för frontpanel

### 3 SRC (källa)

Slå på strömmen.  
Byt ljudkälla.

#### ● OFF

Håll knappen intryckt i en sekund för att stänga av källan och visa klockan.  
Håll knappen intryckt i mer än två sekunder för att stänga av strömmen och displayen.

### 4 Kontrollvred

Vrid för att justera volymen.

#### TRYCK PÅ ENTER

Bekräfta vald inställning.  
Tryck på SRC, vrid och tryck för att byta källa (inom två sekunder).

#### MENU

Öppna inställningsmenyn.

#### ● VOICE (sidan 15, 17, 18)

Håll intryckt i minst två sekunder för att aktivera röstuppringning och röstigenkänning (endast Android) eller Siri (endast iPhone).

### N-märke (endast MEX-N5300BT)

Vidrör kontrollvredet med en Android-smartphone för att upprätta BLUETOOTH-anslutning.

### 5 Skivfack

### 6 Displayfönster

### 7 USB-port

### 8 ▲ (mata ut skiva)

### 9 I◀◀/▶▶ (SEEK -/+)

Ställ in radiokanaler automatiskt. Håll intryckt för manuell inställning.

### I◀◀/▶▶ (föregående/nästa)

### ◀◀/▶▶ (snabbspolning bakåt/framåt)

### 10 ↶ (bakåt)

Återgå till föregående display.

### MODE (sidan 11)

### 11 ☎ CALL

Öppna samtalsmenyn. Ta emot/avsluta samtal.  
Håll intryckt i mer än två sekunder för att växla BLUETOOTH-signal.

### 12 Mottagare för fjärrkontroll

### 13 Sifferknappar (1–6)

Välj lagrade radiokanaler. Håll intryckt för att lagra kanaler.

#### **ALBUM ▼/▲**

Hoppa över ett album på ljudenheten.

Håll intryckt för att hoppa över flera album i rad.

(Inte tillgängligt när en USB-enhet i Android-läge eller en iPod är ansluten.)

#### **↶ (upprepningsläge)**

(Inte tillgängligt när en USB-enhet i Android™-läge är ansluten.)

#### **↷ (slumpläge)**

(Inte tillgängligt när en USB-enhet i Android™-läge är ansluten.)

#### **MIC (sidan 15)**

#### **▶|| (spela upp/pausa)**

### 14 EXTRA BASS

Förstärker basljudet synkroniserat med volymnivån. Tryck för att ändra EXTRA BASS-inställningen: [1], [2], [OFF]

### 15 AUX-ingång

### 16 DSPL (display)

Tryck för att växla alternativ.

#### **➡ SCRL (rulla)**

Håll intryckt för att rulla bland alternativen.



## Komma igång

### Ta bort frontpanelen

Frontpanelen kan tas bort från enheten för att förhindra stöld.

- 1 Håll OFF ① intryckt tills enheten stängs av. Tryck på frigöringsknappen för frontpanelen ② och ta bort panelen genom att dra den mot dig.

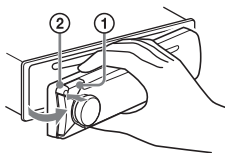

### Varningslarm

Om du vrider tändningskontakten till OFF-läget utan att ta bort frontpanelen, avges varningslarmet i några sekunder. Larmet avges bara om den inbyggda förstärkaren används.

### Serienummer (endast MEX-N5300BT)

Kontrollera att serienumren på enhetens undersida och frontpanelens baksida stämmer överens. I annat fall går det inte att utföra BLUETOOTH-parkoppling, anslutning och frånkoppling via NFC.

### Sätta fast frontpanelen

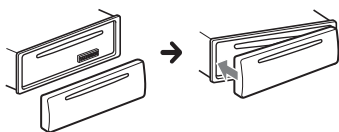

### Återställa enheten

Du måste återställa enheten innan du använder den första gången och efter att ha bytt bilbatteri eller ändrat anslutningarna.

- 1 Håll DSPL och CALL intryckta i mer än två sekunder.

### Obs!

När du återställer enheten raderas klockinställningen och vissa typer av lagrat innehåll.

### Ställa in område/region

Efter återställning av enheten visas displayen för inställning av område/region.

- 1 Tryck på ENTER när [SET AREA] visas. Det inställda området/regionen visas.
- 2 Vrid kontrollvredet för att välja [EUROPE] eller [RUSSIA] och tryck sedan på vredet.
- 3 Vrid kontrollvredet för att välja [YES] eller [NO] och tryck sedan på vredet. Om det inställda området/regionen ändras återställs enheten och klockan visas.

Den här inställningen kan konfigureras på den allmänna inställningsmenyn (sidan 19).

### Ställa klockan

- 1 Tryck på MENU, vrid kontrollvredet för att välja [GENERAL] och tryck sedan på vredet.
- 2 Vrid kontrollvredet för att välja [SET CLOCK] och tryck sedan på vredet.
- 3 Vrid kontrollvredet för att välja [MANUAL] och tryck sedan på vredet. Timangivelsen blinkar.
- 4 Vrid kontrollvredet för att välja timme och minut. Tryck på ◀◀/▶▶ (SEEK -/+) för att växla display.
- 5 Tryck på MENU efter minutinställningen. Inställningen är klar och klockan startar.

### Visa klockan

Tryck på DSPL.

### Ställa in klockan automatiskt

Välj [AUTO <RDS>] i steg 3.

## Kontrollera batteriets spänning

Du kan kontrollera batteriets aktuella spänning. (Inte tillgängligt när källan är avstängd och klockan visas.)

- 1 Tryck på knappen DSPL upprepade gånger tills batterispänningen visas.

## Förbereda en BLUETOOTH-enhet

Du kan spela upp musik samt ringa och ta emot handsfreesamtal med en BLUETOOTH-kompatibel enhet, till exempel en smartphone, mobiltelefon eller ljudenhet (hädanefter kallad "BLUETOOTH-enhet" om inget annat anges). Mer information om anslutning finns i bruksanvisningen till BLUETOOTH-enheten.

Vrid ned volymen på denna enhet innan du ansluter BLUETOOTH-enheten. I annat fall kan volymen bli mycket hög.

### Ansluta en smartphone med One-touch-anslutning (NFC) (endast MEX-N5300BT)

När du vidrör kontrollvredet på denna enhet med en NFC\*-kompatibel smarttelefon, parkopplas enheterna och ansluts automatiskt.

\* NFC (Near Field Communication) är en trådlös teknik för korta avstånd för trådlös kommunikation mellan olika enheter, som mobiltelefoner och IC-brickor. Med NFC-funktionen kan du enkelt upprätta datakommunikation genom att vidröra en viss symbol eller plats på NFC-kompatibla enheter.

För smartphones med Android OS 4.0 eller äldre krävs appen "NFC Easy Connect", som kan hämtas på Google Play. Appen kanske inte är tillgänglig i alla länder/regioner.

- 1 Aktivera NFC-funktionen på smartphonen.  
Mer information finns i bruksanvisningen till smarttelefonen.
- 2 Vidrör N-Mark-delen på denna enhet med N-Mark-delen på smarttelefonen.

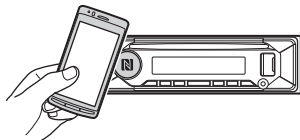

Kontrollera att  tänds i displayen på enheten.

### Koppla från med NFC

Vidrör N-Mark-delen på denna enhet med N-Mark-delen på smarttelefonen igen.

### Anmärkningar

- Var försiktig när du upprättar anslutningen med smartphonen så att du inte repar enheten.
- One-touch-anslutning kan inte ske när enheten redan är ansluten till två NFC-kompatibla enheter. Koppla i så fall bort en av enheterna och anslut smartphonen igen.

### Parkoppla och ansluta en BLUETOOTH-enhet

Första gången du ansluter en BLUETOOTH-enhet krävs en gemensam registrering ("parkoppling"). Parkopplingen medför att denna enhet och den andra enheten kan identifiera varandra. Enheten kan anslutas till två BLUETOOTH-enheter (två mobiltelefoner eller en mobiltelefon och en ljudenhet).



- 1 Placera BLUETOOTH-enheten inom 1 m från den här enheten.
- 2 Tryck på MENU, vrid kontrollvredet för att välja [BLUETOOTH] och tryck sedan på vredet.
- 3 Vrid kontrollvredet för att välja [SET PAIRING] och tryck sedan på vredet.

**4 Vrid kontrollvredet för att välja [SET DEVICE 1] \* eller [SET DEVICE 2] \* och tryck sedan på vredet.**

 blinkar medan enheten är satt i viloläge för parkoppling.

\* [SET DEVICE 1] eller [SET DEVICE 2] ändras till namnet på den parkopplade enheten när parkopplingen är klar.

**5 Utför parkoppling på BLUETOOTH-enheten så att den identifierar denna enhet.**

**6 Välj [MEX-xxxxx] (modellnamn) som visas i displayen på BLUETOOTH-enheten.**

Upprepa från steg 2 om modellnamnet inte visas.

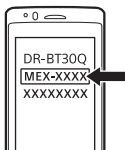

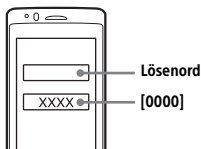

**7 Skriv [0000] om det krävs ett lösenord\* på BLUETOOTH-enheten.**

\* Lösenord kan även kallas passkod, pinkod eller PIN-nummer osv. beroende på enheten.



När parkopplingen är klar lyser  med fast sken.

**8 Välj denna enhet på BLUETOOTH-enheten för att upprätta BLUETOOTH-anslutning.**

 eller  tänds när anslutningen är upprättad.

**Obs!**

Enheten kan inte identifieras av en annan enhet medan den är ansluten till en BLUETOOTH-enhet. Aktivera identifiering genom att starta parkopplingsläget och söka efter denna enhet på den andra enheten.

**Starta uppspelningen**

Mer information finns i "Spela upp från en BLUETOOTH-enhet" (sidan 13).

**Koppla från den parkopplade enheten**

Utför steg 2 till 4 för att koppla från enheterna efter att denna enhet och BLUETOOTH-enhet har parkopplats.

**Ansluta en parkopplad BLUETOOTH-enhet**

Om du vill använda en parkopplad enhet måste du ansluta den till denna enhet. Vissa parkopplade enheter ansluts automatiskt.



**1 Tryck på MENU, vrid kontrollvredet för att välja [BLUETOOTH] och tryck sedan på vredet.**



**2 Vrid kontrollvredet för att välja [SET BT SIGNAL] och tryck sedan på vredet. Kontrollera att  tänds.**

**3 Aktivera BLUETOOTH-funktionen på BLUETOOTH-enheten.**

**4 Anslut BLUETOOTH-enheten till denna enhet.**

 eller  tänds.

Ikoner i teckenfönstret:

	Tänds när handsfreesamtal är tillgängligt genom aktivering av HFP (Handsfree Profile).
	Tänds när ljudenheten kan spelas upp genom aktivering av A2DP (Advanced Audio Distribution Profile).

**Ansluta den senast anslutna enheten från denna enhet**

Aktivera BLUETOOTH-funktionen på BLUETOOTH-enheten.

Anslut denna enhet till ljudenheten genom att trycka på SRC för att välja [BT AUDIO] och tryck sedan på  (spela upp/pausa). Anslut mobiltelefonen genom att trycka på CALL.

**Obs!**

Vid streamad uppspelning av BLUETOOTH-ljud går det inte att ansluta från denna enhet till mobiltelefonen. Anslut från mobiltelefonen till denna enhet i stället.

### Tips

Med aktiverad BLUETOOTH-signal: När tändningen slås på ansluter denna enhet automatiskt till den senaste anslutna mobiltelefonen.

### Installera mikrofonen

Mer information finns i "Installera mikrofonen (Endast MEX-N5300BT)" (sidan 37).

## Ansluta med en iPhone/iPod (automatisk BLUETOOTH-parkoppling)

När en iPhone/iPod med iOS5 eller senare ansluts till USB-porten parkopplas och ansluts denna enhet automatiskt till iPhone/iPod.

För att aktivera automatisk BLUETOOTH-parkoppling ska du kontrollera att [SET AUTOPAIR] i [BLUETOOTH] är inställt på [ON] (sidan 21).

- 1 Aktivera BLUETOOTH-funktionen på iPhone/iPod.
- 2 Anslut iPhone/iPod till USB-porten.

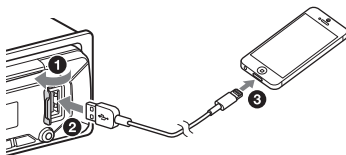

Kontrollera att  tänds i displayen på enheten.

### Anmärkingar

- Automatisk BLUETOOTH-parkoppling kan inte ske om denna enhet redan är ansluten till två BLUETOOTH-enheter. Koppla i så fall från någon av enheterna och anslut sedan iPhone/iPod igen.
- Om automatisk BLUETOOTH-parkoppling inte upprättas finns mer information i "Förbereda en BLUETOOTH-enhet" (sidan 8).

## Ansluta en USB-enhet

- 1 Sänk volymen på enheten.
- 2 Anslut USB-enheten till denna enhet. Anslut iPod/iPhone-enheten via USB-anslutningskabeln för iPod (medföljer inte).

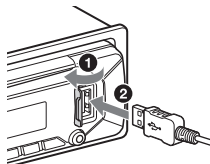

## Ansluta en annan bärbar ljudenhet

- 1 Stäng av den bärbara ljudenheten.
- 2 Sänk volymen på enheten.
- 3 Anslut den bärbara ljudenheten till AUX-ingången (stereominiuttag) på denna enhet via en anslutningskabel (medföljer inte)\*.

\* Var noga med att använda ett rakt kontaktdon.

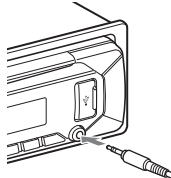

- 4 Tryck på SRC och välj [AUX].

### Matcha volymen på den anslutna enheten med andra källor

Starta uppspelningen på den bärbara ljudenheten på medelhög volym och ställ in normal lyssningsvolym på denna enhet. Tryck på MENU och välj [SOUND] → [SET AUX VOL] (sidan 20).

## Lyssna på radio

### Lyssna på radio

För att lyssna på radio, tryck på SRC och välj [TUNER].

#### Lagra automatiskt (BTM)

- 1 Tryck på MODE och ändra frekvensbandet (FM1, FM2, FM3 eller MW/LW).
- 2 Tryck på MENU, vrid kontrollvredet för att välja [GENERAL] och tryck sedan på vredet.
- 3 Vrid kontrollvredet för att välja [SET BTM] och tryck sedan på vredet. Kanalerna lagras i frekvensordning under sifferknapparna.

#### Kanalinställning

- 1 Tryck på MODE och ändra frekvensbandet (FM1, FM2, FM3 eller MW/LW).
- 2 Ställ in kanaler.  
Ställa in kanaler manuellt  
Håll **◀◀/▶▶** (SEEK -/+ ) intryckt för att söka efter ungefär rätt frekvens och tryck sedan på **◀◀/▶▶** (SEEK -/+ ) upprepade gånger för att finjustera frekvensinställningen.  
Ställa in kanaler automatiskt  
Tryck på **◀◀/▶▶** (SEEK -/+ ). Sökningen avbryts när enheten hittar en kanal.

#### Lagra kanaler manuellt

- 1 När du har hittat kanalen som du vill lagra, håller du en sifferknapp (1 till 6) intryckt tills [MEM] visas.

#### Ta emot lagrade kanaler

- 1 Välj frekvensbandet och tryck på en sifferknapp (1 till 6).

## Använda RDS (Radio Data System)

### Ställa in alternativa frekvenser (AF) och trafikmeddelanden (TA)

AF söker kontinuerligt efter kanalerna med starkast frekvens. TA visar aktuell trafikinformation och sänder trafikprogram (TP) om de kan tas emot.

- 1 Tryck på MENU, vrid kontrollvredet för att välja [GENERAL], och tryck sedan på vredet.
- 2 Vrid kontrollvredet för att välja [SETAF/TA] och tryck sedan på vredet.
- 3 Vrid kontrollvredet för att välja [SET AF-ON], [SET TA-ON], [SET AF/TA-ON] eller [SET AF/TA-OFF] och tryck sedan på vredet.

#### Lagra RDS-kanaler med AF och TA

Du kan förinställa RDS-kanaler tillsammans med en AF/TA-inställning. Ställ in AF/TA och lagra kanalen med BTM eller manuellt. Om du förinställer kanalerna manuellt kan du också förinställa andra stationer än RDS.

#### Ta emot nödmeddelanden

Med AF eller TA avbryts den aktuella källan automatiskt av nödmeddelanden.

#### Justera volymen på ett trafikmeddelande

Volymnivån lagras i minnet inför framtida trafikmeddelanden oberoende av den normala volymnivån.

## Behålla ett regionalt program (REGIONAL)

När funktionerna AF och REGIONAL är aktiverade växlar sändningen inte över till en annan regional kanal med starkare frekvens. Om du lämnar det regionala programmets mottagningsområde ska du ställa in [SET REGIONAL] i [GENERAL] på [SET REG-OFF] under FM-mottagning (sidan 19). Funktionen fungerar inte i Storbritannien och vissa andra områden.

## Local Link-funktion (endast Storbritannien)

Med denna funktion kan du välja andra lokala kanaler i området även om de inte är lagrade under sifferknapparna. Tryck på en sifferknapp (1 till 6) där du har lagrat en lokal kanal under FM-mottagning. Tryck inom fem sekunder en gång till på en sifferknapp för den lokala kanalen. Upprepa åtgärden tills den lokala kanalen tas emot.

## Välja programtyper (PTY)

- 1 Tryck på PTY under FM-mottagning.
- 2 Vrid kontrollvredet tills önskad programtyp visas och tryck sedan på vredet.  
Enheter börjar söka efter en kanal som sänder den valda programtypen.

## Typ av program

**NEWS** (nyheter), **AFFAIRS** (samhälle), **INFO** (information), **SPORT** (sport), **EDUCATE** (utbildning), **DRAMA** (drama), **CULTURE** (kultur), **SCIENCE** (vetenskap), **VARIED** (diverse), **POP M** (popmusik), **ROCK M** (rockmusik), **EASY M** (lättlyssnat), **LIGHT M** (lätt klassiskt), **CLASSICS** (klassisk musik), **OTHER M** (övrig musik), **WEATHER** (väder), **FINANCE** (ekonomi), **CHILDREN** (för barn), **SOCIAL** (sociala frågor), **RELIGION** (religion), **PHONE IN** (telefonväkteri), **TRAVEL** (resor och semester), **LEISURE** (fritid och hobby), **JAZZ** (jazzmusik), **COUNTRY** (countrymusik), **NATION M** (nationell musik), **OLDIES** (gamla godingar), **FOLK M** (folkmusik), **DOCUMENT** (dokumentärer)

## Uppspelning

## Spela upp en skiva

- 1 Sätt i skivan (med textsidan upp).

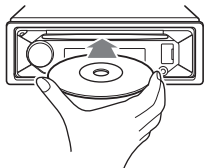

Uppspelningen startar automatiskt.

## Spela upp från en USB-enhet

I den här bruksanvisningen används "iPod" som generell begrepp för iPod-funktionerna på iPod och iPhone, om inget annat anges i texten eller illustrationerna.

Om du vill ha mer information om iPod-kompatibilitet, se "Om iPod" (sidan 23) eller besök vår supportwebbplats (se webbadress på baksidan).

Du kan använda USB-enheter\* av typen AOA (Android Open Accessory) 2.0, MSC (Mass Storage Class) och MTP (Media Transfer Protocol) som överensstämmer med USB-standarden. Beroende på USB-enheten kan du välja Android-läge eller MSC/MTP-läge på enheten. Vissa digitala mediaspelare och Android-smartphones kan kräva inställning av MTP-läge.

\* till exempel USB-flash-enheter, digitala mediaspelare och Android-smartphones

### Anmärkningar

- Information om kompatibla USB-enheter finns på vår supportwebbplats (se webbadress på baksidan).
- Smartphones med Android OS 4.1 eller senare installerat har stöd för Android Open Accessory 2.0 (AOA 2.0). Vissa smartphones har inte fullständigt stöd för AOA 2.0 även om Android OS 4.1 eller senare är installerat. Information om kompatibla Android-smartphones finns på vår supportwebbplats (se webbadress på baksidan).

- Följande typer av filer kan inte spelas upp:  
MP3/WMA/AAC/FLAC:  
– upphovsrättsskyddade filer  
– DRM-filer (Digital Rights Management)  
– flerkanaliga ljudfiler  
MP3/WMA/AAC:  
– filer med exakt komprimering

Innan du upprättar en anslutning ska du välja USB-läge (Android- eller MSC/MTP-läge) beroende på USB-enheten (sidan 19).

## 1 Anslut en USB-enhet till USB-porten (sidan 10).

Uppspelningen startar.

Om en enhet redan är ansluten startar du uppspelningen genom att trycka på SRC och välja [USB] ([IPD] visas i displayen när iPoden har identifierats).

## 2 Justera volymen på denna enhet.

### Stoppa uppspelningen

Håll OFF intryckt i en sekund.

### Ta bort enheten

Stoppa uppspelningen och ta bort enheten.

### Anmärkning om iPhone

När du ansluter en iPhone via USB, styrs samtalsvolymen från iPhone, inte från denna enhet. Höj inte oavsiktligt volymen på enheten under ett samtal eftersom volymen kan bli mycket hög när samtalet har avslutats.

## Spela upp från en BLUETOOTH-enhet

Du kan spela upp innehåll på en ansluten enhet som har stöd för BLUETOOTH A2DP (Advanced Audio Distribution Profile).



## 1 Upprätta BLUETOOTH-anslutning med ljudenheten (sidan 8).

Välj ljudenheten genom att trycka på MENU och välj sedan [BLUETOOTH] → [SET AUDIODEV] (sidan 21).

## 2 Tryck på SRC och välj [BT AUDIO].

## 3 Starta uppspelningen från ljudenheten.

## 4 Justera volymen på denna enhet.

### Anmärkningar

- Beroende på ljudenheten kan det hända att information om till exempel titel, spårnummer/tid och uppspelningsstatus inte visas på denna enhet.
- Uppspelningen från ljudenheten stoppar inte även om du byter källa på denna enhet.
- [BT AUDIO] visas inte i teckenfönstret medan du använder appen "Sony | Music Center" via BLUETOOTH-funktionen.

### Matcha volymen på den anslutna BLUETOOTH-enheten med andra källor

Starta uppspelningen på BLUETOOTH-ljudenheten på medelhög volym och ställ in normal lyssningsvolym på denna enhet.

Tryck på MENU och välj [SOUND] → [SET BTA VOL] (sidan 20).

## Söka efter och spela upp spår

### Upprepad och slumpmässig uppspelning

Inte tillgängligt när en USB-enhet i Android-läge är ansluten.

## 1 Tryck på (upprepningsläge) eller (slumpläge) upprepade gånger under uppspelning för att välja önskat uppspelningsläge.

Det kan ta en stund innan uppspelningen startar i det valda uppspelningsläget.

vilka uppspelningslägen som är tillgängliga varierar beroende på vilken ljudkälla som har valts.

### Söka efter ett spår efter namn (Quick-BrowZer™)

Inte tillgängligt när en USB-enhet i Android™-läge eller en iPod är ansluten.

## 1 Tryck på (sök)\* under uppspelning från CD eller USB för att visa listan med sökkategorier.

När spårlistan visas, tryck på  (bakåt) upprepade gånger tills önskad sökkategori visas.

\* Tryck på  (sök) i mer än två sekunder under USB-uppspelning för att återgå direkt till början av kategorilistan.

- 2 Vrid kontrollvredet för att välja önskad sökkategori och tryck sedan på vredet.
- 3 Upprepa steg 2 för att söka efter önskat spår.  
Uppspelningen startar.

#### Avsluta "Quick-BrowZer"-läget

Tryck på Q (sök).

### Söka genom att hoppa mellan spår (hoppläge)

Inte tillgängligt när en USB-enhet i Android™-läge eller en iPod är ansluten.

- 1 Under cd- eller USB-uppspelning trycker du på Q (sök).
- 2 Tryck på ►► (SEEK +).
- 3 Vrid kontrollvredet för att välja önskat spår.  
Listan genomsöks i steg om tio procent av det totala antalet spår.
- 4 Tryck på ENTER för att återgå till "Quick-BrowZer"-läget.  
Det valda spåret visas.
- 5 Vrid kontrollvredet för att välja önskat spår och tryck sedan på vredet.  
Uppspelningen startar.

### Handsfreeamtal (endast via BLUETOOTH)

Om du vill använda en mobiltelefon måste du ansluta den till denna enhet. Du kan ansluta två mobiltelefoner till enheten. Mer information finns i "Förbereda en BLUETOOTH-enhet" (sidan 8).



### Ta emot ett samtal

- 1 Tryck på CALL när det hörs en ringsignal för inkommande samtal.  
Samtalet aktiveras.

#### Obs!

Ringsignalen och motpartens röst matas ut från fronthögtalarna. Tryck på MENU och välj sedan [BLUETOOTH] → [SET VOICE-OUT] (sidan 21) för att välja högtalare för handsfreeamtal.

#### Avböja ett samtal

Håll OFF intryckt i en sekund.

#### Avsluta ett samtal

Tryck på CALL igen.

### Ringa ett samtal

Du kan ringa samtal via kontaktlistan eller samtalshistoriken när du har anslutit en mobiltelefon som har stöd för PBAP (Phone Book Access Profile).

När två mobiltelefoner är anslutna till enheten väljer du någon av dem.

### Via kontaktlistan

- 1 Tryck på CALL.  
När två mobiltelefoner är anslutna till enheten vrid du kontrollvredet för att välja någon av telefonerna. Tryck sedan på vredet.
- 2 Vrid kontrollvredet för att välja [PHONE BOOK] och tryck sedan på vredet.



- 3 Vrid kontrollvredet för att välja en initial i bokstavslistan, och tryck sedan på vredet.
- 4 Vrid kontrollvredet för att välja ett namn i namnlistan och tryck sedan på vredet.
- 5 Vrid kontrollvredet för att välja ett nummer i nummerlistan, och tryck sedan på vredet.  
Samtalet aktiveras.

## Via samtalshistoriken

- 1 Tryck på CALL.  
När två mobiltelefoner är anslutna till enheten vrider du kontrollvredet för att välja någon av telefonerna. Tryck sedan på vredet.
- 2 Vrid kontrollvredet för att välja [RECENT CALL] och tryck sedan på vredet.  
Samtalshistoriken visas.
- 3 Vrid kontrollvredet för att välja ett namn eller telefonnummer i samtalshistoriken, och tryck sedan på vredet.  
Samtalet aktiveras.

## Via inmatat telefonnummer

- 1 Tryck på CALL.  
När två mobiltelefoner är anslutna till enheten vrider du kontrollvredet för att välja någon av telefonerna. Tryck sedan på vredet.
- 2 Vrid kontrollvredet för att välja [DIAL NUMBER] och tryck sedan på vredet.
- 3 Vrid kontrollvredet för att skriva telefonnumret, välj [ ] (blanksteg) och tryck sedan på ENTER\*.

\* Tryck på ◀◀/▶▶ (SEEK +/-) för att växla display.

### Obs!

[ ] visas istället för [#] i displayen.

## Via återuppringning

- 1 Tryck på CALL.  
När två mobiltelefoner är anslutna till enheten vrider du kontrollvredet för att välja någon av telefonerna. Tryck sedan på vredet.
- 2 Vrid kontrollvredet för att välja [REDIAL] och tryck sedan på vredet.  
Samtalet aktiveras.

## Via rösttaggar

Du kan ringa ett samtal genom att säga den rösttagg som har lagrats på en ansluten mobiltelefon med röstuppringningsfunktion.

- 1 Tryck på CALL.  
När två mobiltelefoner är anslutna till enheten vrider du kontrollvredet för att välja någon av telefonerna. Tryck sedan på vredet.
- 2 Vrid kontrollvredet för att välja [VOICE DIAL] och tryck sedan på vredet.  
Eller håll VOICE intryckt i mer än två sekunder.
- 3 Säg den rösttagg som har lagrats på mobiltelefonen.  
Din röst identifieras och samtalet kopplas.

## Avbryta röstuppringning

Tryck på VOICE.

## Tillgängliga funktioner under samtal

### Justera volymen på ringsignalen

Vrid kontrollvredet medan du tar emot samtalet.

### Justera volymen på motpartens röst

Vrid kontrollvredet under samtalet.

### Justera volymen för motparten (Mic gain-justering)

Tryck på MIC.

Tillgängliga volymnivåer: [MIC-LOW], [MIC-MID], [MIC-HI]

## Reducera eko och brus (eko-/brusreducering)

Håll MIC intryckt.

Tillgängliga lägen: [EC/NC-1], [EC/NC-2].

## Aktivera och inaktivera handsfreeläge

Tryck på MODE under ett samtal för att växla ljudutmatningen mellan enheten och mobiltelefonen.

### Obs!

Funktionen är inte tillgänglig på alla mobiltelefoner.

## Praktiska funktioner

## "Sony | Music Center" med iPhone/Android™-smartphone

Du måste hämta den senaste versionen av appen "Sony | Music Center" från App Store för iPhone eller från Google Play för Android-smartphones.

### Anmärkningar

- Följ av säkerhetsskäl lokala trafiklagar och regler och använd aldrig appen under körning.
- "Sony | Music Center" är en app du kan använda för att styra Sony-ljudenheter som är kompatibla med "Sony | Music Center" från din iPhone/Android-smartphone.
- Vad du kan styra via "Sony | Music Center" beror på den anslutna enheten.
- Läs informationen om iPhone/Android för att kunna använda funktionerna i "Sony | Music Center".
- Mer information om "Sony | Music Center" finns på: <http://www.sony.net/smcqa/>
- Besök webbplatsen nedan och kontrollera kompatibla modeller av iPhone/Android-smartphones.

För iPhone: Gå till App Store

För Android-smartphone: Gå till Google Play

## Upprätta en "Sony | Music Center"-anslutning

- 1** Upprätta BLUETOOTH-anslutning med iPhone/Android-smartphonen (sidan 8).  
Välj ljudenheten genom att trycka på MENU och välj sedan [BLUETOOTH] → [SET AUDIODEV] (sidan 21).
- 2** Starta "Sony | Music Center"-appen.
- 3** Tryck på MENU, vrid kontrollvredet för att välja [SONY APP] och tryck sedan på vredet.  
Anslutningen till iPhone/Android-smartphonen upprättas.  
Information om styrfunktionerna på iPhone/Android-smarttelefonen finns i appens hjälpfunktion.

## Om enhetsnumret visas

Kontrollera att numret visas (till exempel 123456) och välj [Yes] på iPhone/Android-smarttelefonen.

## Avsluta anslutningen

Tryck på MENU, vrid kontrollvredet för att välja [SONY APP] och tryck sedan på vredet.

## Välja källa eller app

Du kan välja önskad källa eller app på iPhone/Android-smartphonen på denna enhet.

### Välja källa

Tryck på SRC upprepade gånger. Eller tryck på SRC, vrid kontrollvredet för att välja önskad källa och tryck sedan på ENTER.

### Visa listan med källor

Tryck på SRC.

## Sms-meddelanden via röstguide (endast på Android)

Sms-meddelanden läses automatiskt upp via bilhögtalarna när de tas emot.

Information om inställningarna finns i appens hjälpfunktion.

## Svara på ett SMS (endast på Android)

Du kan svara på meddelanden genom att trycka på svarsikonen.

- 1 Aktivera programmet "Sony | Music Center" och tryck sedan på ikonen [Reply] (svara).**  
Meddelandeskärmen visas i Sony | Music Center.
- 2 Tala in ett svarsmeddelande.**  
Listan med relevanta meddelanden visas i Sony | Music Center.
- 3 Vrid kontrollvredet för att välja önskat meddelande, och tryck sedan på vredet.**  
Meddelandet skickas.

## Ange ljud- och visningsinställningar

Du kan ändra inställningarna för ljud och visning via iPhone/Android-smarttelefonen.

Information om inställningarna finns i appens hjälpfunktion.

---

## Använda röstigenkänning (endast på Android)

- 1 Håll VOICE intryckt för att aktivera röstigenkänning.**
- 2 Säg önskat röstkommando i mikrofonen.**

### Avaktivera röstigenkänning

Tryck på VOICE.

### Anmärkningar

- Röstigenkänning är inte tillgänglig i alla situationer.
- Funktionen kanske inte fungerar korrekt beroende på kapaciteten på den anslutna Android-smartphonen.
- Använd funktionen i förhållanden där brus, till exempel motorljud, är minimerat under röstigenkänningen.

---

## Använda "Siri Eyes Free"

Med "Siri Eyes Free" kan du använda en iPhone via handsfree genom att helt enkelt tala i mikrofonen. Funktionen kräver att du ansluter en iPhone till denna enhet via BLUETOOTH. Funktionen är tillgänglig på iPhone 4s eller senare. Kontrollera att den senaste iOS-versionen är installerad på din iPhone. Du måste slutföra BLUETOOTH-registrering och välja anslutningsinställningar för iPhone och denna enhet i förväg. Mer information finns i "Förbereda en BLUETOOTH-enhet" (sidan 8). Välj iPhone genom att trycka på MENU och välj sedan [BLUETOOTH] → [SET AUDIODEV] (sidan 21).

- 1 Aktivera Siri-funktionen på iPhone.**  
Mer information finns i bruksanvisningen till iPhone.
- 2 Håll VOICE intryckt i mer än två sekunder.**  
Skärmen för röstkommando visas.
- 3 Tala i mikrofonen efter ljudsignalen.**  
iPhone-enheten avger en ny ljudsignal och Siri börjar svara.

### Inaktivera "Siri Eyes Free"

Tryck på VOICE.

#### Anmärkningar

- Funktionen kanske inte känner igen din röst i alla situationer. (Till exempel medan du kör bil.)
- På platser med dålig mottagning av iPhone-signaler kan det hända att "Siri Eyes Free" inte fungerar korrekt eller att svarstiden blir längre.
- Beroende på användningsförhållandena kan det hända att "Siri Eyes Free" inte fungerar korrekt eller stängs av.
- Om du spelar upp ett spår på en iPhone via BLUETOOTH-ljudanslutning och spåret börjar spelas upp via BLUETOOTH, avslutas "Siri Eyes Free" automatiskt och enheten växlar över till BLUETOOTH-ljudkällan.
- När "Siri Eyes Free" aktiveras under uppspelning kan enheten växla till BLUETOOTH-ljudkällan även om du inte väljer ett spår.
- När du ansluter iPhone till USB-porten kan det hända att "Siri Eyes Free" inte fungerar korrekt eller stängs av.
- Aktivera inte Siri på iPhone när du ansluter telefonen till denna enhet via USB. "Siri Eyes Free" kanske inte fungerar korrekt eller stängs av.
- Det matas inte ut något ljud medan "Siri Eyes Free" är aktiverat.

## Settings

### Avbryta DEMO-läget

Du kan avbryta demodisplayen som visas när källan är avstängd och klockan visas.

- 1 Tryck på MENU, vrid kontrollvredet för att välja [GENERAL] och tryck sedan på vredet.**
- 2 Vrid kontrollvredet för att välja [SET DEMO] och tryck sedan på vredet.**
- 3 Vrid kontrollvredet för att välja [SET DEMO-OFF] och tryck sedan på vredet.**  
Inställningen är klar.
- 4 Tryck på ↩ (tillbaka) två gånger.**  
Displayen återgår till normalt mottagnings-/uppspelningsläge.

### Grundläggande inställningar

Du kan välja inställningar inom följande kategorier:

Allmän inställning (GENERAL), ljudinställning (SOUND), displayinställning (DISPLAY), BLUETOOTH-inställning (BLUETOOTH), "Sony | Music Center"-inställning (SONY APP)

- 1 Tryck på MENU.**
- 2 Vrid kontrollvredet för att välja önskad inställningskategori och tryck sedan på vredet.**  
Vilka alternativ som är tillgängliga varierar beroende på källan och inställningarna.
- 3 Vrid kontrollvredet för att välja alternativ, och tryck sedan på vredet.**

#### Återgå till föregående display

Tryck på ↩ (tillbaka).

---

# Allmän inställning (GENERAL)

---

## AREA (område)

Ange det område/den region där enheten ska användas: [EUROPE], [RUSSIA]  
Om det inställda området/regionen ändras återställs enheten och klockan visas.  
(Endast tillgängligt när källan är avstängd och klockan visas.)

---

## DEMO (demonstration)

Aktivera demonstrationen: [ON], [OFF].

---

## CLOCK (klocka) (sidan 7)

Ställ klockan: [AUTO <RDS>], [MANUAL].

---

## CAUT ALM (varningslarm)

Aktivera varningslarm: [ON], [OFF]  
(sidan 7)  
(Endast tillgängligt när källan är avstängd och klockan visas.)

---

## BEEP (ljudsignal)

Aktivera ljudsignal: [ON], [OFF].

---

## AUTO OFF (automatisk avstängning)

Stängs av automatiskt efter en viss tid när enheten är avstängd och klockan visas (dvs. håll OFF intryckt i en sekund): [ON] (30 minuter), [OFF].

---

## STEERING (styrning)

Registrera/återställ inställningen för rattfjärrkontrollen.  
(Endast tillgängligt när källan är avstängd och klockan visas.)

### STR CONTROL (rattfjärrkontroll)

Välj indataläge för den anslutna fjärrkontrollen. Var noga med att matcha indataläget med den anslutna fjärrkontrollen före användning för att förhindra felfunktion.

#### CUSTOM (anpassad)

Indataläge för rattfjärrkontrollen

#### PRESET (förinställning)

Indataläge för den trådslutna fjärrkontrollen som inaktiverar rattfjärrkontrollen.

(Väljs automatiskt när [RESET CUSTOM] har utförts.)

## EDIT CUSTOM (redigera anpassade)

Lagra funktionerna (SOURCE, ATT, VOL +/-, SEEK +/-, VOICE, ON HOOK, OFF HOOK) på rattfjärrkontrollen:

- 1 Vrid kontrollvredet till önskad funktion för rattfjärrkontrollen och tryck sedan på vredet.
  - 2 Medan [REGISTER] blinkar, håll in knappen på rattfjärrkontrollen som du vill koppla funktionen till. [REGISTERED] visas när registreringen är klar.
  - 3 Upprepa steg 1 och 2 om du vill registrera ytterligare funktioner.  
(Endast tillgängligt när [STR CONTROL] är inställt på [CUSTOM].)
- ### RESET CUSTOM (återställ anpassade)
- Funktionerna på rattfjärrkontrollen nollställs: [YES], [NO]  
(Endast tillgängligt när [STR CONTROL] är inställt på [CUSTOM].)

---

## Anmärkningar

- Medan du gör inställningar kan du bara använda knapparna på enheten. Parkera av säkerhetsskäl bilen innan du gör inställningen.
- Om ett fel inträffar under registreringen behålls all information som har registrerats tidigare. Börja om registreringen från den funktion där felet inträffade.
- Denna funktion är inte tillgänglig på alla bilar. Information om kompatibla bilar finns på vår supportwebbplats (se webbadress på baksidan).

---

## USB MODE (USB-läge)

Ändra USB-läget: [ANDROID], [MSC/MTP]  
(Endast tillgängligt när USB-källan har valts.)

---

## AF/TA (alternativa frekvenser/ trafikmeddelanden)

Välj inställning för alternativa frekvenser (AF) och trafikmeddelanden (TA): [AF-ON], [TA-ON], [AF/TA-ON], [AF/TA-OFF].  
(Tillgänglig när en annan källa har valts.)

---

## REGIONAL (regional)

Begränsa mottagningen till en viss region: [ON], [OFF].  
(Endast tillgängligt med FM-mottagning.)

---

## BTM (Best Tuning Memory) (sidan 11)

(Endast tillgängligt när radion har valts.)

---

### **FIRMWARE** (inbyggd programvara)

(Endast tillgängligt när källan är avstängd och klockan visas.)

Kontrollerar/uppdaterar versionen på den inbyggda programvaran. Mer information finns på vår supportwebbplats (se webbadress på baksidan).

### **FW VERSION** (version av inbyggd programvara)

Visa den aktuella versionen av den inbyggda programvaran.

### **FW UPDATE** (uppdatera inbyggd programvara)

Uppdatera den inbyggda programvaran: [YES], [NO]

Uppdateringen av den inbyggda programvaran tar några minuter. Slå inte av tändningen under uppdateringen.

Ta inte heller bort USB-enheten.

---

---

## **Ljudinställning (SOUND)**

Denna inställningsmeny är inte tillgänglig när källan är avstängd och klockan visas.

### **EQ10 PRESET** (EQ10-förinställning)

Välj mellan tio equalizerkurvor eller avstängt:

[OFF], [R&B], [ROCK], [POP], [HIP-HOP], [EDM], [JAZZ], [SOUL], [COUNTRY], [KARAOKE]\*, [CUSTOM].

Inställningen av equalizerkurvan kan lagras separat för varje källa.

\* [KARAOKE] sänker röstvolymen, men den kan inte stängas av helt under uppspelning. Användning av mikrofon stöds inte.

---

### **EQ10 CUSTOM** (EQ10-anpassning)

Ställer in [CUSTOM] för EQ10.

Ställa in equalizerkurvan: [BAND1]–[BAND10] (32 Hz, 63 Hz, 125 Hz, 250 Hz, 500 Hz, 1 kHz, 2 kHz, 4 kHz, 8 kHz, 16 kHz). Volymnivån kan ställas in i steg om 1 dB, från -6 dB till +6 dB.

---

### **BALANCE** (balans)

Justera ljudbalansen: [RIGHT-15] – [CENTER] – [LEFT-15].

---

### **FADER** (fader)

Justera den relativa nivån: [FRONT-15] – [CENTER] – [REAR-15]

---

---

### **S.WOOFER** (subwoofer)

#### **SW LEVEL** (subwoofernivå)

Justera subwoofervolymen:

[+6 dB] – [0 dB] – [-6 dB]

([ATT] visas vid den lägsta inställningen.)

#### **SW PHASE** (subwoofersfas)

Välj subwoofersfas: [SUB NORM], [SUB REV].

#### **LPF FREQ** (lågpassfilterfrekvens)

Välj subwoofers brytfrekvens: [80Hz], [100Hz], [120Hz]

---

### **HPF FREQ** (högpasfilterfrekvens)

Välj brytfrekvens för främre/bakre

högtalare: [OFF], [80Hz], [100Hz], [120Hz]

---

### **AUX VOL** (AUX-volym)

Justera volymnivån på samtliga anslutna externa enheter:

[+18 dB] – [0 dB] – [-8 dB].

Inställningen eliminerar behovet att justera volymnivån mellan källorna.

(Endast tillgängligt när AUX har valts.)

---

### **BTA VOL** (volymnivå på BLUETOOTH-ljud)

Justera volymnivån på samtliga anslutna BLUETOOTH-enheter: [+6 dB] – [0 dB] – [-6 dB]

Inställningen eliminerar behovet att justera volymnivån mellan källorna.

(Endast tillgängligt när BT-ljudet eller BT-appen har valts.)

---

---

## **Displayinställning (DISPLAY)**

### **DIMMER** (dimmer)

Ändra skärmens ljusstyrka:

För MEX-N5300BT:

[OFF], [ON], [AT] (auto), [CLK] (klocka).

([AT] är endast tillgängligt när ljusledaren är ansluten och ljuset är tänt.)

För MEX-N4300BT:

[OFF], [ON], [CLK] (klocka).

Om du vill att funktionen endast ska aktiveras under en period väljer du [CLK] och ställer därefter in start- och sluttider.

– Ställa in ljusstyrkan när dimmerfunktionen är aktiverad:

Ställ in [DIMMER] på [ON] och justera sedan [BRIGHTNESS].

---

– Ställa in ljusstyrkan när dimmerfunktionen är inaktiverad: Ställ in [DIMMER] på [OFF] och justera sedan [BRIGHTNESS].

Inställningen av ljusstyrkan lagras och tillämpas när dimmerfunktionen är aktiverad eller inaktiverad.

---

#### **BRIGHTNESS** (ljusstyrka)

Ändrar skärmens ljusstyrka. Ljusstyrkan kan justeras: [1] – [10]

---

#### **BUTTON-C** (knappfärg) (endast MEX-N5300BT)

Ställ in en förinställd eller anpassad färg på knapparna.

##### **COLOR** (färg)

Välj bland 15 förinställda färger och en anpassad färg.

##### **CUSTOM-C** (anpassad färg)

Lagra en anpassad knappfärg.

##### **RGB RED, RGB GRN, RGB BLUE**

Tillgänglig färgskala: [0]–[32] ([0] kan inte ställas in för alla färgskalor).

---

#### **DSPL-C** (färg i teckenfönster) (endast MEX-N5300BT)

Ställ in en förinställd eller anpassad displayfärg.

##### **COLOR** (färg)

Välj bland 15 förinställda färger och en anpassad färg.

##### **CUSTOM-C** (anpassad färg)

Lagra en anpassad färg för displayen.

##### **RGB RED, RGB GRN, RGB BLUE**

Tillgänglig färgskala: [0]–[32] ([0] kan inte ställas in för alla färgskalor).

---

#### **SND SYNC** (ljudsynkronisering)

Aktivera synkronisering av ljus och ljud: [ON], [OFF].

(Inte tillgängligt om ingen källa väljs och klockan visas.)

---

#### **AUTO SCR** (rulla automatiskt)

Rulla automatiskt i långa inställningsalternativ: [ON], [OFF].

(Inte tillgängligt när AUX eller radion har valts.)

---

## **BLUETOOTH-inställning (BLUETOOTH)**

---

#### **PAIRING** (parkoppling) (sidan 8)

Anslut upp till två BLUETOOTH-enheter: [DEVICE 1], [DEVICE 2]

[DEVICE 1] eller [DEVICE 2] ändras till namnet på den parkopplade enheten när parkopplingen har slutförts.

---

#### **AUDIODEV** (ljudenhet)

Välj ljudenhet.

[\*] visas på enheten som är parkopplad med [DEVICE 1] eller aktuell A2DP-kompatibel ljudenhet.

---

#### **RINGTONE** (ringsignal)

Välj om ringsignalen ska matas ut från enheten eller den anslutna mobiltelefonen: [1] (enhet), [2] (mobiltelefon).

---

#### **AUTO ANS** (svara automatiskt)

Välj att enheten ska besvara inkommande samtal automatiskt: [OFF], [1] (cirka tre sekunder), [2] (cirka tio sekunder).

---

#### **AUTOPAIR** (parkoppla automatiskt)

Starta BLUETOOTH-parkoppling automatiskt när en iOS-enhet version 5.0 eller senare ansluts via USB: [ON], [OFF].

---

#### **BT SIGNAL** (BLUETOOTH-signal) (sidan 9)

Aktivera/inaktivera BLUETOOTH-funktionen.

---

#### **BT INIT** (initiera BLUETOOTH)

Initiera alla BLUETOOTH-relaterade inställningar (till exempel parkopplingsinformation och enhetsinformation): [YES], [NO]

Initiera alla inställningar när du ska kassera enheten.

(Endast tillgängligt när källan är avstängd och klockan visas.)

---

#### **VOICE-OUT** (röstutmatning)

Väljer högtalarna för handsfreesamtal: [VOICE FRONT] (fronthögtalare), [VOICE REAR] (bakre högtalare), [VOICE ALL] (alla högtalare).

(Endast tillgängligt när källan är avstängd och klockan visas.)

## ”Sony | Music Center”-inställning (SONY APP)

Aktivera och inaktivera funktionen ”Sony | Music Center” (anslutning).

## Övrig information

### Uppdatera inbyggd programvara

Besök vår supportwebbplats (se webbadress på baksidan) och följ anvisningarna för att uppdatera den inbyggda programvaran.

#### Obs!

Ta inte bort USB-enheten under uppdateringen.

### Försiktighetsåtgärder

- Lämna inte frontpanelen eller ljudenheten på instrumentbrädan.
- När enheten är påslagen utökas antennens räckvidd automatiskt.
- Spill inte vätska på enheten.

#### Kondens

Stänk inte vätska på skivor. Om det uppstår kondens inuti enheten ska du ta ut skivan och låta enheten torka i cirka en timme. Annars fungerar den inte korrekt.

### Anmärkning om skivor

- Lägg inte skivor i direkt solljus eller vid element och andra värmekällor. Låt dem inte heller ligga kvar i en bil som står parkerad i solen.
- Torka av skivorna med en rengöringsduk från mitten och utåt. Använd inte lösningsmedel som bensin, thinner eller rengöringsmedel som finns att köpa i handeln.
- Denna enhet är utformad för att spela upp skivor som följer cd-standard (Compact Disc). DualDisc-skivor och vissa musikskivor som kodats med tekniker för upphovsrättsskydd överensstämmer inte med cd-standard (Compact Disc). Sådana skivor kanske därför inte är kompatibla med enheten.





- Skivor som INTE kan spelas upp på enheten:
  - Skivor med etiketter, dekaler, tejp eller papper. Sådana kan medföra felfunktion eller förstöra skivan.
  - Skivor utan standardformat (till exempel fyrkantiga eller hjärt- eller stjärnformade). Detta kan skada anläggningen.
  - Skivor med storleken 8 cm (3 1/4 tum).

### Anmärkningar om CD-R/CD-RW-skivor

- Om en flersessionsskiva inleds med en cd-da-session identifieras den som en cd-da-skiva och övriga sessioner spelas inte upp.
- Skivor som INTE kan spelas upp på enheten:
  - cd-r/cd-rw-skivor med dålig inspelningskvalitet
  - cd-r/cd-rw-skivor inspelade med inkompatibel inspelningsenhet
  - cd-r/cd-rw-skivor som har slutbehandlats felaktigt
  - cd-r/cd-rw-skivor inspelade i annat format än musik-cd-format eller mp3-format enligt ISO9660 Level 1/Level 2, Joliet/Romeo eller flersession

### Uppspelningsordning för ljudfiler

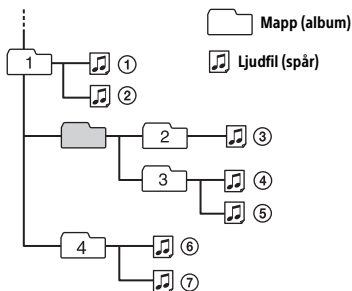

### Om iPod

- Enheten kan anslutas till följande iPod-modeller. Uppdatera dina iPod-enheter till den senaste programvaran före användning.

Kompatibla iPhone-/iPod-modeller

Kompatibel modell	Bluetooth®	USB
iPhone X	✓	✓
iPhone 8	✓	✓
iPhone 8 Plus	✓	✓
iPhone 7	✓	✓
iPhone 7 Plus	✓	✓
iPhone SE	✓	✓
iPhone 6s	✓	✓
iPhone 6s Plus	✓	✓
iPhone 6	✓	✓
iPhone 6 Plus	✓	✓
iPhone 5s	✓	✓
iPhone 5c	✓	✓
iPhone 5	✓	✓
iPhone 4s	✓	✓
iPod touch (sjätte generationen)	✓	✓
iPod touch (femte generationen)	✓	✓
iPod nano (sjunde generationen)		✓

- Märket Made for Apple innebär att ett tillbehör har utformats specifikt för anslutning till Apple-produkterna som avbildas på märket, samt att produkterna har certifierats av utvecklaren för att uppfylla prestandakraven från Apple. Apple kan inte hållas ansvariga för den här enhetens funktion eller uppfyllande av regulatoriska säkerhetsstandarder. Obs! Om detta tillbehör används tillsammans med en Apple-produkt kan det påverka trådlösa funktioner.

Kontakta närmaste återförsäljare av Sony-produkter om du har frågor om eller problem med enheten som inte beskrivs i denna handbok.

## Underhåll

### Rengöra kontakterna

Undvik att röra vid kontakterna. Om kontakterna mellan enheten och frontpanelen är smutsiga kanske inte enheten fungerar korrekt. Förhindra detta genom att ta bort frontpanelen (sidan 7) och rengöra kontakterna med en bomullstopp. Var inte för hårdhänt. Kontaktorna kan skadas.

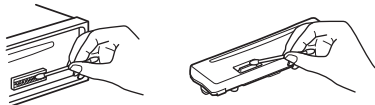

### Obs!

Av säkerhetsskäl bör du inte ta bort frontpanelen under körning.

## Specifikationer

### Radio

#### FM

Kanalinställningsområde:

När [AREA] är inställt på [EUROPE]:

87,5–108,0 MHz

När [AREA] är inställt på [RUSSIA]:

FM1/FM2: 87,5–108,0 MHz

(i steg om 50 kHz)

FM3: 65–74 MHz (i steg om 30 kHz)

Känslighet: 7 dBf

Signal-/brusförhållande: 73 dB

Separation: 50 dB vid 1 kHz

#### MW/LW

Kanalinställningsområde:

531 kHz–1 602 kHz (MW),

153 kHz–279 kHz (LW)

Känslighet: MW: 26  $\mu$ V, LW: 50  $\mu$ V

### CD-spelaren

Signal-/brusförhållande: 95 dB

Frekvensåtergivning: 20–20 000 Hz

Maximalt antal\*1 av:

Mappar (album)\*2: 150

Filer (spår) och mappar\*3: 300

visningsbara tecken i fil-/mappnamn:

32 (Joliet)/64 (Romeo)

Motsvarande kodex: MP3 (.mp3), WMA

(.wma), AAC (.m4a)

\*1 endast cd-r/cd-rw

\*2 inklusive rotmappen

\*3 kan vara mindre än uppmätt värde om mapp-/filnamnen innehåller många tecken

### USB-spelaren

Gränssnitt: USB (full hastighet)

Maximal strömstyrka: 1 A

Maximalt antal identifierbara mappar och

filer:

Mappar (album): 256

Filer (spår) per mapp: 256

Kompatibelt Android Open Accessory-protokoll (AOA): 2.0

Motsvarande kodetekst:

Mp3 (.mp3)

Bit hastighet: 8–320 kbit/s (stöd för VBR (Variable Bit Rate))

Samplingsfrekvens: 16–48 kHz

WMA (.wma)

Bit hastighet: 32–192 kbit/s (stöd för VBR (Variable Bit Rate))

Samplingsfrekvens: 32 kHz, 44,1 kHz, 48 kHz

AAC (.m4a, .mp4)

Bit hastighet: 16–320 kbit/s (stereo)

Samplingsfrekvens: 8–48 kHz

FLAC (.flac)

Bitdjup: 16 bitar, 24 bitar

Samplingsfrekvens: 44,1 kHz, 48 kHz

Filsystem som stöds: FAT16, FAT32

## Trådlös kommunikation

Kommunikationssystem:

BLUETOOTH-standard version 3.0

Utgång:

BLUETOOTH-standard effektklass 2 (max. +1 dBm)

Största kommunikationsräckvidd\*1:

Siktlinje cirka 10 m

Frekvensband:

2,4 GHz-bandet

(2,4000 GHz–2,4835 GHz)

Moduleringsmetod: FHSS

Kompatibla BLUETOOTH-profiler\*2:

A2DP (Advanced Audio Distribution Profile) 1.3

AVRCP (Audio Video Remote Control Profile) 1.3

HFP (Handsfree Profile) 1.6

PBAP (Phone Book Access Profile)

SPP (Serial Port Profile)

Motsvarande kodetekst:

SBC (.sbc), AAC (.m4a)

\*1 Faktisk räckvidd varierar beroende på faktorer som hinder mellan enheter, magnetfält runt mikrofon, statisk elektricitet, mottagningskänslighet, antennens prestanda, operativsystem, programvara och liknande.

\*2 BLUETOOTH-standardprofiler anger syftet med BLUETOOTH-kommunikation mellan enheter.

## NFC-kommunikation

Frekvensband: 13,56 MHz

## Förstärkare

Utgång: Högtalare

Högtalarimpedans: 4–8 Ω

Maximal uteffekt: 55 W × 4 (vid 4 Ω)

## General

Strömförsörjning: 12 V DC bilbatteri (minus (jord))

Nominell strömförbrukning: 10 A

Mått:

Cirka 178 × 50 × 176 mm  
(7 1/8 × 2 × 7 tum) (b/h/d)

Mått för montering:

Cirka 182 × 53 × 159 mm  
(7 1/4 tum × 2 1/8 tum × 6 3/8 tum) (b/h/d)

Vikt: Cirka 1,2 kg

Förpackningens innehåll:

Huvudenhet (1)

Mikrofon (1) (endast MEX-N5300BT)

Delar för installation och anslutningar  
(1 sats)

Tillbehör/kringutrustning:

Mikrofon: XA-MC10 (endast MEX-N4300BT)

Fråga återförsäljaren för mer information.

Utförande och specifikationer kan ändras utan föregående meddelande.

## Upphovsrätt

Bluetooth®-ordmärket och -logotyperna är registrerade varumärken som tillhör Bluetooth SIG, Inc., och all användning av dessa märken av Sony Corporation sker under licens. Övriga varumärken och märkesnamn tillhör respektive företag.

N-Mark är ett varumärke eller registrerat varumärke som tillhör NFC Forum, Inc. i USA och andra länder.

Windows Media är antingen ett registrerat varumärke eller ett varumärke som tillhör Microsoft Corporation i USA och/eller i andra länder.

Den här produkten skyddas av immateriell egendomsrätt från Microsoft Corporation. Användning eller distribution av sådan teknik utanför denna produkt är inte tillåten utan licens från Microsoft eller ett auktoriserat Microsoft-dotterbolag.

Apple, iPhone, iPod, iPod nano, iPod touch och Siri är varumärken som tillhör Apple Inc. i USA och andra länder. App Store är ett tjänstemärke som tillhör Apple Inc.

IOS är ett varumärke eller registrerat varumärke som tillhör Cisco i USA och andra länder och används med deras tillåtelse.

Google, Google Play och Android är varumärken som tillhör Google LLC.

### libFLAC

Copyright (C) 2000–2009 Josh Coalson  
Copyright (C) 2011–2013 Xiph.org Foundation

Vidaredistribution och användning i källform och binär form, med eller utan modifiering, är tillåtna under förutsättning att följande villkor är uppfyllda:

- Vidaredistribution av källkoden måste innehålla ovanstående upphovsrättsmeddelande, denna lista över villkor samt följande friskrivningsklausul.
- Spridning i binär form måste återge det ovanstående upphovsrättsmeddelandet, denna lista över villkor och följande ansvarsfriskrivning i dokumentationen och/eller andra material som medföljer vid distribueringen.
- Vare sig namnet Xiph.org Foundation eller namnen på bidragsgivarna får användas för att rekommendera eller marknadsföra produkter härledda från denna programvara utan uttryckligt föregående skriftligt tillstånd.

PROGRAMVARAN LEVERERAS AV UPPHOVSRÄTTSSINNEHAVARNA OCH MEDVERKANDE I BEFINTLIGT SKICK OCH DESSA FRISKRIVER SIG FRÅN ALLA GARANTIER, SÄVAL UTTRYCKLIGA SOM UNDERFÖRSTÅDDA, INKLUSIVE MEN INTE BEGRÄNSAT TILL UNDERFÖRSTÅDDA GARANTIER AVSEENDE SÄLJBARHET OCH LÄMPLIGHET FÖR ETT VISST ÄNDAMÅL. UNDER INGA OMSTÄNDIGHETER SKA GRUNDARNA ELLER BIDRAGSGIVARNA HÅLLAS ANSVARIGA FÖR DIREKTA, INDIREKTA, SPECIELLA, TYPISKA ELLER DÄRAV FÖLJANDE SKADOR (INKLUSIVE MEN INTE BEGRÄNSAT TILL ANSKAFFANDE AV ERSÄTTNINGSVAROR ELLER ERSÄTTNINGSTJÄNSTER, UTEBLIVEN PRODUKTANVÄNDNING, DATAFÖRLUST ELLER UTEBLIVEN VINST ELLER AVBROTT I VERKSAMHET) OAVSETT ORSAK ELLER ANSVARSTEORI, VARE SIG I KONTRAKTSFORM, STRIKT ANSVAR ELLER KRÄNKNING (INKLUSIVE FÖRSUMLIGHET ELLER I ÖVRIGT) SOM UPPSTÅR TILL FÖLJD AV ANVÄNDNING AV DENNA PROGRAMVARA, ÄVEN OM DE HAR INFORMERATS OM RISKEN FÖR SÅDANA SKADOR.

---

## Felsökning

Kontrollera följande checklista när du behöver åtgärda eventuella problem med enheten.

Kontrollera anslutningen och bruksanvisningen innan du går igenom checklistan.

Information om hur du använder säkringen och avlägsnar enheten från instrumentbrädan finns i "Anslutning/installation" (sidan 33).

Besök supportwebbplatsen (se uppgifter på baksidan) om problemet kvarstår.

---

### General

#### Inget eller för lågt ljud.

- Positionen för fader-kontrollen [FADER] har inte ställts in för ett system med dubbla högtalare.
- Volymen på denna enhet och/eller den anslutna enheten är mycket låg.
  - Høj volymen på denna enhet och den anslutna enheten.

---

#### Ingen ljudsignal.

- En förstärkare (tillval) är ansluten och den inbyggda förstärkaren används inte.

---

#### Lagrade kanaler och korrekt tid raderas.

##### Säkringen har gått.

##### Enheten avger brus när jag ändrar tändningsläge.

##### → Ledarna är inte matchade på rätt sätt med bilens kontakt för extern strömmatning.

- Ledarna är inte matchade på rätt sätt med bilens kontakt för extern strömmatning.

---

#### Demoläget startar under uppspelning eller mottagning.

- Demoläget startar om enheten inte används under fem minuter när [DEMO-ON] är inställt.
  - Ställ in [DEMO-OFF] (sidan 19).

---

#### Displayen släcks/tänds inte.

- Kontakterna är smutsiga (sidan 24).

---

#### Displayen/belysningen blinkar.

- Strömtillförseln är inte tillräcklig.
  - Kontrollera att bilbatteriet förser enheten med tillräckligt med ström. (Kravet på strömförsörjning är 12V DC.)

---

#### Funktionsknapparna fungerar inte.

##### Skivan matas inte ut.

- Anslutningen är inte korrekt.
  - Håll DSPL och CALL intryckta i mer än två sekunder för att återställa enheten. Innehållet i minnet raderas.

---

#### Den automatiskt inställda klockan stämmer inte.

- Klockdatan på radiovågorna stämmer inte.
  - Ställ in klockan manuellt (sidan 7).

---

### Radiomottagning

#### Radiomottagningen är dålig.

#### Det uppstår statistiskt brus.

- Anslut antennen ordentligt.

---

#### 65–74 MHz i FM3 går inte att ställa in.

- [AREA] är inställt på [EUROPE].
  - Ställ in [AREA] på [RUSSIA] (sidan 19).

---

### RDS

#### RDS-tjänster kan inte tas emot (om [AREA] är inställt på [RUSSIA]).

- FM3 är valt.
  - Välj FM1 eller FM2.
- RDS-tjänster är inte tillgängliga i den aktuella regionen.

---

#### Sökningen (SEEK) startar efter några sekunders lyssning.

- Kanalen är inte av TP-typ eller signalen är svag.
  - Inaktivera TA (sidan 11).

---

#### Det hörs inga trafikmeddelanden.

- Aktivera TA (sidan 11).
- Kanalen sänder inga trafikmeddelanden trots att den är en TP-kanal.
  - Ställ in en annan kanal.

---

#### PTY visar [ - - - - - ].

- Den aktuella kanalen är inte en RDS-kanal eller så är radiomottagningen dålig.

---

### Programtjänstnamnet blinkar.

→ Det finns ingen alternativ frekvens för den aktuella kanalen.

- Tryck på **◀◀/▶▶** (SEEK -/ +) medan programtjänstnamnet blinkar. [PI SEEK] visas och enheten börjar söka efter en annan frekvens med samma PI-data (programidentifikation).

---

## CD-uppspelning

### Skivan spelas inte upp.

- Skivan är trasig eller smutsig.
- CD-R/CD-RW-skivor inte är avsedda för ljuduppspelning (sidan 23).

---

### MP3/WMA/AAC-filer kan inte spelas upp.

- Skivan är inte kompatibel med MP3/WMA/AAC-formatet eller versionen. Mer information om uppspelningsbara skivor och format finns på vår supportwebbplats (se webbadress på baksidan).

---

### MP3/WMA/AAC-filer tar längre tid att spela upp än andra filformat.

- Följande skivor tar längre tid att starta uppspelning:
  - skivor som är inspelade med komplicerad trädstruktur
  - skivor som är inspelade som flersession
  - skivor på vilka data kan sparas

---

## Uppspelning från USB-enhet

### Det tar längre tid att spela upp från en USB-enhet.

- USB-enheten innehåller filer med komplex trädstruktur.

---

### Det går inte att spela upp ljudfilen.

- Mer information om format som stöds finns i Specifikationer (sidan 24). Om ljudfilen fortfarande inte kan spelas upp kan du läsa bruksanvisningen som medföljer USB-enheten eller kontakta tillverkaren av USB-enheten.

---

### Åtgärder för att hoppa över album, hoppa över objekt (hoppläge) och söka efter spår enligt namn ("Quick-BrowZer") kan inte utföras.

- Ställ in [USB MODE] på [MSC/MTP] (sidan 19).

---

### Ljudet hörs inte under uppspelning i Android-läge.

- Kontrollera statusen på ljuduppspelningsappen i Android-smartphonen.

---

## NFC-funktion (endast MEX-N5300BT)

### One-touch-anslutning (NFC) fungerar inte.

- Om smartphonen inte svarar på tryck:
  - Kontrollera att NFC-funktionen är påslagen på smartphonen.
  - Flytta N-Mark-delen på smarttelefonen närmare N-Mark-delen på denna enhet.
  - Ta ut smarttelefonen ur eventuellt fodral.
- Känsligheten vid NFC-mottagningen beror på enheten. Upprätta BLUETOOTH-anslutningen manuellt om One-touch-anslutning med smartphonen misslyckas flera gånger.

---

## BLUETOOTH-funktion

### Den anslutande enheten kan inte identifiera denna enhet.

- Ställ in denna enhet på viloläge för parkoppling innan parkoppling sker.
- Denna enhet kan inte identifieras av en annan enhet medan den är ansluten till två BLUETOOTH-enheter.
  - Koppla från någon av enheterna och sök efter denna enhet från en annan enhet.
- Aktivera utmatning av BLUETOOTH-signalen (sidan 9) efter parkoppling.

---

### Anslutningen kan inte upprättas.

- Anslutningen styrs från ena sidan (denna enhet eller BLUETOOTH-enheten), inte båda.
  - Anslut till denna enhet från BLUETOOTH-enheten, eller tvärtom.

---

### Namnet på den anslutna enheten visas inte.

- Det kanske inte är möjligt att hämta namnet, beroende på den andra enhetens status.

---

### Det hörs ingen ringsignal.

- Justera volymen genom att vrida kontrollvredet medan du tar emot ett samtal.
- Ringsignalen kanske inte kan avges korrekt beroende på den anslutande enheten.
  - Ställ in [RINGTONE] på [1] (sidan 21).
- Högtalarna är inte anslutna till enheten.
  - Anslut högtalarna till enheten. Tryck på MENU och välj sedan [BLUETOOTH] → [SET VOICE-OUT] (sidan 21) för att välja högtalare för ringsignal.

---

### Motpartens röst hörs inte.

- Högtalarna är inte anslutna till enheten.
  - Anslut högtalarna till enheten. Tryck på MENU och välj sedan [BLUETOOTH] → [SET VOICE-OUT] (sidan 21) för att välja högtalare för motpartens röst.

---

### Motparten säger att volymen är för låg eller hög.

- Justera volymen på lämpligt sätt med hjälp av Mic gain-justering (sidan 15).

---

### Eko eller brus hörs i telefonsamtal.

- Sänk volymen.
- Ställ in EC/NC-läge på [EC/NC-1] eller [EC/NC-2] (sidan 16).
- Om annat bakgrundsljud än rösten i telefonsamtalet är för högt, pröva att dämpa ljudet.  
Exempel: Stäng fönstret så att trafikljuden dämpas. Vrid ned luftkonditioneringsanläggningen.

---

### Telefonen kopplas inte.

- När BLUETOOTH-ljud spelas upp kopplas telefonen inte trots att du trycker på CALL.
  - Koppla från telefonen.

---

### Ljudkvaliteten i telefonen är dålig.

- Dålig ljudkvalitet i telefonen orsakas av mottagningsförhållandena för mobiltelefonen.
  - Flytta bilen till en plats där du kan få bättre mobilsignal om mottagningen är dålig.

---

### Volymen på den anslutna ljudenheten är låg/hög.

- Volymnivån varierar beroende på ljudenheten.
  - Justera volymen på den anslutna ljudenheten eller denna enhet (sidan 20).

---

### Ljudet hoppar under uppspelning från en BLUETOOTH-ljudenhet.

- Flytta denna enhet närmare BLUETOOTH-ljudenheten.
- Om BLUETOOTH-ljudenheten förvaras i ett fodral som bryter signalen ska du ta ut enheten ur fodralet vid användning.
- Flera BLUETOOTH-enheter och andra enheter som avger radiovågor används i närheten.
  - Stäng av de andra enheterna.
  - Öka avståndet till de andra enheterna.
- Uppspelningen stoppas tillfälligt när anslutningen mellan denna enhet och mobiltelefonen upprättas. Detta är inget fel.

---

### Det går inte att styra den anslutna BLUETOOTH-ljudenheten.

- Kontrollera att den anslutna BLUETOOTH-ljudenheten har stöd för AVRCP.

---

### Vissa funktioner fungerar inte.

- Kontrollera att den anslutande enheten har stöd för funktionen.

---

### Ett samtal besvaras oavsiktligt.

- Den anslutande telefonen är inställd på att besvara samtal automatiskt.

---

### Parkoppling misslyckades på grund av överskriden tidsgräns.

- Tidsgränsen för parkoppling kan vara kort, beroende på den anslutande enheten.
  - Försök slutföra parkopplingen inom inställd tid.

---

### Det går inte att parkoppla.

- Enheten kanske inte kan parkopplas med en tidigare parkopplad BLUETOOTH-enhet efter initiering av enheten om parkopplingsinformationen för enheten finns på BLUETOOTH-enheten. Radera i så fall parkopplingsinformationen från BLUETOOTH-enheten och genomför parkopplingen igen.

---

### **BLUETOOTH-funktionen fungerar inte.**

- Stäng av enheten genom att hålla OFF intryckt i mer än två sekunder, och starta sedan enheten igen.

---

### **Det hörs inget ljud i bilhögtalarna under ett handsfreesamtal.**

- Om ljudet inte matas ut från mobiltelefonen, ska du ställa in den så att ljudet matas ut från bilhögtalarna.

---

### **"Siri Eyes Free" aktiveras inte.**

- Utför handsfreeregistrering av en iPhone som har stöd för "Siri Eyes Free".
- Aktivera Siri-funktionen på iPhone.
- Koppla från BLUETOOTH-anslutningen mellan iPhone och denna enhet, och anslut igen.

### **"Sony | Music Center"-funktion**

---

### **Appnamnet motsvarar inte den faktiska appen i "Sony | Music Center".**

- Starta appen igen från "Sony | Music Center".

---

### **När jag kör appen "Sony | Music Center" via BLUETOOTH växlar teckenfönstret automatisk till [BT AUDIO].**

- "Sony | Music Center"-appen eller BLUETOOTH-funktionen har slutat fungera.
- Kör appen igen.

---

### **Appen "Sony | Music Center" kopplas från automatiskt när displayen ändras till [IPD].**

- Appen "Sony | Music Center" på iPhone/iPod saknar stöd för iPod-uppspelning.
  - Ändra enhetens ljudkälla till en annan än [IPD] och upprätta "Sony | Music Center"-anslutningen (sidan 16).

---

### **"Sony | Music Center"-anslutningen kopplas från automatiskt när enhetens USB-läge ändras till [ANDROID].**

- Android-smartphone saknar stöd för uppspelning i Android-läge.
  - Ange enhetens USB-läge till [MSC/MTP] och upprätta "Sony | Music Center"-anslutningen (sidan 16).

---

## **Meddelanden**

Följande meddelanden kan visas eller blinka under användning.

---

**INVALID:** Den valda åtgärden kan vara ogiltig.

---

### **READ**

- Vänta tills informationen har lästs in och uppspelningen startar automatiskt. Detta kan ta en stund beroende på filstrukturen.

---

– (**understreck**): Tecknet kan inte visas.

---

## **För cd-uppspelning:**

---

### **CD ERROR**

- Rengör skivan och sätt i den på rätt sätt och kontrollera att skivan inte är tom eller skadad.

---

### **CD NO DISC**

- Sätt i en skiva med uppspelningbara filer (sidan 24).

---

### **CD NO MUSIC**

- Sätt i en skiva med uppspelningbara filer (sidan 24).

---

**CD PUSH EJT:** Skivan kunde inte matas ut korrekt.

- Tryck på ▲ (mata ut).

---

**LLLL eller ㊦㊦㊦㊦:** Början eller slutet på skivan har nåtts.

---

## **För uppspelning från USB-enhet:**

---

**HUB NO SUPRT:** USB-hubbar stöds inte.

---

**IPD STOP:** iPod-uppspelning har avslutats.

- Starta uppspelningen från iPod/iPhone.

---

### **NOT SUPPORT - ANDROID MODE**

- En USB-enhet som inte stöder AOA (Android Open Accessory) 2.0 är ansluten till enheten medan [USB MODE] är inställt på [ANDROID].
  - Ställ in [USB MODE] på [MSC/MTP] (sidan 19).



---

**USB ERROR**

→ Anslut USB-enheten igen.

---

**USB NO DEV**

→ Kontrollera att USB-enheten eller USB-kabeln är korrekt ansluten.

---

**USB NO MUSIC**

→ Anslut en USB-enhet med uppspelningsbara filer (sidan 24).

---

**USB NO SUPRT**

→ Information om kompatibla USB-enheter finns på vår supportwebbplats (se webbadress på baksidan).

---

**USB OVERLOAD:** USB-enheten är överbelastad.

- Koppla från USB-enheten och tryck på SRC för att välja en annan källa.
- USB-enheten är defekt eller en inkompatibel enhet har anslutits.

---

**För RDS-funktion:**

---

**NO AF:** Det finns inga alternativa frekvenser.

→ Tryck på **◀◀/▶▶** (SEEK -/ +) medan programtjänstnamnet blinkar. [PI SEEK] visas och enheten börjar söka efter en annan frekvens med samma PI-data (programidentifikation).

---

**NO PI:** Programidentifikation saknas. Den valda kanalen saknar PI-data (programidentifikation).

→ Välj en annan kanal.

---

**NO TP:** Det finns inga trafikprogram.

→ Enheten fortsätter att söka efter tillgängliga TP-kanaler.

---

**För BLUETOOTH-funktion:**

---

**BTA NO DEV:** BLUETOOTH-enheten är inte ansluten eller kan inte identifieras.

→ Kontrollera att BLUETOOTH-enheten är ansluten korrekt och att BLUETOOTH-anslutning är upprättad med BLUETOOTH-enheten.

---

**ERROR:** Den valda åtgärden kunde inte utföras.

→ Vänta en stund och försök igen.

---

**UNKNOWN:** Ett namn eller telefonnummer kan inte visas.

---

**WITHHELD:** Telefonnumret döljs av motparten.

---

**För "Sony | Music Center"-funktion:**

---

**APP -----:** Anslutning till appen är inte upprättad.

→ Upprätta "Sony | Music Center"-anslutningen igen (sidan 16).

---

**APP DISCNCT:** Appen har kopplats från.

→ Upprätta "Sony | Music Center"-anslutningen (sidan 16).

---

**APP DISPLAY:** En inställningsdisplay i appen visas.

→ Stäng inställningsdisplayen för att kunna använda knapparna.

---

**APP LIST:** Innehållslistan på USB-enheten visas.

→ Stäng listan i appen för att kunna använda knapparna.

---

**APP MENU:** En inställningsdisplay i appen visas.

→ Stäng inställningsdisplayen för att kunna använda knapparna.

---

**APP NO DEV:** Enheten där appen är installerad är inte ansluten eller kan inte identifieras.

→ Upprätta BLUETOOTH-anslutning och "Sony | Music Center"-anslutning igen (sidan 16).

---

**APP SOUND:** En ljudinställningsdisplay i appen visas.

→ Stäng ljudinställningsdisplayen för att kunna använda knapparna.

---

**OPEN APP:** Appen "Sony | Music Center" körs inte.

→ Starta appen.

## Vid användning av rattfjärrkontroll:

---

### ERROR

→ Registrera igen från den funktion där felet inträffade (sidan 19).

---

### TIMEOUT

→ Försök slutföra registreringen medan [REGISTER] blinkar (cirka sex sekunder) (sidan 19).

## För funktion av inbyggd programvara:

---

**FILE ERROR:** Uppdateringsprogrammet lagras inte på USB-enheten.

→ Lagra uppdateringsprogrammet på USB-enheten och försök igen (sidan 22).

---

### UPDATE ERROR - PRESS ENTER:

Uppdateringen av den inbyggda programvaran har inte slutförts korrekt.

→ Tryck på ENTER för att stänga meddelandet och försök sedan igen. Slå inte av tändningen under uppdateringen. Ta inte heller bort USB-enheten (sidan 22).

Kontakta närmaste återförsäljare av Sony-produkter om problemet kvarstår. Om du skickar in enheten för reparation på grund av problem med uppspelning, ska du ta med enheten som användes då problemet inträffade.

## Anslutning/installation

### Försiktighetsåtgärder

- Dra alla jordledare till en gemensam jordningspunkt.
- Se till att ledarna inte är klämda under en skruv eller har fastnat i rörliga delar (till exempel stolsskenor).
- Stäng av tändningen innan du upprättar anslutningar för att undvika kortslutning.
- Anslut strömledaren ⑥ till enheten och högtalarna innan den ansluts till kontakten för extern strömmatning.
- Var av säkerhetsskäl noga med att isolera öppna ledare med eltejp.

### Försiktighetsåtgärder

- Välj installationsplats noga så att enheten inte hindrar normal bilkörning.
- Undvik att installera enheten i områden som utsätts för damm, smuts, hög vibration eller hög temperatur, till exempel i direkt solljus eller i närheten av värmeventiler.
- Använd endast de medföljande monteringsfästena så att installationen blir säkert utförd.

#### Anmärkning om strömledaren (gul)

När du ansluter denna enhet i kombination med andra stereokomponenter måste amperetalet för bilkretsen till vilken enheten är ansluten vara högre än det sammanlagda amperetalet för delkomponenternas säkringar.

#### Justra monteringsvinkeln

Justera monteringsvinkeln till mindre än 30°.

## Komponentlista inför installation

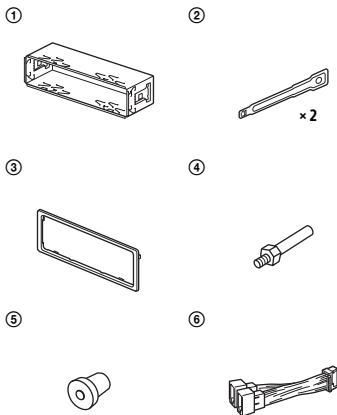

#### För MEX-N5300BT



- Den här komponentlistan omfattar inte hela innehållet i förpackningen.
- Fästet ① och skyddsramen ③ fästs på enheten inför transport. Innan du monterar enheten ska du använda frigöringsnycklarna ② för att avlägsna fästet ① från enheten. Mer information finns i "Avlägsna skyddsramen och fästet" (sidan 38).
- Spara frigöringsnycklarna ②. De behövs för att koppla loss enheten från bilen.

# Anslutning (för MEX-N5300BT)

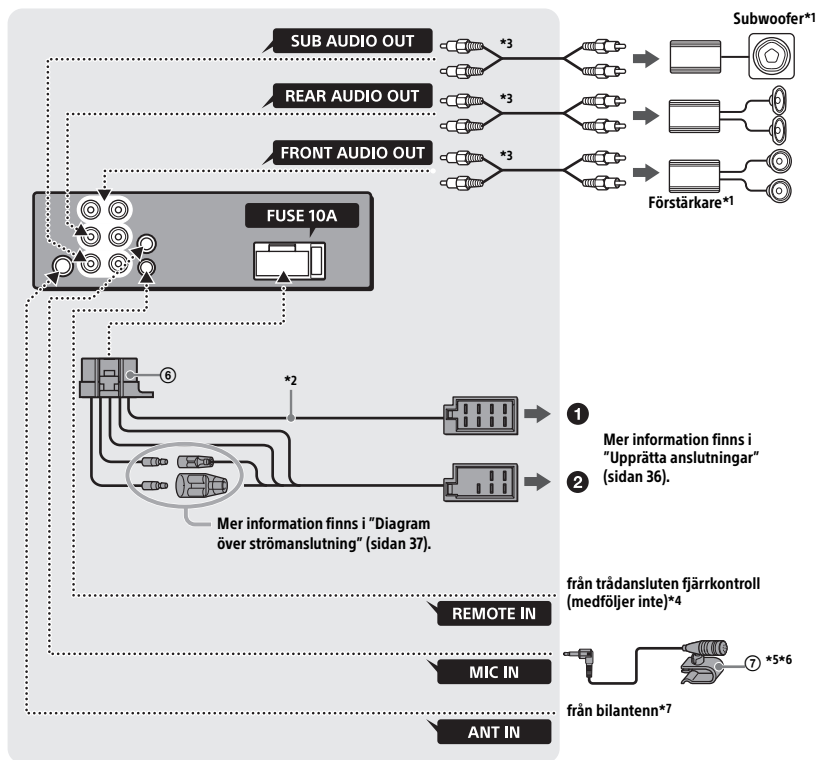

## Anslutning (för MEX-N4300BT)

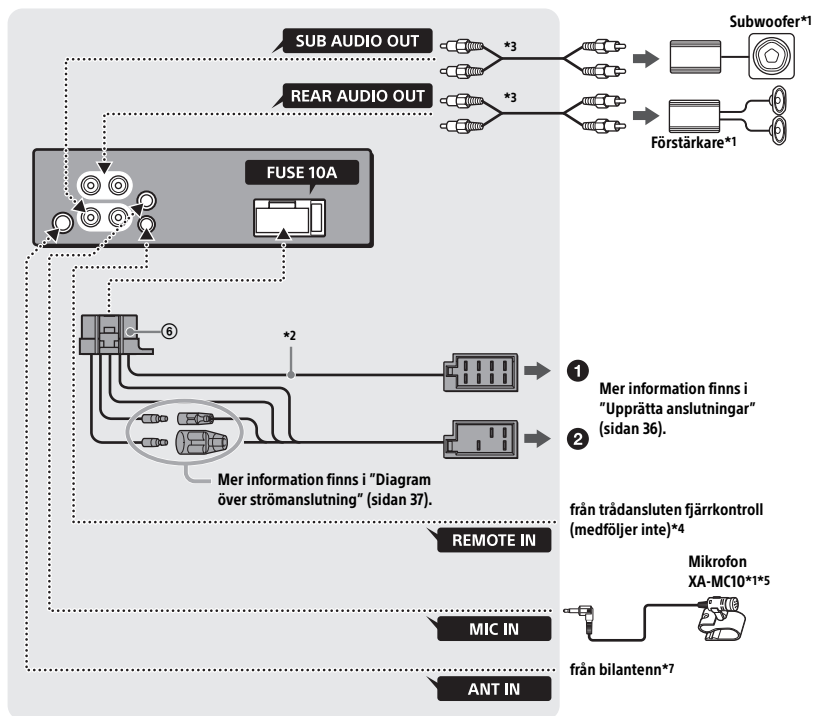

- \*1 Medföljer inte
- \*2 Högtalarimpedans: 4–8 Ω × 4
- \*3 Sladd med RCA-stift (medföljer inte)
- \*4 Använd en adapter för trådansluten fjärrkontroll (medföljer inte) beroende på typen av bil. Mer information om hur du använder den trådanslutna fjärrkontrollen finns i "Använda den trådanslutna fjärrkontrollen" (sidan 38).
- \*5 Oavsett om du använder mikrofonen eller inte ska du dra sladden på ett sådant sätt att den inte hindrar körningen. Fäst sladden med en klämma eller liknande om den installeras vid fötterna.
- \*6 Mer information om hur du installerar mikrofonen finns i "Installera mikrofonen (Endast MEX-N5300BT)" (sidan 37).
- \*7 Använd en adapter (medföljer inte) om antennkontakten inte passar beroende på typen av bil.

## Upprätta anslutningar

Om antennen saknar reläenhet, kan den skadas om du ansluter enheten med medföljande strömledare ⑥.

### 1 Till bilens högtalarkontakt

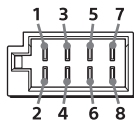

1	Bakre högtalare (höger)	⊕	Lila
		⊖	Lila/svartrandig
	Fronthögtalare (höger)	⊕	Grå
		⊖	Grå/svartrandig
5	Fronthögtalare (vänster)	⊕	Vit
6		⊖	Vit/svartrandig
7		⊕	Grön
8	Bakre högtalare (vänster)	⊕	Grön/svartrandig
		⊖	Grön/svartrandig

### 2 Till bilens strömkontakt

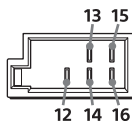

12	kontinuerlig strömförsörjning	Gul
13	utgång för antenn/förstärkare (REM OUT)	Blå/vitrandig
14*	växlad strömförsörjning till belysning	Orange/vitrandig
15	växlad strömförsörjning	Röd
16	jord	Svart

\* Endast MEX-N5300BT

### Enkel anslutning till subwoofer

Du kan använda en subwoofer utan förstärkare när den är ansluten till en bakre högtalarkabel.

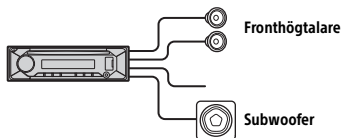

#### Anmärkningar

- Bakre högtalarkablar måste förberedas i förväg.
- Använd en subwoofer med en impedans på 4–8 Ω och med tillräcklig effekt för att förhindra skador.

### Anslutning till minne

När den gula strömledaren är ansluten, strömförsörjs minneskretsen utan avbrott också när tändningen är avstängd.

### Anslutning till högtalare

- Stäng av enheten innan du ansluter högtalarna.
- Använd högtalare med en impedans på 4–8 Ω och med tillräcklig effekt för att förhindra skador.

## Diagram över strömanslutning

Kontrollera att kontakten för extern strömmatning är ansluten och matcha anslutningen av ledarna på rätt sätt beroende på bilen.

### Kontakt för extern strömmatning

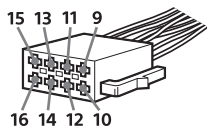

### Allmän anslutning

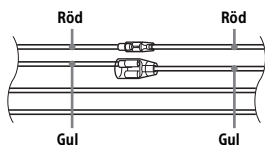

12	kontinuerlig strömförsörjning	Gul
15	växlad strömförsörjning	Röd

### När placeringen av de röda och gula ledarna är omvänd

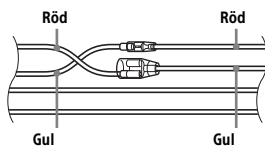

12	växlad strömförsörjning	Gul
15	kontinuerlig strömförsörjning	Röd

### När bilen saknar ACC-läge

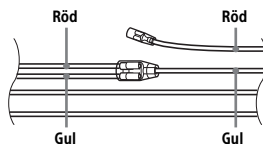

Matcha anslutningarna och växla strömledarna korrekt och anslut sedan enheten till bilens strömkälla. Kontakta bilhandlaren om du har frågor om eller problem med anslutningen av enheten som inte beskrivs i denna handbok.

## Installera mikrofonen (Endast MEX-N5300BT)

Du måste installera mikrofonen ⑦ för att din röst ska höras under handsfreesamtal.

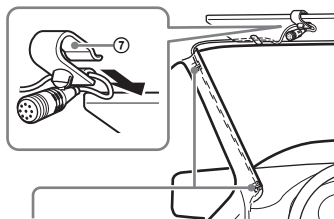

### Klämma (medföljer inte)

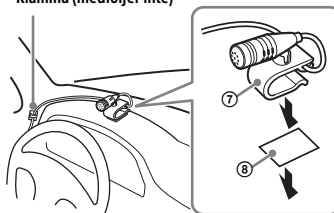

### Försiktighetsåtgärder

- Det är mycket farligt om sladden lindas runt rattstängan eller växelspaken. Var noga med att förhindra att den eller andra komponenter hindrar körningen.
- Om bilen är utrustad med airbag eller annan stötdämpande utrustning, bör du kontakta bilhandlaren eller butiken där du köpte denna enhet före installationen.

### Obs!

Rengör instrumentpanelen med en torr duk innan du fäster den dubbelfästande tejen ⑧.

## Använda den trådanslutna fjärrkontrollen

- 1 Aktivera den trådanslutna fjärrkontrollen genom att ställa in [STR CONTROL] i [SET STEERING] på [PRESET] (sidan 19).

## Installation

### Avlägsna skyddsramen och fästet

Innan du installerar enheten ska du avlägsna skyddsramen ③ och fästet ① från enheten.

- 1 Tryck in de båda ändarna på skyddsramen ③ och dra ut den.

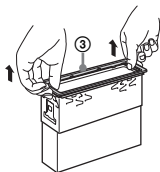

- 2 Sätt i båda frigöringsnycklarna ② så att de klickar till och dra fästet ① nedåt och enheten uppåt för att separera dem.

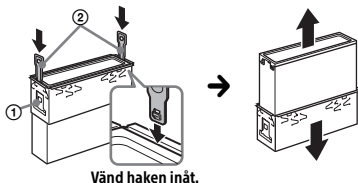

## Montera enheten på instrumentbrädan

Kontrollera före installationen att hakarna på båda sidorna av fästet ① är böjda 2 mm ( $\frac{3}{32}$  tum) inåt.

- 1 Placera fästet ① i instrumentbrädan och böj ut hakarna så att de sluter åt tätt.

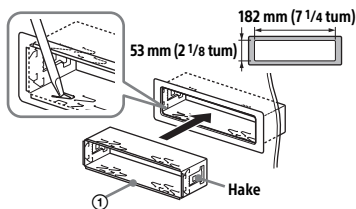

- 2 Montera enheten på fästet ① och sätt på skyddsramen ③.

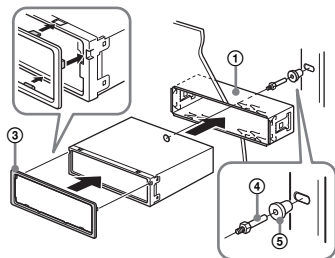

### Anmärkningar

- Om hakarna är raka eller böjda utåt, sätts enheten inte på plats och kan fjädra ut.
- Kontrollera att de fyra hakarna på skyddsramen ③ sitter fast ordentligt i hålen på enheten.



## Ta loss och sätta fast frontpanelen

Mer information finns i "Ta bort frontpanelen" (sidan 7).

## Återställa enheten

Mer information finns i "Återställa enheten" (sidan 7).

## Byta säkring

Var noga med att byta ut den gamla säkringen mot en ny med samma strömstyrka. Om säkringen går ska du kontrollera strömanslutningen och byta ut säkringen. Om säkringen går igen efter att den har bytts, kan det ha inträffat ett internt fel. Kontakta i så fall närmaste återförsäljare av Sony-produkter.

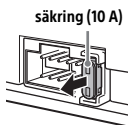





#### **Dansk**

Sony Corporation erklærer hermed, at dette udstyr er i overensstemmelse med direktivet 2014/53/EU.

Den fulde ordlyd af EU-overensstemmelseserklæringen findes på følgende internetadresse:

<http://www.compliance.sony.de/>

#### **Suomi**

Sony Corporation ilmoittaa täten, että tämä laite vastaa direktiivin 2014/53/EU määräyksiä.

Teksti EU-vaatimustenmukaisuusvakuutuksesta löytyy kokonaisuudessaan oheiselta verkkosivulta:

<http://www.compliance.sony.de/>

#### **Norsk**

Sony Corporation erklærer herved at dette utstyret samsvarer med EU-direktivet 2014/53/EU.

Hele EU-samsvarerklæringen er tilgjengelig på følgende Internett-adresse:

<http://www.compliance.sony.de/>

#### **Svenska**

Sony Corporation intygar härmed att denna utrustning uppfyller kraven i direktivet 2014/53/EU.

Den fullständiga texten till EU-försäkran om överensstämmelse finns på följande internetadress:

<http://www.compliance.sony.de/>

## Websted for kundesupport

Hvis du har spørgsmål eller vil se de seneste supportoplysninger om dette produkt, skal du besøge webstedet herunder:

## Tukisivusto

Jos sinulla on kysyttävää tai haluat perehtyä laitetta koskeviin uusimpiin tukitietoihin, käy alla olevassa tukisivustossa:

## Nettsted for kundestøtte

Besøk webområdet nedenfor hvis du har spørsmål eller vil lese aktuell kundestøtteinformasjon om dette produktet:

## Supportwebbplats

Besök webbplatsen nedan om du har frågor eller vill läsa aktuell supportinformation om produkten:

<http://www.sony.eu/support>

Registrer dit produkt online nu på adressen:  
Rekisteröi tuotteesi verkossa nyt seuraavassa osoitteessa:  
Registrer produktet ditt på nettet på:  
Registrera din produkt online på:

<http://www.sony.eu/mysony>

## Smartphone-app

Support by Sony-app - Find oplysninger, og modtag meddelelser om dit produkt:

## Smarttelefonapp

Support by Sony-app – finn informasjon og få varsler om produktet ditt:

## Älypuhelinsovellus

Support by Sony -sovellus – saat tietoja ja ilmoituksia tuotteestasi:

## Smartphone-app

Support by Sony-app – Hitta information och få upplysningar om din produkt:



- ✓ Nyheder og alarmer / Uutiset ja ilmoitukset / Nyheter og varsler / Nyheter och varningar
- ✓ Softwareopdateringer / Ohjelmistopäivitykset / Programvareoppdateringer / Programvaruoppdateringar
- ✓ Selvstudier / Opetusohjelmat / Opplæringsprogram / Handledningar
- ✓ Tip og råd / Vinkkejä ja nikkejä / Tips og råd / Tips och knep

<https://sony.net/SBS>



Made for  
 iPhone | iPod

